

Bijlage 4

Akoestisch onderzoek industrielawaai



ONDERZOEK INDUSTRIELAWAAI
WAALWEG 1A, RIJSOORD
REALISEREN WONING

De Roever Omgevingsadvies

Heidebloemstraat 15
Postbus 64
5480 AB Schijndel
T 073 594 10 11
F 073 594 11 20
E info@deroever.nl
W www.deroever.nl

NL97 RABO 0122 6903 11
NL21 INGB 0001 0833 26
Advies- en ingenieursbureau
J.G. de Roever B.V.
KvK 16068733
BTW NL 8015.63.136.B.01

Titel document: Onderzoek industrielawaai, Waalweg 1A Rijsoord
Referentie: 20211914.v01
Datum: 26 augustus 2022
Opdrachtgever: BRO

INHOUDSOPGAVE

1. INLEIDING	4
1.1. Algemeen.....	4
1.2. Ligging van het plangebied en omgeving.....	4
2. TOETSINGSKADER	6
2.1. Beoordelingskader industrieterrein Kijfhoek.....	6
2.2. Beoordelingskader ruimtelijke ordening.....	6
2.3. Beoordelingskader Activiteitenbesluit.....	8
2.4. Definitie periodes.....	8
3. REKENONDERZOEK	9
3.1. Geluidgezoneerd industrieterrein Kijfhoek.....	9
3.2. Van Dam.....	9
3.2.1. <i>Algemeen</i>	9
3.2.2. <i>Voertuigbewegingen</i>	9
3.2.3. <i>Elektrische heftruck</i>	10
3.2.4. <i>Piekgeluiden portieren</i>	10
3.2.5. <i>Piekgeluiden vrachtwagens</i>	10
3.2.6. <i>Piekgeluiden laden en lossen</i>	10
3.2.7. <i>Afstralende dak- en geveldelen</i>	11
3.3. Geluidbronnen.....	12
3.4. Berekeningswijze.....	13
4. REKENRESULTATEN	15
4.1. Rekenresultaten Kijfhoek.....	15
4.2. Langtijdgemiddeld beoordelingsniveau Van Dam.....	16
4.3. Maximaal geluidniveau Van Dam.....	17
4.4. Maximaal geluidniveau Van Dam (bestaande woningen).....	18
5. MAATREGELEN	19
5.1. Bronmaatregelen.....	19
5.2. Overdrachtsmaatregelen.....	19
5.3. Maatregelen bij de ontvanger.....	20
6. CONCLUSIES	21
BIJLAGE I. GEGEVENS	23
BIJLAGE II. AFBEELDING REKENMODEL	24
BIJLAGE III. INVOERGEGEVENS REKENMODEL	25
BIJLAGE IV. REKENRESULTATEN KIJFHOEK	26
BIJLAGE V. REKENRESULTATEN – LA_EQ	27

1. INLEIDING

1.1. Algemeen

De initiatiefnemer heeft het planvoornemen om op het perceel aan de Waalweg 1a in Rijsoord een nieuwe woning te realiseren.

Om de voorgenomen ontwikkeling mogelijk te maken is een akoestisch onderzoek industrielawaai nodig voor de activiteiten van het bedrijf aan de Waalweg 1 (Van Dam).

Om de geluidbelasting vanwege de bedrijfsvoering van Van Dam in de omgeving vast te stellen is een akoestisch onderzoek uitgevoerd. Het akoestisch onderzoek is uitgevoerd overeenkomstig de Handleiding meten en rekenen industrielawaai, 1999.

Daarnaast is het plangebied gelegen binnen de geluidzone van het gezoneerd industrieterrein Kijfhoek. Het geluid afkomstig van dit industrieterrein zal worden berekend door de OZHZ (zonebeheerder).

Het onderzoek geeft inzicht in de volgende aspecten:

- de akoestisch relevante representatieve bedrijfssituatie;
- het langtijdgemiddeld beoordelingsniveau;
- de maximale geluidniveaus;
- de indirecte hinder.

Voor het onderzoek is gebruik gemaakt van de volgende gegevens:

- geluidbelastingen door het gezoneerd industrieterrein Kijfhoek, aangeleverd door de OZHZ op 24-06-2022;
- plattegrondtekening van de gewenste situatie, Abrahamse de Kock Architecten, 19-04-2022;
- vigerend bestemmingsplan;
- informatie verstrekt door de initiatiefnemer;
- informatie verstrekt door de inrichtinghouder van Waalweg 1;
- via internet toegankelijke informatie zoals digitale ondergronden (PDOK);
- gegevens en bureauexpertise De Roever Omgevingsadvies.

1.2. Ligging van het plangebied en omgeving

De locatie en invulling van het plangebied is weergegeven op afbeelding 1.

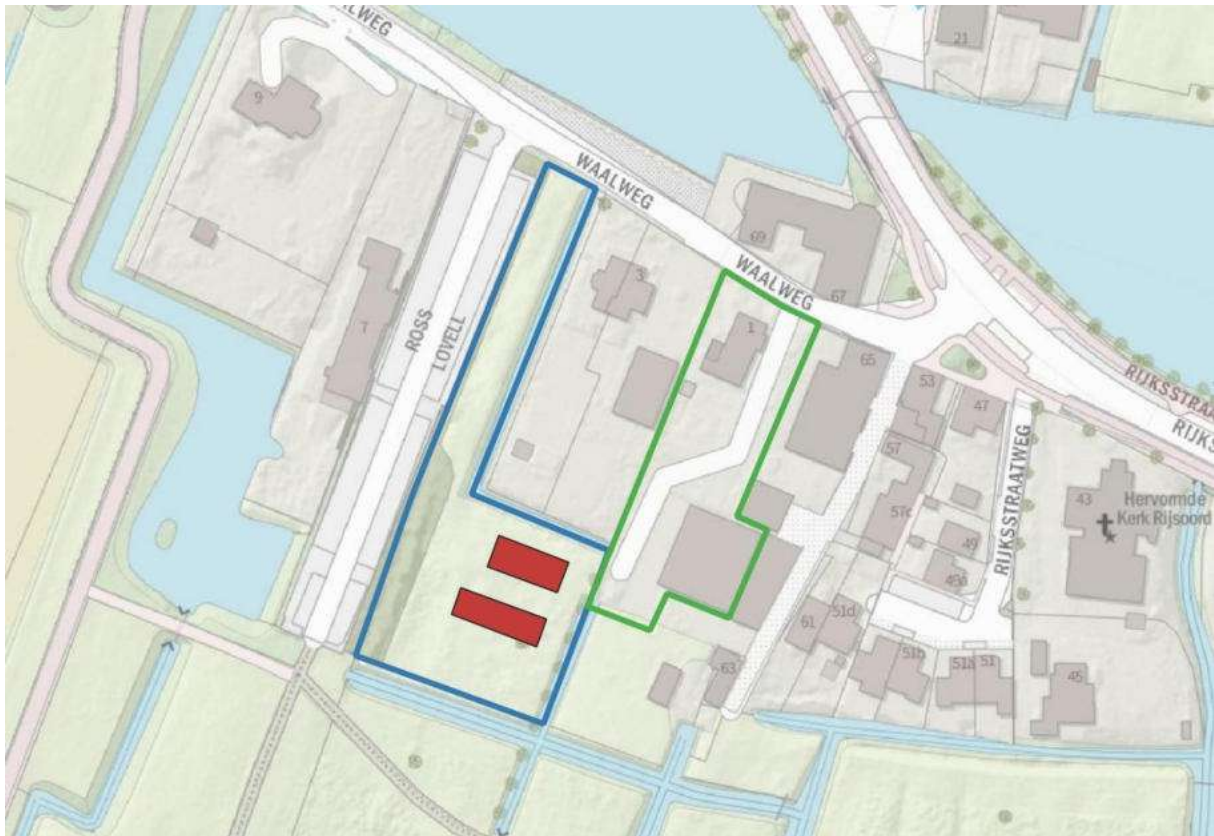

Afbeelding 1. Locatie plangebied (blauw) met woning en bijgebouw (rood) en de bestaande inrichting Waalweg 1 (in groen).
Bron: Opentopo

In dit rapport wordt het onderzoek naar de geluidbelasting afkomstig van industrielawaai (van Van Dam, Waalweg 1) op de te realiseren woning beschreven. In hoofdstuk 2 worden de uitgangspunten van het onderzoek toegelicht. De rekenresultaten worden besproken in hoofdstuk 3. In hoofdstuk 4 zijn de conclusies opgenomen.

2. TOETSINGSKADER

2.1. Beoordelingskader industrieterrein Kijfhoek

Wanneer binnen de geluidzone van een geluidgezoneerd industrieterrein geluidgevoelige objecten gerealiseerd worden, dient getoetst te worden aan de Wet geluidhinder. Alleen bij geluidbelastingen kleiner of gelijk aan 55 dB(A) is de bouw van geluidgevoelige objecten mogelijk, tenzij er dove gevels worden toegepast. Wanneer de geluidbelasting hoger is dan 50 dB(A) dient een hogere waarde procedure te worden doorlopen.

2.2. Beoordelingskader ruimtelijke ordening

Bij de toetsing of de gewenste bestemming inpasbaar is in de omgeving wordt aangesloten bij de Handreiking Bedrijven en milieuzonering¹. Het beoordelingskader bij een bestemmingsplanwijziging is opgenomen in bijlage B5.3 van die publicatie. Bij de toetsing wordt onderscheid gemaakt in de gebiedstypen rustige woonwijk en gebiedstype gemengd gebied. Een omschrijving van deze gebieden wordt gegeven in hoofdstuk 2.3 van de publicatie.

Voor de omgeving van het plangebied wordt uitgegaan van een rustige woonwijk.

Stap 1

Als de richtafstand voor het aspect geluid niet wordt overschreden, kan verdere toetsing voor het aspect geluid in beginsel achterwege blijven: inpassing is dan mogelijk.

Stap 2

Als stap 1 niet toereikend is, dan is inpassing mogelijk bij een geluidbelasting op geluidgevoelige objecten in gebiedstype rustige woonwijk van maximaal:

- 45 dB(A) etmaalwaarde langtijdgemiddeld beoordelingsniveau, ofwel;
 - 45 dB(A) in de dagperiode
 - 40 dB(A) in de avondperiode
 - 35 dB(A) in de nachtperiode
- 65 dB(A) maximaal geluidniveau (piekgeluiden), ofwel;
 - 65 dB(A) in de dagperiode
 - 60 dB(A) in de avondperiode
 - 55 dB(A) in de nachtperiode
- 50 dB(A) etmaalwaarde indirecte hinder, ofwel;
 - 50 dB(A) in de dagperiode
 - 45 dB(A) in de avondperiode
 - 40 dB(A) in de nachtperiode

¹ Vereniging van Nederlandse Gemeenten (VNG), 2009

Stap 3

Als stap 2 niet toereikend is, dan is inpassing mogelijk bij een geluidbelasting op geluidgevoelige objecten in gebiedstype rustige woonwijk van maximaal:

- 50 dB(A) etmaalwaarde langtijdgemiddeld beoordelingsniveau, ofwel;
 - 50 dB(A) in de dagperiode
 - 45 dB(A) in de avondperiode
 - 40 dB(A) in de nachtperiode
- 70 dB(A) maximaal geluidniveau (piekgeluiden), ofwel;
 - 70 dB(A) in de dagperiode
 - 65 dB(A) in de avondperiode
 - 60 dB(A) in de nachtperiode
- 50 dB(A) etmaalwaarde indirecte hinder, ofwel;
 - 50 dB(A) in de dagperiode
 - 45 dB(A) in de avondperiode
 - 40 dB(A) in de nachtperiode

Het bevoegd gezag dient echter te motiveren waarom het deze geluidbelasting in de concrete situatie acceptabel acht, waarbij tevens de cumulatie met eventueel reeds aanwezige geluidbelasting moet worden betrokken.

Stap 4

Bij een hogere geluidbelasting dan aangegeven in stap 3 zal inpassing doorgaans niet mogelijk zijn. Indien het bevoegd gezag niettemin tot inpassing wil overgaan, dient het dit grondig te onderzoeken, onderbouwen en motiveren, waarbij tevens de cumulatie met eventueel reeds aanwezige geluidbelasting moet worden betrokken.

2.3. Beoordelingskader Activiteitenbesluit

Naast de beoordeling op basis van richtafstanden wordt in dit onderzoek ook de inpasbaarheid ten aanzien van woningen in de omgeving getoetst. De normstelling volgt uit het Artikel 2.17, lid 1 van het Activiteitenbesluit:

Voor het langtijdgemiddelde beoordelingsniveau ($L_{Ar,LT}$) en het maximaal geluidsniveau L_{Amax} , veroorzaakt door de in de inrichting aanwezige installaties en toestellen, alsmede door de in de inrichting verrichte werkzaamheden en activiteiten en laad- en losactiviteiten ten behoeve van en in de onmiddellijke nabijheid van de inrichting, geldt dat:

- a. de niveaus op de in tabel 2.17a genoemde plaatsen en tijdstippen niet meer bedragen dan de in die tabel aangegeven waarden;

Tabel 2.17a

	07:00–19:00 uur	19:00–23:00 uur	23:00–07:00 uur
$L_{Ar,LT}$ op de gevel van gevoelige gebouwen	50 dB(A)	45 dB(A)	40 dB(A)
$L_{Ar,LT}$ in in- en aanpandige gebouwen	35 dB(A)	30 dB(A)	25 dB(A)
L_{Amax} op de gevel van gevoelige gebouwen	70 dB(A)	65 dB(A)	60 dB(A)
L_{Amax} in in- en aanpandige gebouwen	55 dB(A)	50 dB(A)	45 dB(A)

- b. de in de periode tussen 07.00 en 19.00 uur in tabel 2.17a opgenomen maximale geluidsniveaus L_{Amax} niet van toepassing zijn op laad- en losactiviteiten;

2.4. Definitie periodes

De periodes worden als volgt gedefinieerd:

- dagperiode: 07.00 tot 19.00 uur
- avondperiode: 19.00 tot 23.00 uur
- nachtperiode: 23.00 tot 07.00 uur

3. REKENONDERZOEK

3.1. Geluidgezoneerd industrieterrein Kijfhoek

Op 24 juni 2022 zijn de geluidbelastingen afkomstig van het industrieterrein Kijfhoek berekend door de OZHZ. De berekende geluidbelastingen zijn weergegeven in hoofdstuk 4 van deze rapportage, inclusief een beschouwing van de rekenresultaten.

3.2. Van Dam

Bij de inrichting aan de Waalweg 1 (Van Dam) vormen voertuigbewegingen met personenwagens, bestelwagens en vrachtwagens de voornaamste geluidbronnen. Daarnaast zijn op het buitenterrein twee elektrische heftrucks aanwezig en vindt hier laden en lossen plaats.

3.2.1. Algemeen

De openingstijden van Van Dam zijn als volgt:

- maandag t/m vrijdag van 06:45 tot 17:45

Incidenteel komende de volgende openingstijden voor:

- maandag t/m vrijdag van 06:15 tot 20:30
- zaterdag van 8:00 tot 16:00

De voornaamste geluidbronnen zullen veroorzaakt worden door vrachtbewegingen, bezoekers en laad/los activiteiten (met heftruck). De geluidbronnen worden hieronder toegelicht.

3.2.2. Voertuigbewegingen

De aantallen voertuigbewegingen zijn bepaald conform opgave van Van Dam, zie tabel 1.

Tabel 1. Voertuigen Waalweg 1

Voertuigen van en naar de inrichting, maximaal op 1 dag en per jaar				
	Maximaal aantal per drukste dag	Maximaal aantal tussen		
		07.00-19.00	19.00-23.00	23.00-07.00
Personenwagens	2	2	--	--
Bestelbusjes	18	15	1	2 ²
Vrachtwagens	4	8	--	2 ³

De voertuigen zullen via de noordelijke (bedrijfs)inrit naar het terrein aan de achterzijde rijden. Op het terrein vindt laden en lossen plaats.

² Uit een testberekening (paragraaf 4.3) blijkt dat het optrekken van bestelbusjes in de nachtperiode leidt tot overschrijdingen van het maximaal geluidniveau ter plaatse van bestaande woningen (Rijksstraatweg 65, 67). Derhalve wordt er van uitgegaan dat bewegingen van bestelbusjes in de nachtperiode **niet** plaatsvinden. De aantallen zijn opgeteld bij de dagperiode.

³ Uit een testberekening (paragraaf 4.3) blijkt dat het optrekken van vrachtwagens in de nachtperiode leidt tot overschrijdingen van het maximaal geluidniveau ter plaatse van bestaande woningen (Rijksstraatweg 65, 67, 69). Derhalve wordt er van uitgegaan dat bewegingen van vrachtwagens in de nachtperiode **niet** plaatsvinden. De aantallen zijn opgeteld bij de dagperiode.

Voor het bronvermogen van personenwagens en bestelwagens is uitgegaan van respectievelijk 89 en 92 dB(A). De snelheid op het terrein en op de inrit bedraagt 10 km/uur. Het manoeuvreren met lichte voertuigen is door deze lage snelheid reeds opgenomen in het rekenmodel. Voor het bronvermogen van vrachtwagens is uitgegaan van 100 dB(A) op de inrit en op het terrein (10 km/uur).

Voor de piekgeluiden van voertuigen is uitgegaan van 108 dB(A) voor het optrekken en de remontluchting. Deze waarden volgen uit het artikel 'Geluidvermogens van vrachtwagens bij lage snelheden' uit het blad Geluid d.d. maart 2019 (Peutz). Voor de piekgeluiden van personenwagens en bestelbusjes kan worden uitgegaan van 94 dB(A).

3.2.3. *Elektrische heftruck*

De inrichting heeft twee elektrische heftrucks in gebruik. Eén heftruck is op het buitenterrein werkzaam (0,5 uur in de dagperiode) en één heftruck is werkzaam binnen de bedrijfsloods (2,5 uur in de dagperiode, 0,1 uur in de avondperiode).

Voor de heftrucks is uitgegaan van een bronvermogen van 88 dB (A). Alleen de heftruck op het buitenterrein is gemodelleerd. Van de heftruck binnen de bedrijfsloods wordt aangenomen dat deze is verdisconteerd in het bestaande geluidniveau binnen de loods (zie paragraaf 3.2.7).

3.2.4. *Piekgeluiden portieren*

Voor het dichtslaan van portieren kan worden uitgegaan van 97 dB(A). Deze piekgeluiden zijn maatgevend ten opzichte van het optrekken voor lichte voertuigen. Deze waarden worden als representatief gezien voor het gemiddelde Nederlandse wagenpark.

In de dagperiode vinden piekgeluiden van laden en lossen en vrachtwagens plaats. Tijdens deze periode zijn dichtslaan portieren niet maatgevend voor het maximale geluidniveau. Derhalve zijn piekgeluiden van portieren alleen tijdens de avondperiode (bestelbusjes) gemodelleerd. Deze piekgeluiden zijn langs de zijkant van het buitenterrein gemodelleerd. Dit kan als 'worst case' worden beschouwd.

3.2.5. *Piekgeluiden vrachtwagens*

Voor de piekgeluiden van vrachtwagens kan worden uitgegaan van 108 dB(A) voor het optrekken en de remontluchting. Deze waarden volgen uit het artikel 'Geluidvermogens van vrachtwagens bij lage snelheden' uit het blad Geluid d.d. maart 2019 (Peutz). Deze piekgeluiden zijn als puntbron op de inrit op de grens met de openbare weg gemodelleerd.

3.2.6. *Piekgeluiden laden en lossen*

Voor piekgeluiden tijdens het laden en lossen, oppakken van hout e.d. is van maximaal 110 dB(A) uitgegaan. Dit vindt alleen tijdens de dagperiode plaats. Deze piekgeluiden zijn langs de zijkant van het buitenterrein gemodelleerd. Dit kan als 'worst case' worden beschouwd.

3.2.7. Afstralende dak- en geveldelen

Binnen de bedrijfshal (Waalweg 1) vindt op- en overslag en bewerkingen van hout plaats. Hierbij worden verschillende machines ingezet. Het geluid is buiten hoorbaar en binnen is het geluidniveau zodanig dat gehoorbescherming noodzakelijk is.

Volgens opgave van het bedrijf zijn de volgende machines in gebruik binnen de bedrijfsloods: heftruck (1 uur in de dagperiode, 0,1 uur in de avondperiode), zaagmachine (2 uur in de dagperiode, 0,5 uur in de nachtperiode), wandzaag (2 uur in de dagperiode, 0,5 uur in de nachtperiode). De afzuiging van de zaagapparatuur vindt in pandig plaats.

In het kader van het onderzoek is aangenomen dat de uitstraling 5 uur in de dagperiode, 1 uur in de nachtperiode en 0,1 uur in de avondperiode plaatsvindt. Het gemiddelde binnenniveau van de bedrijfshal is aan de hand van bureau-expertise, kijkend naar de aanwezige installaties, ingeschat op 80 dB(A). Dit geluid kan uitstralen via de gevels en het dak van het gebouw.

De opbouw van het dak is vergelijkbaar met dakconstructie DS1 uit de Handleiding Meten en Rekenen Industrielawaai module D van het Ministerie van Volkshuisvesting, Ruimtelijke Ordening en Milieubeheer (VROM). Voor de lichtstraat wordt uitgegaan van slagvast kunststof (D4 uit dezelfde handleiding). De gevels zijn vergelijkbaar met gevelconstructie GC8 uit de handleiding. Voor de isolatiewaarde van de gesloten gevels en het dak is uitgegaan van damwandbeplating, dik 3 mm, met een RA-waarde van 29 dB(A).

Aan de noordkant van de bedrijfshal is een roldeur aanwezig die met name in de zomer en het voorjaar vaak geopend is (4 tot 5 uur tijdens de dagperiode). Worst case wordt uitgegaan van de situatie dat 5 uur per dag met de roldeur open wordt gewerkt. De roldeur is gemodelleerd ter plaatse van de bestaande roldeur aan de noordzijde, zonder isolatiewaarde. Als bronvermogen voor de piekgeluiden uit de roldeur is uitgegaan van het binnenniveau + 10 dB. Dit zorgt voor een bronvermogen van $80 + 10 = 90$ dB(A).

De locaties van de uitstralende geveldelen, roldeuren en uitstralende daken zijn weergegeven in bijlage II.

3.3. Geluidbronnen

Op basis van de representatieve bedrijfssituatie zijn de relevante geluidbronnen voor het langtijdgemiddelde beoordelingsniveau en het maximale geluidniveau bepaald. Deze geluidbronnen zijn opgenomen in tabel 2.

Tabel 2. Geluidbronnen

Code	Bron	Dag	Avond	Nacht	Type	L _w dB(A)
Langtijdgemiddeld beoordelingsniveau						
Hftr	Heftruck (elektrisch)	0,5 uur	-	-	Oppervlaktebron	88
Vw01	Vrachtwagens rijden	10x	-	-	Mobiele bron	100
Bwr01	Bestelwagens rijden	17x	1x	-	Mobiele bron	92
Pw01	Personenwagens rijden	2x	-	-	Mobiele bron	89
Gv01	Uitstralende gevel	5 uur	0,1 uur	1 uur	Uitstralende gevel	48/m ²
Gv02	Uitstralende gevel	5 uur	0,1 uur	1 uur	Uitstralende gevel	48/m ²
Gv03	Uitstralende gevel	5 uur	0,1 uur	1 uur	Uitstralende gevel	48/m ²
Gv04	Uitstralende gevel	5 uur	0,1 uur	1 uur	Uitstralende gevel	48/m ²
Gv05	Uitstralende gevel	5 uur	0,1 uur	1 uur	Uitstralende gevel	48/m ²
Rd01	Open roldeur	5 uur	-	-	Uitstralende gevel	74/m ²
Rd02	Dichte roldeur	-	0,1 uur	1 uur	Uitstralende gevel	48/m ²
Dak01	Uitstralend dak	5 uur	0,1 uur	1 uur	Uitstralend dak	45/m ²
Dak02	Uitstralend dak	5 uur	0,1 uur	1 uur	Uitstralend dak	45/m ²
Lichtstr01	Lichtstraat	5 uur	0,1 uur	1 uur	Uitstralend dak	56/m ²
Maximaal geluidniveau						
xLalo	Piekgeluiden laden en lossen	✓	-	-	Mobiele bron	110
xPort	Portieren buitenterrein	-	✓	-	Mobiele bron	97
xRd01	Piekgeluiden open roldeur	✓	-	-	Puntbron	95
xBwo	Optrekken bestelbusjes	✓	✓	-	Puntbron	94
xVwo	Optrekken vrachtwagens	✓	-	-	Puntbron	108

Voor het in kaart brengen van de bestaande mogelijkheden van het bedrijf is een separaat model doorgerekend, waarbij alleen de volgende bronnen zijn beschouwd:

Tabel 3. Geluidbronnen testmodel

Code	Bron	Dag	Avond	Nacht	Type	L _w dB(A)
Maximaal geluidniveau						
xBwo	Optrekken bestelbusjes	✓	✓	✓	Puntbron	94
xVwo	Optrekken vrachtwagens	✓	✓	✓	Puntbron	108

3.4. Berekeningswijze

Voor de berekeningen is gebruik gemaakt van het softwarepakket Geomilieu (versie V2021.1, module IL).

De rekenpunten zijn aangebracht ter plaatse van de beoogde woning en in de achtertuin. De rekenhoogte bedraagt 1,5 respectievelijk 4,5 meter boven het maaiveld.

De rekenresultaten op de gevels zijn berekend met invallend geluid (zonder reflectie in de achterliggende gevels).

De overige invoergegevens (bodemgebieden, gebouwen en terrein- en gebouwhoogtes) zijn afgelezen uit topografische gegevens van het Kadaster, het AHN, bestemmingsplankaarten en uit de beschikbare bronnen via internet. De hoogtes van de gebouwen in de omgeving zijn in detail bepaald op basis van het AHN.

Voor de berekening van de maximale geluidniveaus is in het rekenmodel een afzonderlijke groep geluidbronnen (L_{Amax}) aangemaakt. De maximale geluidniveaus zijn berekend door per beoordelingslocatie het hoogste L_i minus C_m te bepalen. Hiervoor is gebruik gemaakt van de in Geomilieu ingebouwde functionaliteit.

In bijlage II is een grafische presentatie van het ingevoerde rekenmodel weergegeven. De numerieke invoergegevens van het rekenmodel zijn opgenomen in bijlage III.

Op afbeeldingen 3 en 4 zijn 3d-impressies van het rekenmodel weergegeven.



Afbeelding 2. Rekenmodel, 3D-weergave (kijkhoek zuiden)



Afbeelding 3. Rekenmodel, 3D-weergave (kijkhoek noorden)

4. REKENRESULTATEN

Hieronder worden de rekenresultaten voor het langtijdgemiddeld beoordelingsniveau en maximaal geluidniveau weergegeven.

4.1. Rekenresultaten Kijfhoek

Op 24 juni 2022 zijn de geluidbelastingen afkomstig van het industrieterrein Kijfhoek berekend door de OZHZ. De berekende geluidbelastingen zijn weergegeven in tabel 4. Het volledige rekenblad is weergegeven in bijlage IV.

Tabel 4. Rekenresultaten Kijfhoek

Naam	Omschrijving	Hoogte	Dag	Avond	Nacht	Etmaal
Toetspunten (dagperiode)						
Tp01_A	Achtergevel 01	1,5	31,3	31,3	31,3	41,3
Tp02_A	Zijgevel 01	1,5	25,5	25,5	25,5	35,5
Tp03_A	Voorgevel 01	1,5	30,5	30,6	30,5	40,5
Tp04_A	Zijgevel 01	1,5	32,7	32,8	32,7	42,7
Tp05_A	Achtergevel 02	1,5	31,4	31,4	31,4	41,4
Tp06_A	Zijgevel 02	1,5	25,9	25,9	25,9	35,9
Tp07_A	Voorgevel 02	1,5	25,8	25,7	25,7	35,7
Tp08_A	Zijgevel 02	1,5	23	23	23	33
Tp09_A	Achtertuint	1,5	35,2	35,2	35,2	45,2
Tp01_B	Achtergevel 01	4,5	33,6	33,6	33,6	43,6
Tp02_B	Zijgevel 01	4,5	32,8	32,8	32,8	42,8
Tp03_B	Voorgevel 01	4,5	33,5	33,5	33,5	43,5
Tp04_B	Zijgevel 01	4,5	33,8	33,8	33,7	43,7
Tp05_B	Achtergevel 02	4,5	33,4	33,4	33,4	43,4
Tp06_B	Zijgevel 02	4,5	32,7	32,7	32,7	42,7
Tp07_B	Voorgevel 02	4,5	32,9	32,9	32,9	42,9
Tp08_B	Zijgevel 02	4,5	32,8	32,8	32,8	42,8

Toetsing

Uit de rekenresultaten blijkt dat de geluidbelasting ter plaatse van alle beoordelingspunten ruimschoots kleiner is dan 55 dB(A) etmaalwaarde. Het realiseren van geluidsgevoelige objecten is mogelijk.

Uit bovenstaande rekenresultaten blijkt dat ter plaatse van alle beoordelingspunten een geluidbelasting optreedt vanwege het gezoneerde industrieterrein Kijfhoek die lager is dan 50 dB(A) etmaalwaarde. Het doorlopen van een hogere waarde procedure is niet nodig.

4.2. Langtijdgemiddeld beoordelingsniveau Van Dam

In tabel 5 zijn de rekenresultaten voor het langtijdgemiddeld beoordelingsniveau ter plaatse van de maatgevende beoordelingspunten (gevels) weergegeven. De volledige rekenresultaten zijn opgenomen in bijlage V. In deze bijlage worden tevens van het maatgevende toetspunt in de dagperiode de detailresultaten per bron getoond.

Tabel 5. Rekenresultaten La_eq, Waalweg 1a, Rijsoord

Naam	Omschrijving	Hoogte	Dag	Avond	Nacht	Etmaal
			45/50	40/45	35/40	45/50
Toetspunten (dagperiode)						
Tp01_A	Achtergevel 01	1,5	38,6	-	-	38,6
Tp02_A	Zijgevel 01	1,5	30,0	-	-	30,0
Tp03_A	Voorgevel 01	1,5	19,3	-	-	19,3
Tp04_A	Zijgevel 01	1,5	21,9	-	-	21,9
Tp05_A	Achtergevel 02	1,5	42,2	-	-	42,2
Tp06_A	Zijgevel 02	1,5	39,4	-	-	39,4
Tp07_A	Voorgevel 02	1,5	25,5	-	-	25,5
Tp08_A	Zijgevel 02	1,5	31,8	-	-	31,8
Tp09_A	Achtertuint	1,5	25,8	-	-	25,8
Toetspunten (avond- en nachtperiode)						
Tp01_B	Achtergevel 01	4,5	-	25,2	28,7	38,7
Tp02_B	Zijgevel 01	4,5	-	20,9	27,0	37,0
Tp03_B	Voorgevel 01	4,5	-	8,3	14,6	24,6
Tp04_B	Zijgevel 01	4,5	-	14,5	21,1	31,1
Tp05_B	Achtergevel 02	4,5	-	27,8	30,7	40,7
Tp06_B	Zijgevel 02	4,5	-	25,7	28,6	38,6
Tp07_B	Voorgevel 02	4,5	-	12,8	18,0	28,0
Tp08_B	Zijgevel 02	4,5	-	19,3	24,1	34,1

Toetsing RO

Ter plaatse van alle beoordelingspunten wordt aan de richtwaarde van 45 dB(A) etmaalwaarde uit stap 2 van de Handreiking Bedrijven en milieuzonering voldaan (zie hoofdstuk 2).

Toetsing Activiteitenbesluit

Ter plaatse van alle beoordelingspunten wordt ruimschoots aan de grenswaarde van 50 dB(A) etmaalwaarde uit het Activiteitenbesluit voldaan. De gewenste woning zorgt niet voor een belemmering van naastgelegen inrichting.

4.3. Maximaal geluidniveau Van Dam

In tabel 7 zijn de rekenresultaten voor het maximale geluidniveau ter plaatse van de maatgevende beoordelingspunten (gevels) weergegeven. De volledige rekenresultaten zijn opgenomen in bijlage VI. In deze bijlage worden tevens van het maatgevende toetspunt in de dag- en avondperiode de detailresultaten per bron getoond.

Tabel 7. Rekenresultaten La_max, Waalweg 1a, Rijsoord

Naam	Omschrijving	Hoogte	Dag	Avond	Nacht
			70	65	60
Toetspunten (dagperiode)					
Tp01_A	Achtergevel 01	1,5	72,1	-	-
Tp02_A	Zijgevel 01	1,5	64,5	-	-
Tp03_A	Voorgevel 01	1,5	47,9	-	-
Tp04_A	Zijgevel 01	1,5	48,4	-	-
Tp05_A	Achtergevel 02	1,5	78,2	-	-
Tp06_A	Zijgevel 02	1,5	74,1	-	-
Tp07_A	Voorgevel 02	1,5	56,7	-	-
Tp08_A	Zijgevel 02	1,5	67,1	-	-
Tp09_A	Achtertuint	1,5	57,0	-	-
Toetspunten (avond- en nachtperiode)					
Tp01_B	Achtergevel 01	4,5	-	59,4	-
Tp02_B	Zijgevel 01	4,5	-	54,5	-
Tp03_B	Voorgevel 01	4,5	-	38,5	-
Tp04_B	Zijgevel 01	4,5	-	43,6	-
Tp05_B	Achtergevel 02	4,5	-	64,7	-
Tp06_B	Zijgevel 02	4,5	-	60,9	-
Tp07_B	Voorgevel 02	4,5	-	46,1	-
Tp08_B	Zijgevel 02	4,5	-	55,2	-

Toetsing RO

Ter plaatse van drie beoordelingspunten wordt niet voldaan aan de richtwaarde van 70 dB(A) uit stap 2 van de Handreiking Bedrijven en milieuzonering (zie hoofdstuk 2) voor de dagperiode. De hoogst berekende waarde bedraagt 78,2 dB(A). Alle overschrijdingen worden veroorzaakt door piekgeluiden tijdens het laden en lossen.

Aan de hand van de beschikbare concept-plattegrondtekening is te zien dat binnen de kantoor/garage, achter de gevels waar de overschrijding plaatsvindt, geen geluidgevoelige ruimtes bevinden. In het woonhuis, achter de gevel waar sprake is van een overschrijding, bevindt zich op de begane grond een slaapkamer (geluidgevoelig) en twee andere niet geluidgevoelige (twee badkamers en een inloopkast) ruimtes. In de beschikbare concept plattegrondtekeningen is te zien dat deze maatgevende gevel 'doof' wordt uitgevoerd.

Voor de volledigheid worden toch mogelijke maatregelen beschouwd in hoofdstuk 5 van deze rapportage. Daarnaast wordt een scenario met scherm doorgerekend.

Ter plaatse van alle beoordelingspunten wordt voldaan aan de richtwaarde van 65 dB(A) uit stap 2 van de Handreiking Bedrijven en milieuzonering (zie hoofdstuk 2) voor de avondperiode.

Toetsing Activiteitenbesluit

Ter plaatse van drie toetspunten wordt niet aan de grenswaarde van 70 dB(A) voldaan. Dit vormt echter geen belemmering voor de bestaande inrichting, omdat activiteiten met laden en lossen kunnen worden uitgezonderd in de dagperiode (Artikel 2.17, lid 1b).

4.4. Maximaal geluidniveau Van Dam (bestaande woningen)

Om de beperkingen van het bedrijf in de huidige situatie in kaart te brengen, zijn ook toetspunten geplaatst ter plaatse van bestaande woningen.

In tabel 9 zijn de rekenresultaten voor het maximale geluidniveau ter plaatse van de bestaande woningen in de omgeving gegeven. Deze woningen zorgen voor beperkingen aan de bewegingen van vrachtwagens, bestelbusjes en personenwagens. In dit model is alleen het optrekken van vrachtwagens en bestelbusjes meegenomen. Op voorhand is duidelijk dat er geen beperkingen gelden voor personenwagens in de dagperiode.

De volledige rekenresultaten zijn opgenomen in bijlage VI. In deze bijlage worden tevens voor het maatgevende toetspunt in de detailresultaten per bron (vrachtwagens en bestelbusjes) getoond.

Tabel 9. Rekenresultaten La_max, Waalweg 1a, Rijsoord

Naam	Omschrijving	Hoogte	Dag	Avond	Nacht
			70	65	60
Toetspunten (dagperiode)					
Tp_test01	Rijksstraatweg 69	1,5	73,2	-	-
Tp_test02	Rijksstraatweg 67	1,5	78,4	-	-
Tp_test02	Rijksstraatweg 65	1,5	76,6	-	-
Toetspunten (avond- en nachtperiode)					
Tp_test01	Rijksstraatweg 69	4,5	-	73,1	73,1
Tp_test02	Rijksstraatweg 67	4,5	-	78,1	78,1
Tp_test03	Rijksstraatweg 65	4,5	-	76,5	76,5

Uit de rekenresultaten blijkt dat het optrekken van de vrachtwagens en bestelbusjes leidt tot overschrijdingen van het maximaal geluidniveau. Voor de dagperiode geeft dit geen beperkingen, aangezien aan- en afrijdend verkeer dan kan worden uitgezonderd in het kader van het Activiteitenbesluit (Artikel 2.17, lid 1b). In de avond- en nachtperiode kunnen deze bewegingen **niet** worden uitgezonderd. Dit houdt in dat:

- vrachtwagenbewegingen niet mogelijk zijn in de avond- en nachtperiode;
- bewegingen van bestelbusjes niet mogelijk zijn in de nachtperiode.

Deze bewegingen zijn daarom niet in het akoestisch model opgenomen.

5. MAATREGELEN

Uit hoofdstuk 4 blijkt dat in het kader van het maximaal geluidniveau niet kan worden voldaan aan de richtwaarden uit stap 2 van de Handreiking Bedrijven en milieuzonering. Om deze reden worden maatregelen beschouwd.

5.1. Bronmaatregelen

Maatregelen in de bron zijn niet gewenst omdat het een bestaand bedrijf betreft, dat hiermee in zijn werkzaamheden zou worden belemmerd.

5.2. Overdrachtsmaatregelen

Een afscherpende voorziening tussen het bedrijf en de woning kan leiden tot lagere geluidniveaus.

De overschrijdingen in het maximaal geluidniveau worden veroorzaakt door het laden en lossen op het bedrijfsterrein. Om alle beperkingen met betrekking tot het maximaal geluidniveau weg te nemen, zou een afscherpende voorziening van 2 meter hoog gerealiseerd moeten worden tussen dit terrein en de gevels van de beoogde woning (zie afbeelding 4).

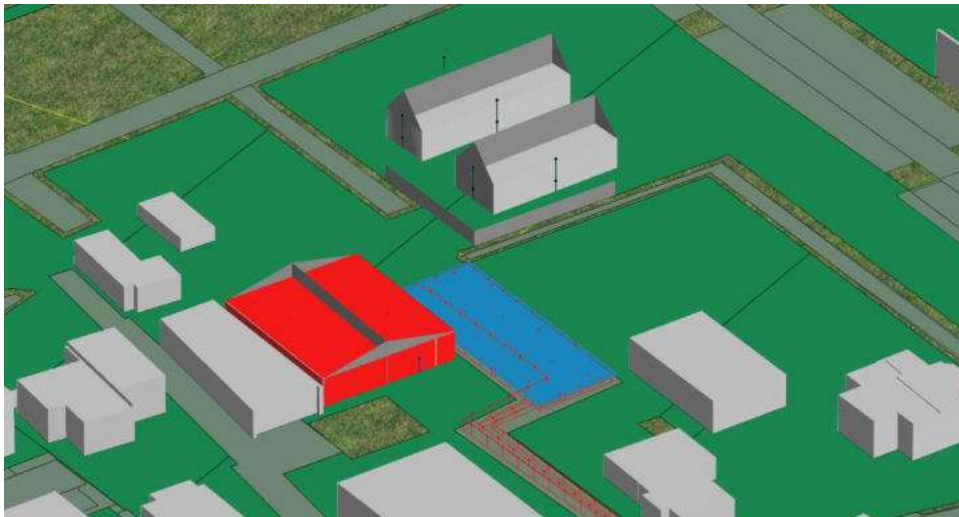

Afbeelding 4. Rekenmodel, 3D-weergave (kijkhoek noorden), met scherm

Een dergelijk scherm zou een lengte moeten hebben van in totaal ca. 40 meter. Dit stuit op bezwaren van zowel stedenbouwkundige/landschappelijke aard (o.a. onderbreken zichtlijnen) als financiële aard (voor een dergelijk scherm gelden kosten van ongeveer €200/m², wat in dit geval neerkomt op ca. €16.000).

Om deze redenen wordt een scherm in dit geval niet wenselijk geacht.

5.3. Maatregelen bij de ontvanger

Als laatste kunnen maatregelen bij de ontvanger nog uitkomst bieden.

Op basis van grenswaarden uit het Activiteitenbesluit wordt een binnenniveau van 55 dB(A) in het kader van piekgeluiden in de dagperiode als acceptabel aangemerkt, zie paragraaf 2.2.

De hoogst berekende waarde voor piekgeluiden bedraagt 78,2 dB(A) in de dagperiode. Er is dan een gevelwering van $78,2 - 55 = 23,2$ dB benodigd om een akoestisch aanvaardbaar woon- en verblijfsklimaat te kunnen garanderen. Een dergelijke gevelwering wordt bij nieuwbouw in bijna alle gevallen behaald. Een nader onderzoek naar de geluidwering van de gevels wordt niet nodig geacht

6. CONCLUSIES

In dit onderzoek zijn de geluidniveaus door de inrichting aan de Waalweg 1 en het industrieterrein Kijfhoek getoetst ter plaatse van de gewenste woning aan de Waalweg 1a. Getoetst is of sprake is van een aanvaardbaar woon- en leefklimaat en of omliggende bedrijven niet onevenredig in hun belangen worden geschaad.

Industrieterrein Kijfhoek

Uit de rekenresultaten blijkt dat de geluidbelasting ter plaatse van alle beoordelingspunten kleiner is dan 55 dB(A) etmaalwaarde. Het realiseren van geluidsgevoelige objecten is mogelijk. Uit de rekenresultaten blijkt verder dat ter plaatse van alle beoordelingspunten een geluidbelasting optreedt die lager is dan 50 dB(A) etmaalwaarde. Het doorlopen van een hogere waarde procedure voor het industrieterrein is niet nodig.

Langtijdgemiddeld beoordelingsniveau Van Dam

Activiteitenbesluit

Uit hoofdstuk 4 blijkt dat ter plaatse van alle beoordelingspunten wordt voldaan aan de grenswaarde uit het Activiteitenbesluit (50 dB(A) etmaalwaarde).

Woon- en leefklimaat

Uit hoofdstuk 4 blijkt dat ter plaatse van alle beoordelingspunten aan de richtwaarde van 45 dB(A) etmaalwaarde uit stap 2 van de Handreiking Bedrijven en milieuzonering wordt voldaan.

Maximaal geluidniveau Van Dam

Activiteitenbesluit

Uit hoofdstuk 4 blijkt dat ter plaatse van drie beoordelingspunten niet wordt voldaan aan de grenswaarde van 70 dB(A). De overschrijdingen worden veroorzaakt door laad- en losactiviteiten in de dagperiode, die kunnen worden uitgezonderd. Het bestaande bedrijf wordt daardoor niet belemmerd door de beoogde woning.

Woon- en leefklimaat

Uit hoofdstuk 4 blijkt dat ter plaatse van drie beoordelingspunten niet aan de richtwaarde van 70 dB(A) maximaal geluidniveau uit stap 2 van de Handreiking Bedrijven en milieuzonering kan worden voldaan.

Aan de hand van de beschikbare concept-plattegrondtekening is te zien dat binnen de kantoor/garage, achter de gevels waar de overschrijding plaatsvindt, geen geluidgevoelige ruimtes bevinden. In het woonhuis, achter de gevel waar sprake is van een overschrijding, bevindt zich op de begane grond een slaapkamer (geluidgevoelig) en twee andere niet geluidgevoelige (twee badkamers en een inloopkast) ruimtes. In de beschikbare concept plattegrondtekeningen is te zien dat deze maatgevende gevel 'doof' wordt uitgevoerd.

Desondanks zijn toch (voor de volledigheid) mogelijke maatregelen onderzocht. Maatregelen aan de bron zijn niet mogelijk/gewenst. Het plaatsen van een scherm stuit op overwegende bezwaren van financiële, stedenbouwkundige en landschappelijke aard.

De hoogst berekende waarde voor piekgeluiden bedraagt 78,2 dB(A) in de dagperiode. Er is dan een gevelwering van $78,2 - 55 = 23,2$ dB benodigd om een akoestisch aanvaardbaar woon- en verblijfsklimaat te kunnen garanderen. Een dergelijke gevelwering wordt bij nieuwbouw in bijna alle gevallen behaald. Een nader onderzoek naar de geluidwering van de gevels wordt niet nodig geacht.

Conclusie (algemeen)

Ter plaatse van de gewenste woning is sprake van een aanvaardbaar woon- en verblijfsklimaat. Daarnaast wordt het naastliggende bedrijf niet onevenredig in zijn belangen geschaad. Industrielawaai van het naastgelegen bedrijf vormt geen belemmering voor de gewenste ontwikkeling.

BIJLAGE I.GEGEVENS



Opmerkingen:

- Schuurwoning georiënteerd op tuin, Waalbos en zontkant
- Ontsluiting aan Waalweg met halverharde route naar woonhuis
- Minder hoogopgaande beplanting en daardoor wat meer openheid naar de parkeerplaats en een sterkere relatie met het polderlandschap
- Tuinontwerp en landelijke inpassing door landschapsarchitect nader te bepalen

* Aangegeven maten ter indicatie

NOORD



BIJLAGE II.AFBEELDING REKENMODEL

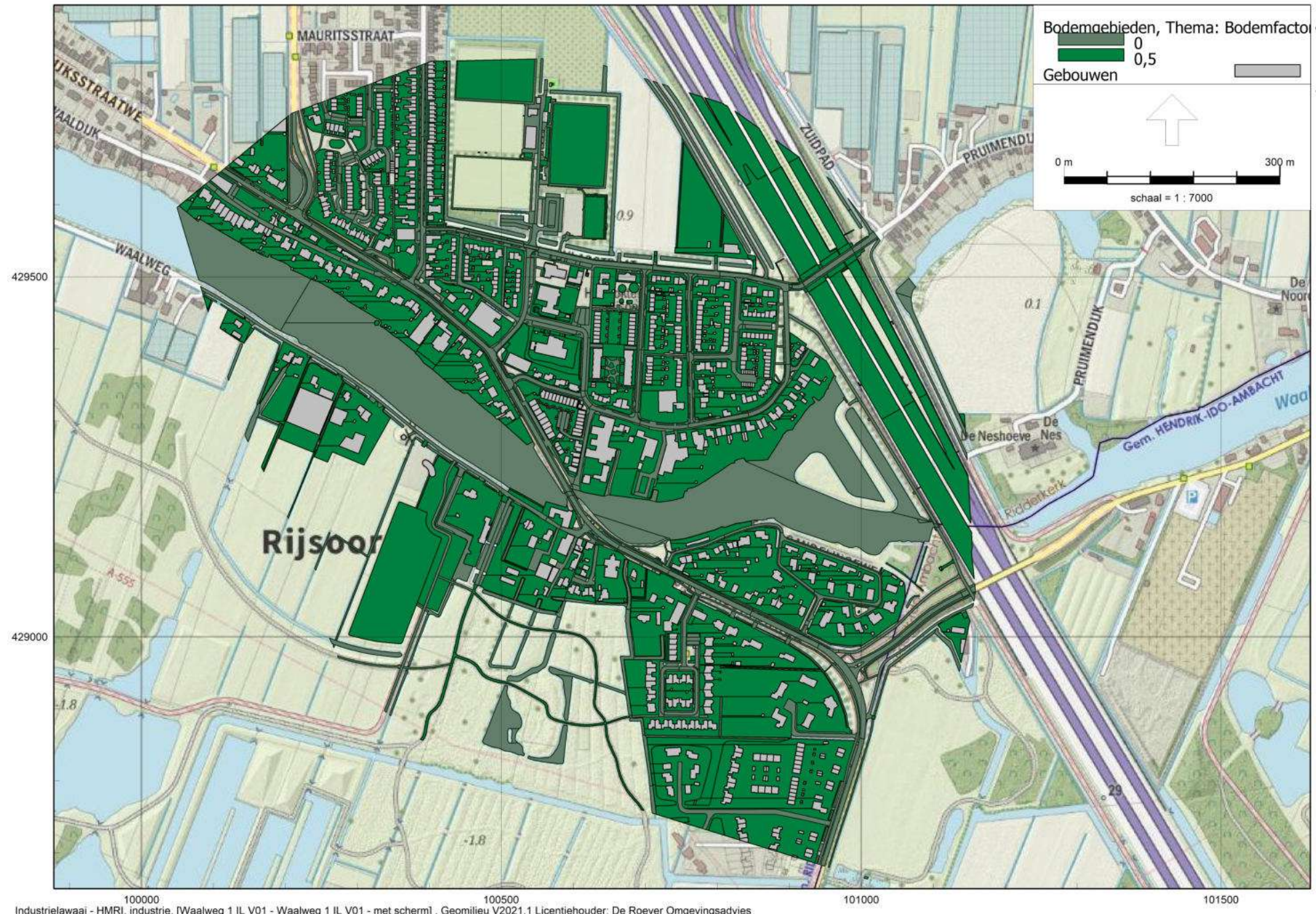



429100

100500

100600





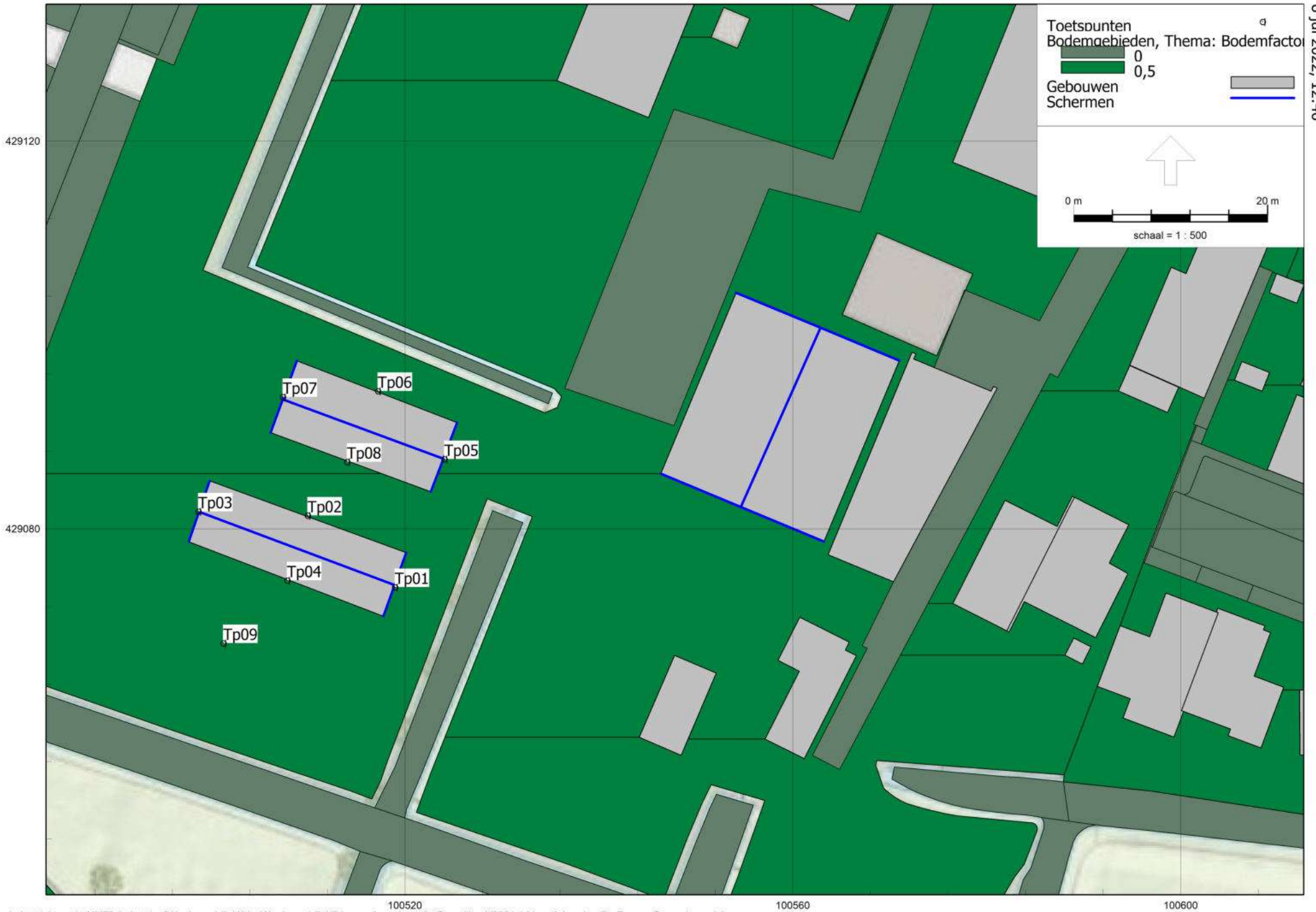

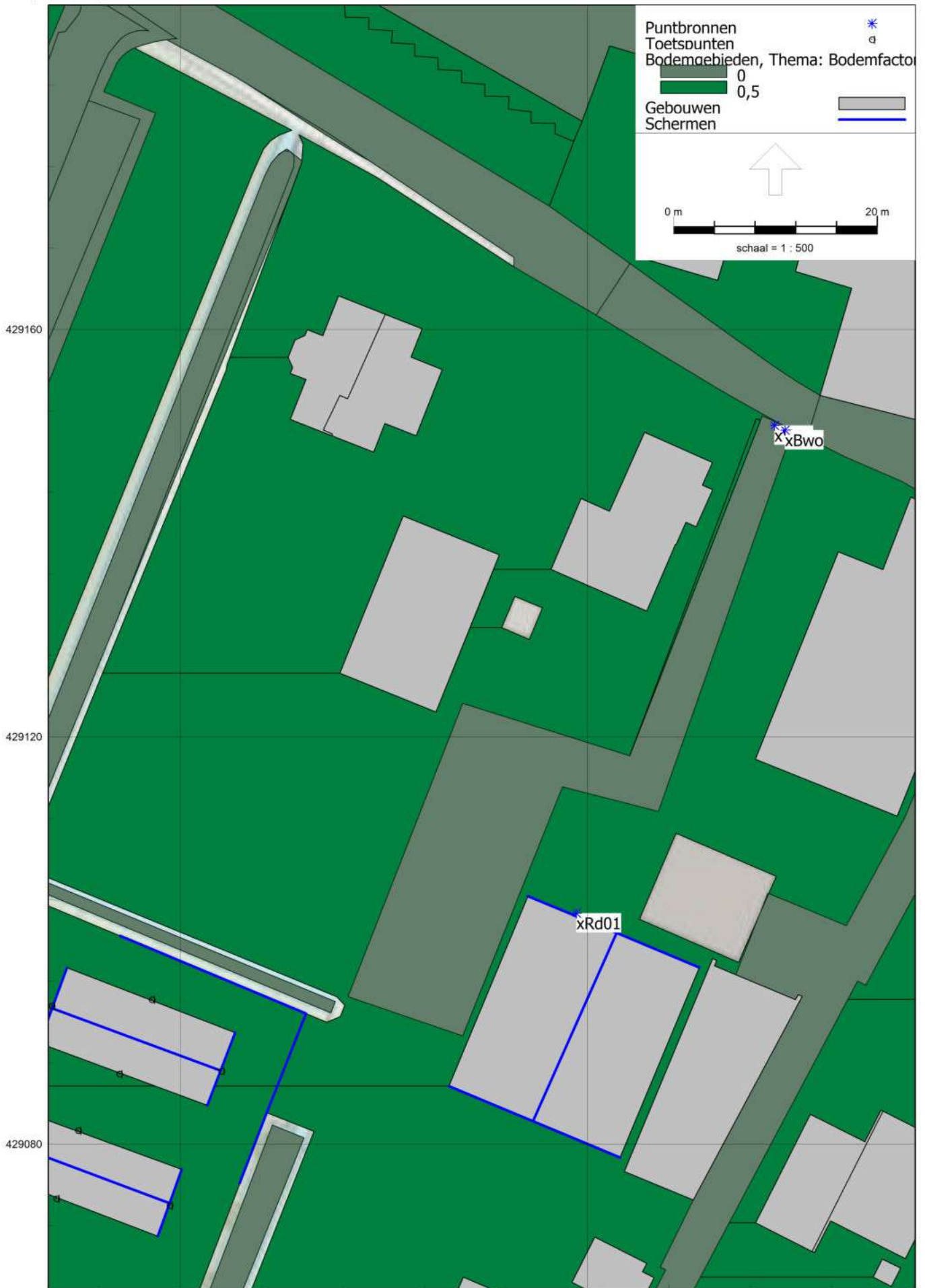

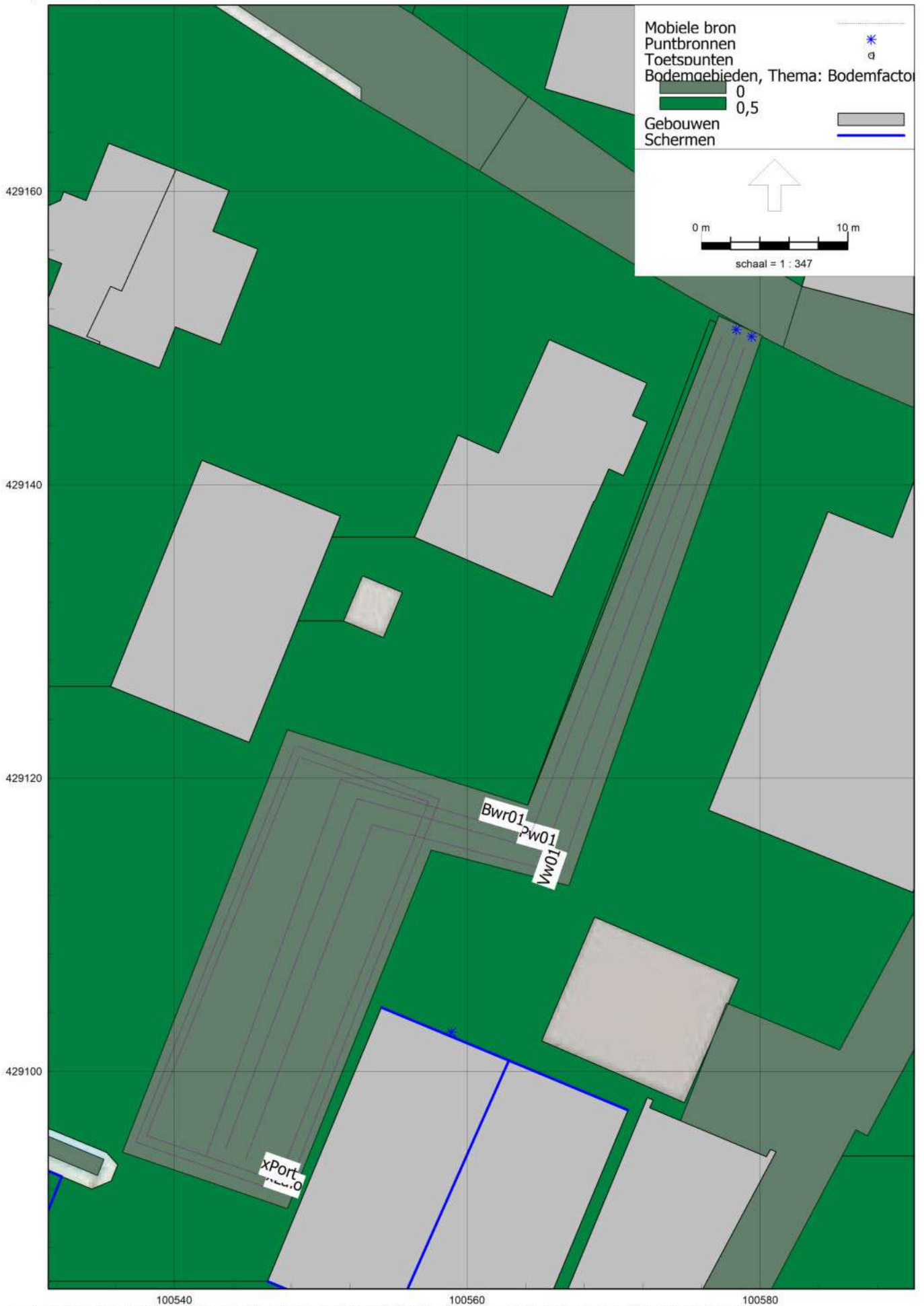

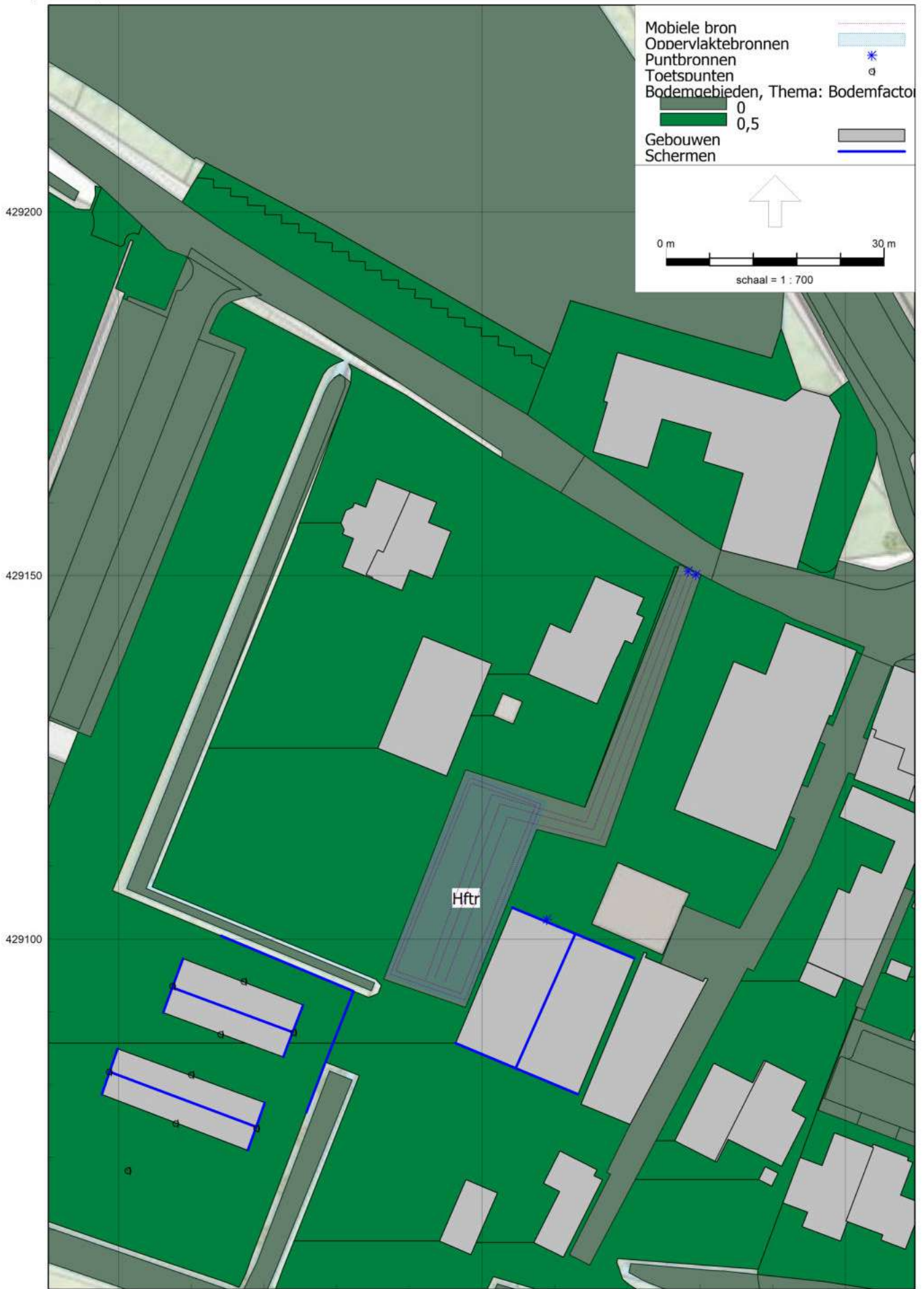

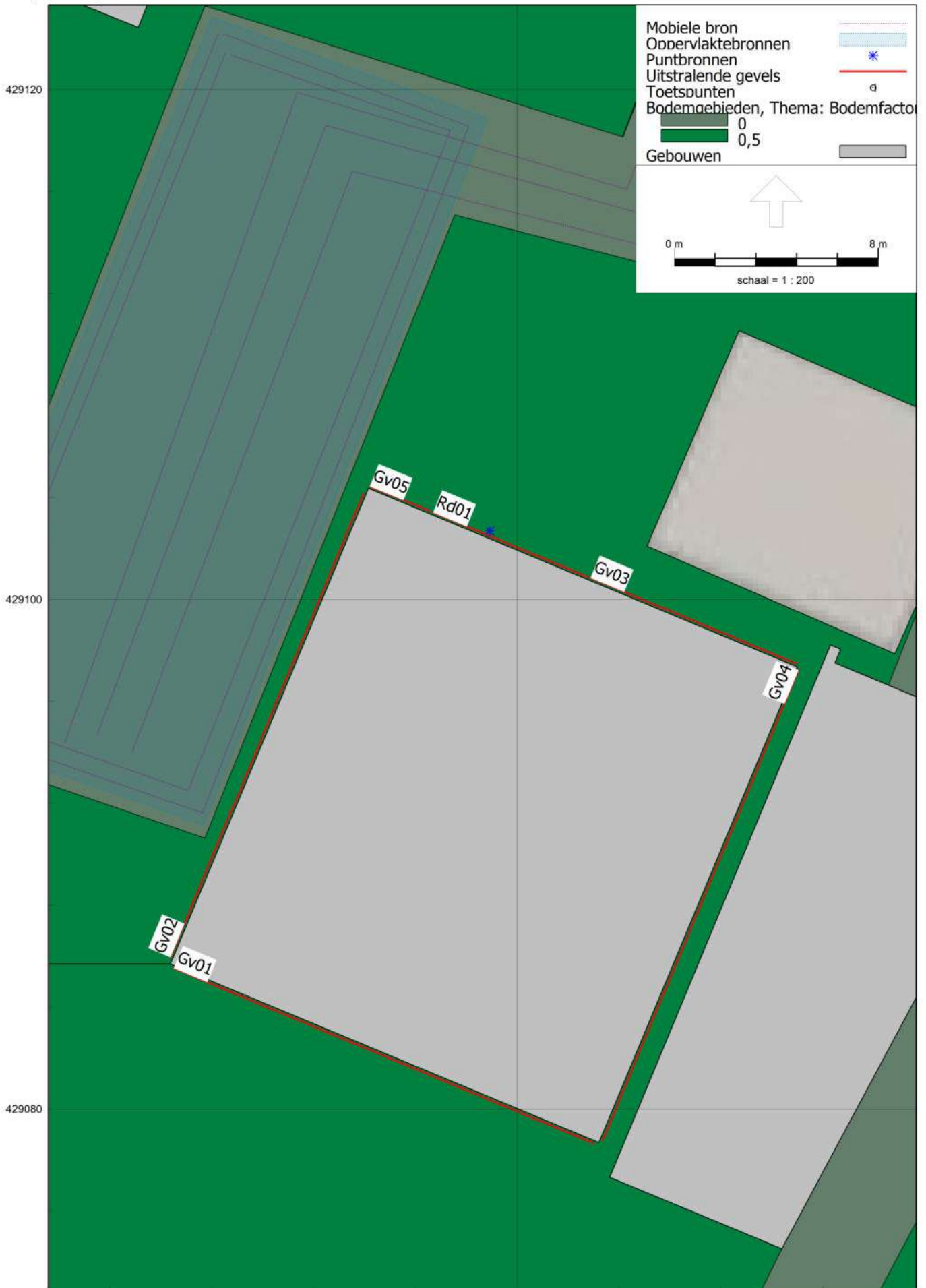

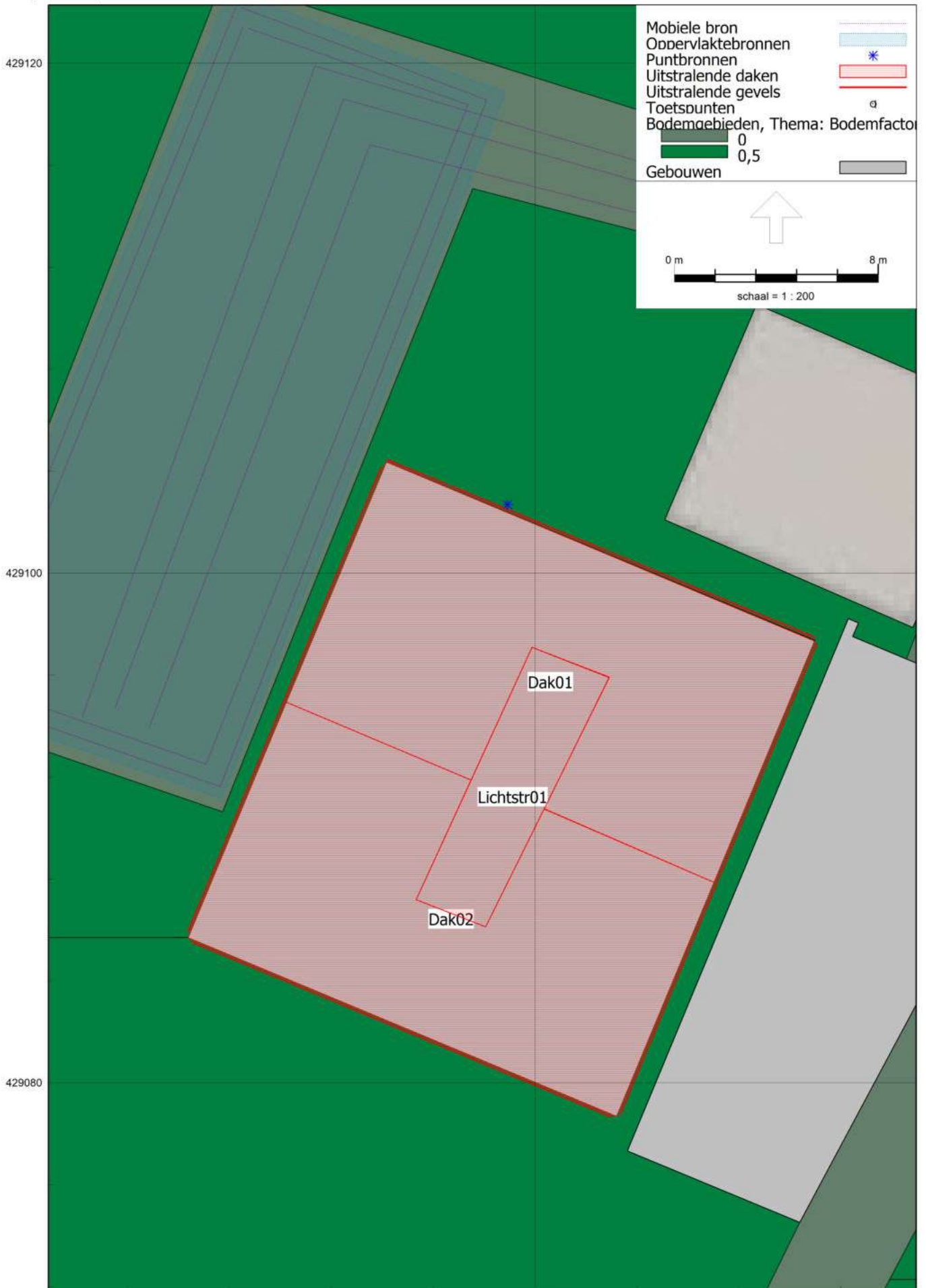

BIJLAGE III.INVOERGEGEVENS REKENMODEL

Modeleigenschappen

Rapport: Lijst van model eigenschappen
Model: Waalweg 1 IL V01 - met scherm

Model eigenschap

Omschrijving	Waalweg 1 IL V01 - met scherm
Verantwoordelijke	j.haitjema
Rekenmethode	#2 Industrielawaai HMRI, industrie
Aangemaakt door	j.haitjema op 7-6-2022
Laatst ingezien door	j.haitjema op 10-6-2022
Model aangemaakt met	Geomilieu V2021.1
Dagperiode	07:00 - 19:00
Avondperiode	19:00 - 23:00
Nachtperiode	23:00 - 07:00
Samengestelde periode	Etmaalwaarde
Waarde	Max(Dag, Avond + 5, Nacht + 10)
Standaard maaiveldhoogte	0
Rekenhoogte contouren	4
Detailniveau toetspunt resultaten	Bronresultaten
Detailniveau resultaten grids	Groepsresultaten
Meteorologische correctie	Toepassen standaard, 5,0
Standaard bodemfactor	1,0
Absorptiestandaarden	HMRI-II.8
Dynamische foutmarge	--
Clusteren gebouwen	Ja
Verwijderen binnenwanden	Ja
Max.refl.afstand	--
Max.refl.diepte	1

Modeleigenschappen

Commentaar

Waalweg 1 IL V01

Itemeigenschappen

Model: Waalweg 1 IL V01 - zonder scherm
Waalweg 1 IL V01 - Waalweg 1 IL V01
Groep: (hoofdgroep)
Lijst van Mobiele bron, voor rekenmethode Industrielawaai - HMRI, industrie

Naam	Omschr.	ISO_H	ISO M.	Hdef.	Weging	Aantal (D)	Aantal (A)	Aantal (N)
xLalo	Piekgeluiden laden en lossen	1,00	0,00	Relatief	A	1	--	--
xPort	Portieren buitenterrein	0,75	0,00	Relatief	A	--	1	--
Pw01	Personenwagens rijden	0,75	0,00	Relatief	A	2	--	--
Vw01	Vrachtwagens rijden	1,50	0,00	Relatief	A	10	--	--
Bwr01	Bestelwagens rijden	0,75	0,00	Relatief	A	17	1	--

Itemeigenschappen

Model: Waalweg 1 IL V01 - zonder scherm
Waalweg 1 IL V01 - Waalweg 1 IL V01
Groep: (hoofdgroep)
Lijst van Mobiele bron, voor rekenmethode Industrielawaai - HMRI, industrie

Naam	Gem.snelheid	Max.afst.	Lw 31	Lw 63	Lw 125	Lw 250	Lw 500	Lw 1k	Lw 2k	Lw 4k	Lw 8k
xLalo	10	3,00	39,80	51,20	73,60	85,50	104,70	106,50	104,90	81,50	86,50
xPort	10	3,00	68,70	77,00	83,80	88,30	90,50	91,40	90,40	85,40	79,00
Pw01	10	3,00	0,00	68,40	75,30	77,80	81,70	83,80	83,10	79,70	77,40
Vw01	10	3,00	54,60	74,20	83,10	88,00	92,60	96,30	94,60	87,80	74,50
Bwr01	10	3,00	50,00	54,20	62,50	79,30	84,70	87,80	86,30	79,20	68,40

Itemeigenschappen

Model: Waalweg 1 IL V01 - zonder scherm
Waalweg 1 IL V01 - Waalweg 1 IL V01
Groep: (hoofdgroep)
Lijst van Mobiele bron, voor rekenmethode Industrielawaai - HMRI, industrie

Naam	Red 31	Red 63	Red 125	Red 250	Red 500	Red 1k	Red 2k	Red 4k	Red 8k
xLalo	0,00	0,00	0,00	0,00	0,00	0,00	0,00	0,00	0,00
xPort	0,00	0,00	0,00	0,00	0,00	0,00	0,00	0,00	0,00
Pw01	0,00	0,00	0,00	0,00	0,00	0,00	0,00	0,00	0,00
Vw01	0,00	0,00	0,00	0,00	0,00	0,00	0,00	0,00	0,00
Bwr01	0,00	0,00	0,00	0,00	0,00	0,00	0,00	0,00	0,00

Itemeigenschappen

Model: Waalweg 1 IL V01 - zonder scherm
Waalweg 1 IL V01 - Waalweg 1 IL V01
Groep: (hoofdgroep)
Lijst van Oppervlaktebronnen, voor rekenmethode Industrielawaai - HMRI, industrie

Naam	Omschr.	Hoogte	Maaiveld	Hdef.	TypeLw	Weging	Cb(D)	Cb(A)	Cb(N)	DeltaL	DeltaH
Hftr	Heftruck (elektrisch)	1,00	0,00	Relatief	True	A	13,80	--	--	5,0	5,0

Itemeigenschappen

Model: Waalweg 1 IL V01 - zonder scherm

Waalweg 1 IL V01 - Waalweg 1 IL V01

Groep: (hoofdgroep)

Lijst van Oppervlaktebronnen, voor rekenmethode Industrielawaai - HMRI, industrie

Naam	Negeer obj.	LwM2 31	LwM2 63	LwM2 125	LwM2 250	LwM2 500	LwM2 1k	LwM2 2k	LwM2 4k	LwM2 8k	Lw 31	Lw 63
Hftr	Ja	37,22	40,52	48,72	52,42	56,92	57,12	54,32	48,52	44,12	62,60	65,90

Itemeigenschappen

Model: Waalweg 1 IL V01 - zonder scherm
Waalweg 1 IL V01 - Waalweg 1 IL V01
Groep: (hoofdgroep)
Lijst van Oppervlaktebronnen, voor rekenmethode Industrielawaai - HMRI, industrie

Naam	Lw 125	Lw 250	Lw 500	Lw 1k	Lw 2k	Lw 4k	Lw 8k	Red 31	Red 63	Red 125	Red 250	Red 500
Hftr	74,10	77,80	82,30	82,50	79,70	73,90	69,50	0,00	0,00	0,00	0,00	0,00

Itemeigenschappen

Model: Waalweg 1 IL V01 - zonder scherm
Waalweg 1 IL V01 - Waalweg 1 IL V01
Groep: (hoofdgroep)
Lijst van Oppervlaktebronnen, voor rekenmethode Industrielawaai - HMRI, industrie

Naam	Red 1k	Red 2k	Red 4k	Red 8k
Hftr	0,00	0,00	0,00	0,00

Itemeigenschappen

Model: Waalweg 1 IL V01 - zonder scherm
Waalweg 1 IL V01 - Waalweg 1 IL V01
Groep: (hoofdgroep)
Lijst van Puntbronnen, voor rekenmethode Industrielawaai - HMRI, industrie

Naam	Omschr.	Hoogte	Maaiveld	Hdef.	Type	Richt.	Hoek	Cb(D)	Cb(A)
xVwo	Optrekken vrachtwagens	1,50	0,00	Relatief	Normale puntbron	0,00	360,00	10,79	--
xRd01	Piekgeluiden open roldeur	2,00	0,00	Relatief	Normale puntbron	0,00	360,00	10,79	--
xBwo	Optrekken bestelbusjes	0,75	0,00	Relatief	Normale puntbron	0,00	360,00	10,79	6,02

Itemeigenschappen

Model: Waalweg 1 IL V01 - zonder scherm
Waalweg 1 IL V01 - Waalweg 1 IL V01
Groep: (hoofdgroep)
Lijst van Puntbronnen, voor rekenmethode Industrielawaai - HMRI, industrie

Naam	Cb (N)	Weging	GeenRefl.	GeenDemping	GeenProces	Lw 31	Lw 63	Lw 125	Lw 250	Lw 500	Lw 1k	Lw 2k
xVwo	--	A	Nee	Nee	Nee	0,00	73,60	80,60	91,60	97,60	101,60	103,60
xRd01	--	A	Nee	Nee	Nee	60,30	70,30	75,30	79,30	83,30	84,30	82,30
xBwo	--	A	Nee	Nee	Nee	0,00	77,10	74,40	78,30	83,10	89,90	89,90

Itemeigenschappen

Model: Waalweg 1 IL V01 - zonder scherm
Waalweg 1 IL V01 - Waalweg 1 IL V01
Groep: (hoofdgroep)
Lijst van Puntbronnen, voor rekenmethode Industrielawaai - HMRI, industrie

Naam	Lw 4k	Lw 8k	Red 31	Red 63	Red 125	Red 250	Red 500	Red 1k	Red 2k	Red 4k	Red 8k
xVwo	101,60	77,20	0,00	0,00	0,00	0,00	0,00	0,00	0,00	0,00	0,00
xRd01	81,30	79,30	0,00	0,00	0,00	0,00	0,00	0,00	0,00	0,00	0,00
xBwo	82,00	77,40	0,00	0,00	0,00	0,00	0,00	0,00	0,00	0,00	0,00

Itemeigenschappen

Model: Waalweg 1 IL V01 - zonder scherm
Waalweg 1 IL V01 - Waalweg 1 IL V01
Groep: (hoofdgroep)
Lijst van Uitstralende daken, voor rekenmethode Industrielawaai - HMRI, industrie

Naam	Omschr.	Hoogte	Maaiveld	Hdef.	BinBui	Cdifuus	Weging	TypeLw
Dak02	Uitstralend Dak 02	0,10	3,75	Relatief aan onderliggend item	Ja	5	A	False
Lichtstr01	Lichtstraat 01	0,10	3,75	Relatief aan onderliggend item	Ja	5	A	False
Dak01	Uitstralend Dak 01	0,10	3,75	Relatief aan onderliggend item	Ja	5	A	False

Itemeigenschappen

Model: Waalweg 1 IL V01 - zonder scherm
Waalweg 1 IL V01 - Waalweg 1 IL V01
Groep: (hoofdgroep)
Lijst van Uitstralende daken, voor rekenmethode Industrielawaai - HMRI, industrie

Naam	Cb(D)	Cb(A)	Cb(N)	DeltaX	DeltaY	Lp 31	Lp 63	Lp 125	Lp 250	Lp 500	Lp 1k	Lp 2k
Dak02	3,80	16,02	9,03	5,0	5,0	50,30	60,30	65,30	69,30	73,30	74,30	72,30
Lichtstr01	3,80	16,02	9,03	5,0	5,0	50,30	60,30	65,30	69,30	73,30	74,30	72,30
Dak01	3,80	16,02	9,03	5,0	5,0	50,30	60,30	65,30	69,30	73,30	74,30	72,30

Itemeigenschappen

Model: Waalweg 1 IL V01 - zonder scherm

Waalweg 1 IL V01 - Waalweg 1 IL V01

Groep: (hoofdgroep)

Lijst van Uitstralende daken, voor rekenmethode Industrielawaai - HMRI, industrie

Naam	Lp 4k	Lp 8k	Isolatie 31	Isolatie 63	Isolatie 125	Isolatie 250	Isolatie 500	Isolatie 1k
Dak02	71,30	69,30	11,00	16,00	21,00	27,00	34,00	37,00
Lichtstr01	71,30	69,30	0,00	5,00	9,00	15,00	21,00	27,00
Dak01	71,30	69,30	11,00	16,00	21,00	27,00	34,00	37,00

Itemeigenschappen

Model: Waalweg 1 IL V01 - zonder scherm
Waalweg 1 IL V01 - Waalweg 1 IL V01
Groep: (hoofdgroep)
Lijst van Uitstralende daken, voor rekenmethode Industrielawaai - HMRI, industrie

Naam	Isolatie 2k	Isolatie 4k	Isolatie 8k	LwM2 31	LwM2 63	LwM2 125	LwM2 250	LwM2 500	LwM2 1k	LwM2 2k
Dak02	44,00	55,00	55,00	34,30	39,30	39,30	37,30	34,30	32,30	23,30
Lichtstr01	33,00	39,00	39,00	45,30	50,30	51,30	49,30	47,30	42,30	34,30
Dak01	44,00	55,00	55,00	34,30	39,30	39,30	37,30	34,30	32,30	23,30

Itemeigenschappen

Model: Waalweg 1 IL V01 - zonder scherm
Waalweg 1 IL V01 - Waalweg 1 IL V01
Groep: (hoofdgroep)
Lijst van Uitstralende daken, voor rekenmethode Industrielawaai - HMRI, industrie

Naam	LwM2 4k	LwM2 8k	Lw 31	Lw 63	Lw 125	Lw 250	Lw 500	Lw 1k	Lw 2k	Lw 4k	Lw 8k	Red 31
Dak02	11,30	9,30	56,52	61,52	61,52	59,52	56,52	54,52	45,52	33,52	31,52	0,00
Lichtstr01	27,30	25,30	60,56	65,56	66,56	64,56	62,56	57,56	49,56	42,56	40,56	0,00
Dak01	11,30	9,30	56,55	61,55	61,55	59,55	56,55	54,55	45,55	33,55	31,55	0,00

Itemeigenschappen

Model: Waalweg 1 IL V01 - zonder scherm
Waalweg 1 IL V01 - Waalweg 1 IL V01
Groep: (hoofdgroep)
Lijst van Uitstralende daken, voor rekenmethode Industrielawaai - HMRI, industrie

Naam	Red 63	Red 125	Red 250	Red 500	Red 1k	Red 2k	Red 4k	Red 8k
Dak02	0,00	0,00	0,00	0,00	0,00	0,00	0,00	0,00
Lichtstr01	0,00	0,00	0,00	0,00	0,00	0,00	0,00	0,00
Dak01	0,00	0,00	0,00	0,00	0,00	0,00	0,00	0,00

Itemeigenschappen

Model: Waalweg 1 IL V01 - zonder scherm

Waalweg 1 IL V01 - Waalweg 1 IL V01

Groep: (hoofdgroep)

Lijst van Uitstralende gevels, voor rekenmethode Industrielawaai - HMRI, industrie

Naam	Omschr.	ISO_H	ISO M.	Hdef.	BinBui	Cdifuus	Weging	TypeLw	Cb (D)	Cb (A)	Cb (N)
Gv01	Uitstralende gevel 01	0,00	0,00	Relatief	Ja	5	A	False	3,80	16,02	9,03
Gv02	Uitstralende gevel 02	0,00	0,00	Relatief	Ja	5	A	False	3,80	16,02	9,03
Gv03	Uitstralende gevel 03	0,00	0,00	Relatief	Ja	5	A	False	3,80	16,02	9,03
Gv04	Uitstralende gevel 04	0,00	0,00	Relatief	Ja	5	A	False	3,80	16,02	9,03
Gv05	Uitstralende gevel	0,00	0,00	Relatief	Ja	5	A	False	3,80	16,02	9,03
Rd02	Dichte roldeur	0,00	0,00	Relatief	Ja	5	A	False	--	16,02	9,03
Rd01	Open roldeur	0,00	0,00	Relatief	Ja	5	A	False	3,80	--	--

Itemeigenschappen

Model: Waalweg 1 IL V01 - zonder scherm

Waalweg 1 IL V01 - Waalweg 1 IL V01

Groep: (hoofdgroep)

Lijst van Uitstralende gevels, voor rekenmethode Industrielawaai - HMRI, industrie

Naam	Hoogte	DeltaL	DeltaH	Lp 31	Lp 63	Lp 125	Lp 250	Lp 500	Lp 1k	Lp 2k	Lp 4k	Lp 8k
Gv01	3,8	5,0	5,0	50,30	60,30	65,30	69,30	73,30	74,30	72,30	71,30	69,30
Gv02	3,8	5,0	5,0	50,30	60,30	65,30	69,30	73,30	74,30	72,30	71,30	69,30
Gv03	3,8	5,0	5,0	50,30	60,30	65,30	69,30	73,30	74,30	72,30	71,30	69,30
Gv04	3,8	5,0	5,0	55,30	65,30	70,30	74,30	78,30	79,30	77,30	76,30	74,30
Gv05	3,8	5,0	5,0	50,30	60,30	65,30	69,30	73,30	74,30	72,30	71,30	69,30
Rd02	3,8	5,0	5,0	50,30	60,30	65,30	69,30	73,30	74,30	72,30	71,30	69,30
Rd01	3,8	5,0	5,0	50,30	60,30	65,30	69,30	73,30	74,30	72,30	71,30	69,30

Itemeigenschappen

Model: Waalweg 1 IL V01 - zonder scherm

Waalweg 1 IL V01 - Waalweg 1 IL V01

Groep: (hoofdgroep)

Lijst van Uitstralende gevels, voor rekenmethode Industrielawaai - HMRI, industrie

Naam	Isolatie 31	Isolatie 63	Isolatie 125	Isolatie 250	Isolatie 500	Isolatie 1k	Isolatie 2k	Isolatie 4k
Gv01	12,00	17,00	22,00	26,00	30,00	24,00	37,00	37,00
Gv02	12,00	17,00	22,00	26,00	30,00	24,00	37,00	37,00
Gv03	12,00	17,00	22,00	26,00	30,00	24,00	37,00	37,00
Gv04	12,00	17,00	22,00	26,00	30,00	24,00	37,00	37,00
Gv05	12,00	17,00	22,00	26,00	30,00	24,00	37,00	37,00
Rd02	12,00	17,00	22,00	26,00	30,00	24,00	37,00	37,00
Rd01	0,00	0,00	0,00	0,00	0,00	0,00	0,00	0,00

Itemeigenschappen

Model: Waalweg 1 IL V01 - zonder scherm
Waalweg 1 IL V01 - Waalweg 1 IL V01
Groep: (hoofdgroep)
Lijst van Uitstralende gevels, voor rekenmethode Industrielawaai - HMRI, industrie

Naam	Isolatie 8k	LwM2 31	LwM2 63	LwM2 125	LwM2 250	LwM2 500	LwM2 1k	LwM2 2k	LwM2 4k	LwM2 8k	Lw 31	Lw 63
Gv01	37,00	33,30	38,30	38,30	38,30	38,30	45,30	30,30	29,30	27,30	51,61	56,61
Gv02	37,00	33,30	38,30	38,30	38,30	38,30	45,30	30,30	29,30	27,30	52,04	57,04
Gv03	37,00	33,30	38,30	38,30	38,30	38,30	45,30	30,30	29,30	27,30	48,51	53,51
Gv04	37,00	38,30	43,30	43,30	43,30	43,30	50,30	35,30	34,30	32,30	57,11	62,11
Gv05	37,00	33,30	38,30	38,30	38,30	38,30	45,30	30,30	29,30	27,30	43,16	48,16
Rd02	37,00	33,30	38,30	38,30	38,30	38,30	45,30	30,30	29,30	27,30	47,30	52,30
Rd01	0,00	45,30	55,30	60,30	64,30	68,30	69,30	67,30	66,30	64,30	59,30	69,30

Itemeigenschappen

Model: Waalweg 1 IL V01 - zonder scherm

Waalweg 1 IL V01 - Waalweg 1 IL V01

Groep: (hoofdgroep)

Lijst van Uitstralende gevels, voor rekenmethode Industrielawaai - HMRI, industrie

Naam	Lw 125	Lw 250	Lw 500	Lw 1k	Lw 2k	Lw 4k	Lw 8k	Red 31	Red 63	Red 125	Red 250	Red 500
Gv01	56,61	56,61	56,61	63,61	48,61	47,61	45,61	0,00	0,00	0,00	0,00	0,00
Gv02	57,04	57,04	57,04	64,04	49,04	48,04	46,04	0,00	0,00	0,00	0,00	0,00
Gv03	53,51	53,51	53,51	60,51	45,51	44,51	42,51	0,00	0,00	0,00	0,00	0,00
Gv04	62,11	62,11	62,11	69,11	54,11	53,11	51,11	0,00	0,00	0,00	0,00	0,00
Gv05	48,16	48,16	48,16	55,16	40,16	39,16	37,16	0,00	0,00	0,00	0,00	0,00
Rd02	52,30	52,30	52,30	59,30	44,30	43,30	41,30	0,00	0,00	0,00	0,00	0,00
Rd01	74,30	78,30	82,30	83,30	81,30	80,30	78,30	0,00	0,00	0,00	0,00	0,00

Itemeigenschappen

Model: Waalweg 1 IL V01 - zonder scherm
Waalweg 1 IL V01 - Waalweg 1 IL V01
Groep: (hoofdgroep)
Lijst van Uitstralende gevels, voor rekenmethode Industrielawaai - HMRI, industrie

Naam	Red 1k	Red 2k	Red 4k	Red 8k
Gv01	0,00	0,00	0,00	0,00
Gv02	0,00	0,00	0,00	0,00
Gv03	0,00	0,00	0,00	0,00
Gv04	0,00	0,00	0,00	0,00
Gv05	0,00	0,00	0,00	0,00
Rd02	0,00	0,00	0,00	0,00
Rd01	0,00	0,00	0,00	0,00

Itemeigenschappen

Model: Waalweg 1 IL V01 - zonder scherm
Waalweg 1 IL V01 - Waalweg 1 IL V01
Groep: (hoofdgroep)
Lijst van Toetspunten, voor rekenmethode Industrielawaai - HMRI, industrie

Naam	Omschr.	Maaiveld	Hdef.	Hoogte A	Hoogte B	Hoogte C	Hoogte D	Hoogte E	Hoogte F	Gevel
Tp01	Achtergevel 01	0,00	Absoluut	1,50	4,50	--	--	--	--	Ja
Tp02	Zijgevel 01	0,00	Absoluut	1,50	4,50	--	--	--	--	Ja
Tp03	Voorgevel 01	0,00	Absoluut	1,50	4,50	--	--	--	--	Ja
Tp04	Zijgevel 01	0,00	Absoluut	1,50	4,50	--	--	--	--	Ja
Tp05	Achtergevel 02	0,00	Absoluut	1,50	4,50	--	--	--	--	Ja
Tp06	Zijgevel 02	0,00	Absoluut	1,50	4,50	--	--	--	--	Ja
Tp07	Voorgevel 02	0,00	Absoluut	1,50	4,50	--	--	--	--	Ja
Tp08	Zijgevel 02	0,00	Absoluut	1,50	4,50	--	--	--	--	Ja
Tp09	Achtertuint	0,00	Absoluut	1,50	--	--	--	--	--	Ja

Itemeigenschappen

Model: Waalweg 1 IL V01 - zonder scherm
 Waalweg 1 IL V01 - Waalweg 1 IL V01
 Groep: (hoofdgroep)
 Lijst van Gebouwen, voor rekenmethode Industrielawaai - HMRI, industrie

Naam	Omschr.	Hoogte	Maaiveld	Hdef.	Functie	Gebouwtype	BAG-id
5417692	overige gebruiksfunctie	7,61	0,00	Absoluut			
5418049		3,70	0,00	Absoluut			
5418778	woonfunctie	4,21	0,00	Absoluut			
5433561		2,14	0,00	Absoluut			
5805290	woonfunctie	6,63	0,00	Absoluut			
5805289	woonfunctie	6,63	0,00	Absoluut			
5805291	woonfunctie	5,59	0,00	Absoluut			
5805292	woonfunctie	6,52	0,00	Absoluut			
5805293	woonfunctie	6,52	0,00	Absoluut			
5805294	woonfunctie	7,56	0,00	Absoluut			
5805295		2,12	0,00	Absoluut			
5805351	woonfunctie	4,57	0,00	Absoluut			
5805352		2,72	0,00	Absoluut			
5805353	woonfunctie	4,50	0,00	Absoluut			
5805354		1,42	0,00	Absoluut			
5805355		1,42	0,00	Absoluut			
5805356		1,61	0,00	Absoluut			
5805357		1,71	0,00	Absoluut			
5805358	woonfunctie	5,68	0,00	Absoluut			
5805359	woonfunctie	5,38	0,00	Absoluut			
5805360	woonfunctie	6,75	0,00	Absoluut			
5805361	woonfunctie	6,64	0,00	Absoluut			
5805362	woonfunctie	6,72	0,00	Absoluut			
5805363	woonfunctie	6,65	0,00	Absoluut			
5805364		1,69	0,00	Absoluut			
5805365	woonfunctie	6,62	0,00	Absoluut			
5805422	woonfunctie	7,27	0,00	Absoluut			
5805423		3,26	0,00	Absoluut			
5805425	woonfunctie	8,11	0,00	Absoluut			
5805426		2,19	0,00	Absoluut			
5805427	woonfunctie	6,04	0,00	Absoluut			
5805428	woonfunctie	3,25	0,00	Absoluut			
5805429	woonfunctie	4,14	0,00	Absoluut			
5805430	woonfunctie	6,34	0,00	Absoluut			
5805529	woonfunctie	7,18	0,00	Absoluut			
5805566	woonfunctie	7,97	0,00	Absoluut			
5805567	woonfunctie	6,85	0,00	Absoluut			
5805568		3,37	0,00	Absoluut			
5805569	overige gebruiksfunctie	1,83	0,00	Absoluut			
5805571	woonfunctie	5,20	0,00	Absoluut			
5805572	kantoorfunctie, woonfunctie	5,54	0,00	Absoluut			
5805573	woonfunctie	4,35	0,00	Absoluut			
5805574	bijeenkomstfunctie, industrie functie, winkelfun	5,27	0,00	Absoluut			
5805700		1,60	0,00	Absoluut			
5805627	woonfunctie	2,17	0,00	Absoluut			
5805629	overige gebruiksfunctie, winkelfunctie	9,22	0,00	Absoluut			
5805630	woonfunctie	6,37	0,00	Absoluut			
5805631	woonfunctie	7,21	0,00	Absoluut			
5805632	woonfunctie	7,48	0,00	Absoluut			
5805633	woonfunctie	6,65	0,00	Absoluut			
5805634	woonfunctie	7,50	0,00	Absoluut			
5805635		1,56	0,00	Absoluut			
5805636		2,29	0,00	Absoluut			
5805637		1,64	0,00	Absoluut			
5805638		1,64	0,00	Absoluut			
5805639		1,63	0,00	Absoluut			
5805640		1,65	0,00	Absoluut			
5805641		1,62	0,00	Absoluut			
5805642		1,45	0,00	Absoluut			
5805643	woonfunctie	6,59	0,00	Absoluut			
5805644	woonfunctie	6,51	0,00	Absoluut			
5805645		1,69	0,00	Absoluut			
5805646	woonfunctie	6,50	0,00	Absoluut			

Itemeigenschappen

Model: Waalweg 1 IL V01 - zonder scherm
 Waalweg 1 IL V01 - Waalweg 1 IL V01
 Groep: (hoofdgroep)
 Lijst van Gebouwen, voor rekenmethode Industrielawaai - HMRI, industrie

Naam	Gemeente	Jaar	AHN-jaar	Trust	Cp	Refl. 31	Refl. 63	Refl. 125	Refl. 250	Refl. 500	Refl. 1k	Refl. 2k
5417692		0	0	0	0 dB	0,80	0,80	0,80	0,80	0,80	0,80	0,80
5418049		0	0	0	0 dB	0,80	0,80	0,80	0,80	0,80	0,80	0,80
5418778		0	0	0	0 dB	0,80	0,80	0,80	0,80	0,80	0,80	0,80
5433561		0	0	0	0 dB	0,80	0,80	0,80	0,80	0,80	0,80	0,80
5805290		0	0	0	0 dB	0,80	0,80	0,80	0,80	0,80	0,80	0,80
5805289		0	0	0	0 dB	0,80	0,80	0,80	0,80	0,80	0,80	0,80
5805291		0	0	0	0 dB	0,80	0,80	0,80	0,80	0,80	0,80	0,80
5805292		0	0	0	0 dB	0,80	0,80	0,80	0,80	0,80	0,80	0,80
5805293		0	0	0	0 dB	0,80	0,80	0,80	0,80	0,80	0,80	0,80
5805294		0	0	0	0 dB	0,80	0,80	0,80	0,80	0,80	0,80	0,80
5805295		0	0	0	0 dB	0,80	0,80	0,80	0,80	0,80	0,80	0,80
5805351		0	0	0	0 dB	0,80	0,80	0,80	0,80	0,80	0,80	0,80
5805352		0	0	0	0 dB	0,80	0,80	0,80	0,80	0,80	0,80	0,80
5805353		0	0	0	0 dB	0,80	0,80	0,80	0,80	0,80	0,80	0,80
5805354		0	0	0	0 dB	0,80	0,80	0,80	0,80	0,80	0,80	0,80
5805355		0	0	0	0 dB	0,80	0,80	0,80	0,80	0,80	0,80	0,80
5805356		0	0	0	0 dB	0,80	0,80	0,80	0,80	0,80	0,80	0,80
5805357		0	0	0	0 dB	0,80	0,80	0,80	0,80	0,80	0,80	0,80
5805358		0	0	0	0 dB	0,80	0,80	0,80	0,80	0,80	0,80	0,80
5805359		0	0	0	0 dB	0,80	0,80	0,80	0,80	0,80	0,80	0,80
5805360		0	0	0	0 dB	0,80	0,80	0,80	0,80	0,80	0,80	0,80
5805361		0	0	0	0 dB	0,80	0,80	0,80	0,80	0,80	0,80	0,80
5805362		0	0	0	0 dB	0,80	0,80	0,80	0,80	0,80	0,80	0,80
5805363		0	0	0	0 dB	0,80	0,80	0,80	0,80	0,80	0,80	0,80
5805364		0	0	0	0 dB	0,80	0,80	0,80	0,80	0,80	0,80	0,80
5805365		0	0	0	0 dB	0,80	0,80	0,80	0,80	0,80	0,80	0,80
5805422		0	0	0	0 dB	0,80	0,80	0,80	0,80	0,80	0,80	0,80
5805423		0	0	0	0 dB	0,80	0,80	0,80	0,80	0,80	0,80	0,80
5805425		0	0	0	0 dB	0,80	0,80	0,80	0,80	0,80	0,80	0,80
5805426		0	0	0	0 dB	0,80	0,80	0,80	0,80	0,80	0,80	0,80
5805427		0	0	0	0 dB	0,80	0,80	0,80	0,80	0,80	0,80	0,80
5805428		0	0	0	0 dB	0,80	0,80	0,80	0,80	0,80	0,80	0,80
5805429		0	0	0	0 dB	0,80	0,80	0,80	0,80	0,80	0,80	0,80
5805430		0	0	0	0 dB	0,80	0,80	0,80	0,80	0,80	0,80	0,80
5805529		0	0	0	0 dB	0,80	0,80	0,80	0,80	0,80	0,80	0,80
5805566		0	0	0	0 dB	0,80	0,80	0,80	0,80	0,80	0,80	0,80
5805567		0	0	0	0 dB	0,80	0,80	0,80	0,80	0,80	0,80	0,80
5805568		0	0	0	0 dB	0,80	0,80	0,80	0,80	0,80	0,80	0,80
5805569		0	0	0	0 dB	0,80	0,80	0,80	0,80	0,80	0,80	0,80
5805571		0	0	0	0 dB	0,80	0,80	0,80	0,80	0,80	0,80	0,80
5805572		0	0	0	0 dB	0,80	0,80	0,80	0,80	0,80	0,80	0,80
5805573		0	0	0	0 dB	0,80	0,80	0,80	0,80	0,80	0,80	0,80
5805574		0	0	0	0 dB	0,80	0,80	0,80	0,80	0,80	0,80	0,80
5805700		0	0	0	0 dB	0,80	0,80	0,80	0,80	0,80	0,80	0,80
5805627		0	0	0	0 dB	0,80	0,80	0,80	0,80	0,80	0,80	0,80
5805629		0	0	0	0 dB	0,80	0,80	0,80	0,80	0,80	0,80	0,80
5805630		0	0	0	0 dB	0,80	0,80	0,80	0,80	0,80	0,80	0,80
5805631		0	0	0	0 dB	0,80	0,80	0,80	0,80	0,80	0,80	0,80
5805632		0	0	0	0 dB	0,80	0,80	0,80	0,80	0,80	0,80	0,80
5805633		0	0	0	0 dB	0,80	0,80	0,80	0,80	0,80	0,80	0,80
5805634		0	0	0	0 dB	0,80	0,80	0,80	0,80	0,80	0,80	0,80
5805635		0	0	0	0 dB	0,80	0,80	0,80	0,80	0,80	0,80	0,80
5805636		0	0	0	0 dB	0,80	0,80	0,80	0,80	0,80	0,80	0,80
5805637		0	0	0	0 dB	0,80	0,80	0,80	0,80	0,80	0,80	0,80
5805638		0	0	0	0 dB	0,80	0,80	0,80	0,80	0,80	0,80	0,80
5805639		0	0	0	0 dB	0,80	0,80	0,80	0,80	0,80	0,80	0,80
5805640		0	0	0	0 dB	0,80	0,80	0,80	0,80	0,80	0,80	0,80
5805641		0	0	0	0 dB	0,80	0,80	0,80	0,80	0,80	0,80	0,80
5805642		0	0	0	0 dB	0,80	0,80	0,80	0,80	0,80	0,80	0,80
5805643		0	0	0	0 dB	0,80	0,80	0,80	0,80	0,80	0,80	0,80
5805644		0	0	0	0 dB	0,80	0,80	0,80	0,80	0,80	0,80	0,80
5805645		0	0	0	0 dB	0,80	0,80	0,80	0,80	0,80	0,80	0,80
5805646		0	0	0	0 dB	0,80	0,80	0,80	0,80	0,80	0,80	0,80

Itemeigenschappen

Model: Waalweg 1 IL V01 - zonder scherm
Waalweg 1 IL V01 - Waalweg 1 IL V01
Groep: (hoofdgroep)
Lijst van Gebouwen, voor rekenmethode Industrielawaai - HMRI, industrie

Naam	Refl. 4k	Refl. 8k
5417692	0,80	0,80
5418049	0,80	0,80
5418778	0,80	0,80
5433561	0,80	0,80
5805290	0,80	0,80
5805289	0,80	0,80
5805291	0,80	0,80
5805292	0,80	0,80
5805293	0,80	0,80
5805294	0,80	0,80
5805295	0,80	0,80
5805351	0,80	0,80
5805352	0,80	0,80
5805353	0,80	0,80
5805354	0,80	0,80
5805355	0,80	0,80
5805356	0,80	0,80
5805357	0,80	0,80
5805358	0,80	0,80
5805359	0,80	0,80
5805360	0,80	0,80
5805361	0,80	0,80
5805362	0,80	0,80
5805363	0,80	0,80
5805364	0,80	0,80
5805365	0,80	0,80
5805422	0,80	0,80
5805423	0,80	0,80
5805425	0,80	0,80
5805426	0,80	0,80
5805427	0,80	0,80
5805428	0,80	0,80
5805429	0,80	0,80
5805430	0,80	0,80
5805529	0,80	0,80
5805566	0,80	0,80
5805567	0,80	0,80
5805568	0,80	0,80
5805569	0,80	0,80
5805571	0,80	0,80
5805572	0,80	0,80
5805573	0,80	0,80
5805574	0,80	0,80
5805700	0,80	0,80
5805627	0,80	0,80
5805629	0,80	0,80
5805630	0,80	0,80
5805631	0,80	0,80
5805632	0,80	0,80
5805633	0,80	0,80
5805634	0,80	0,80
5805635	0,80	0,80
5805636	0,80	0,80
5805637	0,80	0,80
5805638	0,80	0,80
5805639	0,80	0,80
5805640	0,80	0,80
5805641	0,80	0,80
5805642	0,80	0,80
5805643	0,80	0,80
5805644	0,80	0,80
5805645	0,80	0,80
5805646	0,80	0,80

Itemeigenschappen

Model: Waalweg 1 IL V01 - zonder scherm
 Waalweg 1 IL V01 - Waalweg 1 IL V01
 Groep: (hoofdgroep)
 Lijst van Gebouwen, voor rekenmethode Industrielawaai - HMRI, industrie

Naam	Omschr.	Hoogte	Maaiveld	Hdef.	Functie	Gebouwtype	BAG-id
5805647	woonfunctie	6,54	0,00	Absoluut			
5805648		1,72	0,00	Absoluut			
5805649	woonfunctie	3,69	0,00	Absoluut			
5805650	woonfunctie	6,52	0,00	Absoluut			
5805651	woonfunctie	6,47	0,00	Absoluut			
5805652	woonfunctie	6,47	0,00	Absoluut			
5805653	woonfunctie	6,53	0,00	Absoluut			
5805654	gezondheidszorgfunctie, woonfunctie	3,59	0,00	Absoluut			
5805655	industriefunctie, woonfunctie	6,53	0,00	Absoluut			
5805656	woonfunctie	7,26	0,00	Absoluut			
5805657		2,11	0,00	Absoluut			
5805679		2,92	0,00	Absoluut			
5805680	woonfunctie	4,93	0,00	Absoluut			
5805699	woonfunctie	4,55	0,00	Absoluut			
5805681	woonfunctie	6,10	0,00	Absoluut			
5805682	industriefunctie	5,17	0,00	Absoluut			
5805683	woonfunctie	7,31	0,00	Absoluut			
5805684	woonfunctie	6,58	0,00	Absoluut			
5805685	woonfunctie	7,14	0,00	Absoluut			
5805687	woonfunctie	6,59	0,00	Absoluut			
5805688	woonfunctie	5,84	0,00	Absoluut			
5805689	woonfunctie	7,56	0,00	Absoluut			
5805690	bijeenkomstfunctie, woonfunctie	6,80	0,00	Absoluut			
5805691	woonfunctie	8,21	0,00	Absoluut			
5805692	woonfunctie	7,04	0,00	Absoluut			
5805693	woonfunctie	8,12	0,00	Absoluut			
5805694	woonfunctie	7,25	0,00	Absoluut			
5805695	woonfunctie	6,63	0,00	Absoluut			
5805696	overige gebruiksfunctie	1,72	0,00	Absoluut			
5805697	overige gebruiksfunctie	1,72	0,00	Absoluut			
5805698	woonfunctie	5,48	0,00	Absoluut			
5805701	woonfunctie	5,52	0,00	Absoluut			
5805702	woonfunctie	5,59	0,00	Absoluut			
5805703	woonfunctie	5,20	0,00	Absoluut			
5805705	woonfunctie	4,67	0,00	Absoluut			
5805706		4,37	0,00	Absoluut			
5805707		5,15	0,00	Absoluut			
5805708	woonfunctie	6,85	0,00	Absoluut			
5805714	overige gebruiksfunctie	2,47	0,00	Absoluut			
5805715	woonfunctie	6,19	0,00	Absoluut			
5805716	overige gebruiksfunctie	2,45	0,00	Absoluut			
5805717	woonfunctie	7,80	0,00	Absoluut			
5805718	woonfunctie	7,10	0,00	Absoluut			
5805719	woonfunctie	7,80	0,00	Absoluut			
5805720	woonfunctie	6,72	0,00	Absoluut			
5805721	woonfunctie	5,88	0,00	Absoluut			
5805849	woonfunctie	6,82	0,00	Absoluut			
5805838	woonfunctie	4,80	0,00	Absoluut			
5805839	woonfunctie	4,20	0,00	Absoluut			
5805840	woonfunctie	5,64	0,00	Absoluut			
5805841	bijeenkomstfunctie, woonfunctie	3,80	0,00	Absoluut			
5805842	woonfunctie	6,61	0,00	Absoluut			
5805843	woonfunctie	6,10	0,00	Absoluut			
5805844	woonfunctie	6,60	0,00	Absoluut			
5805845	woonfunctie	7,00	0,00	Absoluut			
5805846	woonfunctie	6,94	0,00	Absoluut			
5805847	woonfunctie	6,97	0,00	Absoluut			
5805848	woonfunctie	6,83	0,00	Absoluut			
5805850	woonfunctie	6,23	0,00	Absoluut			
5805851	woonfunctie	3,84	0,00	Absoluut			
5805852	overige gebruiksfunctie	2,44	0,00	Absoluut			
5805853	woonfunctie	6,52	0,00	Absoluut			
5805854	woonfunctie	5,89	0,00	Absoluut			

Itemeigenschappen

Model: Waalweg 1 IL V01 - zonder scherm
 Waalweg 1 IL V01 - Waalweg 1 IL V01
 Groep: (hoofdgroep)
 Lijst van Gebouwen, voor rekenmethode Industrielawaai - HMRI, industrie

Naam	Gemeente	Jaar	AHN-jaar	Trust	Cp	Refl. 31	Refl. 63	Refl. 125	Refl. 250	Refl. 500	Refl. 1k	Refl. 2k
5805647		0	0	0	0 dB	0,80	0,80	0,80	0,80	0,80	0,80	0,80
5805648		0	0	0	0 dB	0,80	0,80	0,80	0,80	0,80	0,80	0,80
5805649		0	0	0	0 dB	0,80	0,80	0,80	0,80	0,80	0,80	0,80
5805650		0	0	0	0 dB	0,80	0,80	0,80	0,80	0,80	0,80	0,80
5805651		0	0	0	0 dB	0,80	0,80	0,80	0,80	0,80	0,80	0,80
5805652		0	0	0	0 dB	0,80	0,80	0,80	0,80	0,80	0,80	0,80
5805653		0	0	0	0 dB	0,80	0,80	0,80	0,80	0,80	0,80	0,80
5805654		0	0	0	0 dB	0,80	0,80	0,80	0,80	0,80	0,80	0,80
5805655		0	0	0	0 dB	0,80	0,80	0,80	0,80	0,80	0,80	0,80
5805656		0	0	0	0 dB	0,80	0,80	0,80	0,80	0,80	0,80	0,80
5805657		0	0	0	0 dB	0,80	0,80	0,80	0,80	0,80	0,80	0,80
5805679		0	0	0	0 dB	0,80	0,80	0,80	0,80	0,80	0,80	0,80
5805680		0	0	0	0 dB	0,80	0,80	0,80	0,80	0,80	0,80	0,80
5805699		0	0	0	0 dB	0,80	0,80	0,80	0,80	0,80	0,80	0,80
5805681		0	0	0	0 dB	0,80	0,80	0,80	0,80	0,80	0,80	0,80
5805682		0	0	0	0 dB	0,80	0,80	0,80	0,80	0,80	0,80	0,80
5805683		0	0	0	0 dB	0,80	0,80	0,80	0,80	0,80	0,80	0,80
5805684		0	0	0	0 dB	0,80	0,80	0,80	0,80	0,80	0,80	0,80
5805685		0	0	0	0 dB	0,80	0,80	0,80	0,80	0,80	0,80	0,80
5805687		0	0	0	0 dB	0,80	0,80	0,80	0,80	0,80	0,80	0,80
5805688		0	0	0	0 dB	0,80	0,80	0,80	0,80	0,80	0,80	0,80
5805689		0	0	0	0 dB	0,80	0,80	0,80	0,80	0,80	0,80	0,80
5805690		0	0	0	0 dB	0,80	0,80	0,80	0,80	0,80	0,80	0,80
5805691		0	0	0	0 dB	0,80	0,80	0,80	0,80	0,80	0,80	0,80
5805692		0	0	0	0 dB	0,80	0,80	0,80	0,80	0,80	0,80	0,80
5805693		0	0	0	0 dB	0,80	0,80	0,80	0,80	0,80	0,80	0,80
5805694		0	0	0	0 dB	0,80	0,80	0,80	0,80	0,80	0,80	0,80
5805695		0	0	0	0 dB	0,80	0,80	0,80	0,80	0,80	0,80	0,80
5805696		0	0	0	0 dB	0,80	0,80	0,80	0,80	0,80	0,80	0,80
5805697		0	0	0	0 dB	0,80	0,80	0,80	0,80	0,80	0,80	0,80
5805698		0	0	0	0 dB	0,80	0,80	0,80	0,80	0,80	0,80	0,80
5805701		0	0	0	0 dB	0,80	0,80	0,80	0,80	0,80	0,80	0,80
5805702		0	0	0	0 dB	0,80	0,80	0,80	0,80	0,80	0,80	0,80
5805703		0	0	0	0 dB	0,80	0,80	0,80	0,80	0,80	0,80	0,80
5805705		0	0	0	0 dB	0,80	0,80	0,80	0,80	0,80	0,80	0,80
5805706		0	0	0	0 dB	0,80	0,80	0,80	0,80	0,80	0,80	0,80
5805707		0	0	0	0 dB	0,80	0,80	0,80	0,80	0,80	0,80	0,80
5805708		0	0	0	0 dB	0,80	0,80	0,80	0,80	0,80	0,80	0,80
5805714		0	0	0	0 dB	0,80	0,80	0,80	0,80	0,80	0,80	0,80
5805715		0	0	0	0 dB	0,80	0,80	0,80	0,80	0,80	0,80	0,80
5805716		0	0	0	0 dB	0,80	0,80	0,80	0,80	0,80	0,80	0,80
5805717		0	0	0	0 dB	0,80	0,80	0,80	0,80	0,80	0,80	0,80
5805718		0	0	0	0 dB	0,80	0,80	0,80	0,80	0,80	0,80	0,80
5805719		0	0	0	0 dB	0,80	0,80	0,80	0,80	0,80	0,80	0,80
5805720		0	0	0	0 dB	0,80	0,80	0,80	0,80	0,80	0,80	0,80
5805721		0	0	0	0 dB	0,80	0,80	0,80	0,80	0,80	0,80	0,80
5805849		0	0	0	0 dB	0,80	0,80	0,80	0,80	0,80	0,80	0,80
5805838		0	0	0	0 dB	0,80	0,80	0,80	0,80	0,80	0,80	0,80
5805839		0	0	0	0 dB	0,80	0,80	0,80	0,80	0,80	0,80	0,80
5805840		0	0	0	0 dB	0,80	0,80	0,80	0,80	0,80	0,80	0,80
5805841		0	0	0	0 dB	0,80	0,80	0,80	0,80	0,80	0,80	0,80
5805842		0	0	0	0 dB	0,80	0,80	0,80	0,80	0,80	0,80	0,80
5805843		0	0	0	0 dB	0,80	0,80	0,80	0,80	0,80	0,80	0,80
5805844		0	0	0	0 dB	0,80	0,80	0,80	0,80	0,80	0,80	0,80
5805845		0	0	0	0 dB	0,80	0,80	0,80	0,80	0,80	0,80	0,80
5805846		0	0	0	0 dB	0,80	0,80	0,80	0,80	0,80	0,80	0,80
5805847		0	0	0	0 dB	0,80	0,80	0,80	0,80	0,80	0,80	0,80
5805848		0	0	0	0 dB	0,80	0,80	0,80	0,80	0,80	0,80	0,80
5805850		0	0	0	0 dB	0,80	0,80	0,80	0,80	0,80	0,80	0,80
5805851		0	0	0	0 dB	0,80	0,80	0,80	0,80	0,80	0,80	0,80
5805852		0	0	0	0 dB	0,80	0,80	0,80	0,80	0,80	0,80	0,80
5805853		0	0	0	0 dB	0,80	0,80	0,80	0,80	0,80	0,80	0,80
5805854		0	0	0	0 dB	0,80	0,80	0,80	0,80	0,80	0,80	0,80

Itemeigenschappen

Model: Waalweg 1 IL V01 - zonder scherm
Waalweg 1 IL V01 - Waalweg 1 IL V01
Groep: (hoofdgroep)
Lijst van Gebouwen, voor rekenmethode Industrielawaai - HMRI, industrie

Naam	Refl. 4k	Refl. 8k
5805647	0,80	0,80
5805648	0,80	0,80
5805649	0,80	0,80
5805650	0,80	0,80
5805651	0,80	0,80
5805652	0,80	0,80
5805653	0,80	0,80
5805654	0,80	0,80
5805655	0,80	0,80
5805656	0,80	0,80
5805657	0,80	0,80
5805679	0,80	0,80
5805680	0,80	0,80
5805699	0,80	0,80
5805681	0,80	0,80
5805682	0,80	0,80
5805683	0,80	0,80
5805684	0,80	0,80
5805685	0,80	0,80
5805687	0,80	0,80
5805688	0,80	0,80
5805689	0,80	0,80
5805690	0,80	0,80
5805691	0,80	0,80
5805692	0,80	0,80
5805693	0,80	0,80
5805694	0,80	0,80
5805695	0,80	0,80
5805696	0,80	0,80
5805697	0,80	0,80
5805698	0,80	0,80
5805701	0,80	0,80
5805702	0,80	0,80
5805703	0,80	0,80
5805705	0,80	0,80
5805706	0,80	0,80
5805707	0,80	0,80
5805708	0,80	0,80
5805714	0,80	0,80
5805715	0,80	0,80
5805716	0,80	0,80
5805717	0,80	0,80
5805718	0,80	0,80
5805719	0,80	0,80
5805720	0,80	0,80
5805721	0,80	0,80
5805849	0,80	0,80
5805838	0,80	0,80
5805839	0,80	0,80
5805840	0,80	0,80
5805841	0,80	0,80
5805842	0,80	0,80
5805843	0,80	0,80
5805844	0,80	0,80
5805845	0,80	0,80
5805846	0,80	0,80
5805847	0,80	0,80
5805848	0,80	0,80
5805850	0,80	0,80
5805851	0,80	0,80
5805852	0,80	0,80
5805853	0,80	0,80
5805854	0,80	0,80

Itemeigenschappen

Model: Waalweg 1 IL V01 - zonder scherm
 Waalweg 1 IL V01 - Waalweg 1 IL V01
 Groep: (hoofdgroep)
 Lijst van Gebouwen, voor rekenmethode Industrielawaai - HMRI, industrie

Naam	Omschr.	Hoogte	Maaiveld	Hdef.	Functie	Gebouwtype	BAG-id
5805855	woonfunctie	5,56	0,00	Absoluut			
5806004		1,64	0,00	Absoluut			
5806005		1,65	0,00	Absoluut			
5806006	woonfunctie	6,52	0,00	Absoluut			
5806713	industrie functie, woonfunctie	5,59	0,00	Absoluut			
5808394	woonfunctie	7,02	0,00	Absoluut			
5808465	woonfunctie	6,44	0,00	Absoluut			
5808466		1,65	0,00	Absoluut			
5808467		1,64	0,00	Absoluut			
5808555	woonfunctie	4,54	0,00	Absoluut			
5808556	woonfunctie	4,56	0,00	Absoluut			
5808557		1,69	0,00	Absoluut			
5808558		1,69	0,00	Absoluut			
5808559		1,68	0,00	Absoluut			
5808560		1,72	0,00	Absoluut			
5808561	woonfunctie	4,64	0,00	Absoluut			
5808562	woonfunctie	4,61	0,00	Absoluut			
5808563	woonfunctie	4,72	0,00	Absoluut			
5808564	woonfunctie	4,69	0,00	Absoluut			
5808565	woonfunctie	4,73	0,00	Absoluut			
5808566	industrie functie, woonfunctie	4,39	0,00	Absoluut			
5808741	logiesfunctie	8,20	0,00	Absoluut			
5808742		8,22	0,00	Absoluut			
5808743		2,21	0,00	Absoluut			
5808744	woonfunctie	4,81	0,00	Absoluut			
5808745	woonfunctie	5,57	0,00	Absoluut			
5808746	woonfunctie	5,34	0,00	Absoluut			
5808747		1,53	0,00	Absoluut			
5809171	woonfunctie	3,85	0,00	Absoluut			
5809172	woonfunctie	1,91	0,00	Absoluut			
5809173		1,51	0,00	Absoluut			
5809174		3,44	0,00	Absoluut			
5809175	woonfunctie	6,65	0,00	Absoluut			
5809176	woonfunctie	6,58	0,00	Absoluut			
5809177	woonfunctie	7,84	0,00	Absoluut			
5809178		2,23	0,00	Absoluut			
5809179		2,42	0,00	Absoluut			
5809461	woonfunctie	4,46	0,00	Absoluut			
5809462		2,84	0,00	Absoluut			
5809463	woonfunctie	4,72	0,00	Absoluut			
5809464		1,17	0,00	Absoluut			
5809465		1,11	0,00	Absoluut			
5809467	woonfunctie	4,63	0,00	Absoluut			
5809468		1,55	0,00	Absoluut			
5809469	woonfunctie	4,29	0,00	Absoluut			
5809650	woonfunctie	5,01	0,00	Absoluut			
5809651	woonfunctie	4,37	0,00	Absoluut			
5809652	woonfunctie	5,27	0,00	Absoluut			
5809653		3,19	0,00	Absoluut			
5809654	woonfunctie	4,20	0,00	Absoluut			
5809655		1,60	0,00	Absoluut			
5809656		1,61	0,00	Absoluut			
5809657		1,65	0,00	Absoluut			
5809694		2,14	0,00	Absoluut			
5809695	woonfunctie	5,82	0,00	Absoluut			
5809696	woonfunctie	6,97	0,00	Absoluut			
5809697		2,21	0,00	Absoluut			
5809698	woonfunctie	5,97	0,00	Absoluut			
5809699		2,13	0,00	Absoluut			
5809700	woonfunctie	7,18	0,00	Absoluut			
5809701	woonfunctie	7,16	0,00	Absoluut			
5809702	woonfunctie	6,83	0,00	Absoluut			
5809703	woonfunctie	5,47	0,00	Absoluut			

Itemeigenschappen

Model: Waalweg 1 IL V01 - zonder scherm
 Waalweg 1 IL V01 - Waalweg 1 IL V01
 Groep: (hoofdgroep)
 Lijst van Gebouwen, voor rekenmethode Industrielawaai - HMRI, industrie

Naam	Gemeente	Jaar	AHN-jaar	Trust	Cp	Refl. 31	Refl. 63	Refl. 125	Refl. 250	Refl. 500	Refl. 1k	Refl. 2k
5805855		0	0	0	0 dB	0,80	0,80	0,80	0,80	0,80	0,80	0,80
5806004		0	0	0	0 dB	0,80	0,80	0,80	0,80	0,80	0,80	0,80
5806005		0	0	0	0 dB	0,80	0,80	0,80	0,80	0,80	0,80	0,80
5806006		0	0	0	0 dB	0,80	0,80	0,80	0,80	0,80	0,80	0,80
5806713		0	0	0	0 dB	0,80	0,80	0,80	0,80	0,80	0,80	0,80
5808394		0	0	0	0 dB	0,80	0,80	0,80	0,80	0,80	0,80	0,80
5808465		0	0	0	0 dB	0,80	0,80	0,80	0,80	0,80	0,80	0,80
5808466		0	0	0	0 dB	0,80	0,80	0,80	0,80	0,80	0,80	0,80
5808467		0	0	0	0 dB	0,80	0,80	0,80	0,80	0,80	0,80	0,80
5808555		0	0	0	0 dB	0,80	0,80	0,80	0,80	0,80	0,80	0,80
5808556		0	0	0	0 dB	0,80	0,80	0,80	0,80	0,80	0,80	0,80
5808557		0	0	0	0 dB	0,80	0,80	0,80	0,80	0,80	0,80	0,80
5808558		0	0	0	0 dB	0,80	0,80	0,80	0,80	0,80	0,80	0,80
5808559		0	0	0	0 dB	0,80	0,80	0,80	0,80	0,80	0,80	0,80
5808560		0	0	0	0 dB	0,80	0,80	0,80	0,80	0,80	0,80	0,80
5808561		0	0	0	0 dB	0,80	0,80	0,80	0,80	0,80	0,80	0,80
5808562		0	0	0	0 dB	0,80	0,80	0,80	0,80	0,80	0,80	0,80
5808563		0	0	0	0 dB	0,80	0,80	0,80	0,80	0,80	0,80	0,80
5808564		0	0	0	0 dB	0,80	0,80	0,80	0,80	0,80	0,80	0,80
5808565		0	0	0	0 dB	0,80	0,80	0,80	0,80	0,80	0,80	0,80
5808566		0	0	0	0 dB	0,80	0,80	0,80	0,80	0,80	0,80	0,80
5808741		0	0	0	0 dB	0,80	0,80	0,80	0,80	0,80	0,80	0,80
5808742		0	0	0	0 dB	0,80	0,80	0,80	0,80	0,80	0,80	0,80
5808743		0	0	0	0 dB	0,80	0,80	0,80	0,80	0,80	0,80	0,80
5808744		0	0	0	0 dB	0,80	0,80	0,80	0,80	0,80	0,80	0,80
5808745		0	0	0	0 dB	0,80	0,80	0,80	0,80	0,80	0,80	0,80
5808746		0	0	0	0 dB	0,80	0,80	0,80	0,80	0,80	0,80	0,80
5808747		0	0	0	0 dB	0,80	0,80	0,80	0,80	0,80	0,80	0,80
5809171		0	0	0	0 dB	0,80	0,80	0,80	0,80	0,80	0,80	0,80
5809172		0	0	0	0 dB	0,80	0,80	0,80	0,80	0,80	0,80	0,80
5809173		0	0	0	0 dB	0,80	0,80	0,80	0,80	0,80	0,80	0,80
5809174		0	0	0	0 dB	0,80	0,80	0,80	0,80	0,80	0,80	0,80
5809175		0	0	0	0 dB	0,80	0,80	0,80	0,80	0,80	0,80	0,80
5809176		0	0	0	0 dB	0,80	0,80	0,80	0,80	0,80	0,80	0,80
5809177		0	0	0	0 dB	0,80	0,80	0,80	0,80	0,80	0,80	0,80
5809178		0	0	0	0 dB	0,80	0,80	0,80	0,80	0,80	0,80	0,80
5809179		0	0	0	0 dB	0,80	0,80	0,80	0,80	0,80	0,80	0,80
5809461		0	0	0	0 dB	0,80	0,80	0,80	0,80	0,80	0,80	0,80
5809462		0	0	0	0 dB	0,80	0,80	0,80	0,80	0,80	0,80	0,80
5809463		0	0	0	0 dB	0,80	0,80	0,80	0,80	0,80	0,80	0,80
5809464		0	0	0	0 dB	0,80	0,80	0,80	0,80	0,80	0,80	0,80
5809465		0	0	0	0 dB	0,80	0,80	0,80	0,80	0,80	0,80	0,80
5809647		0	0	0	0 dB	0,80	0,80	0,80	0,80	0,80	0,80	0,80
5809648		0	0	0	0 dB	0,80	0,80	0,80	0,80	0,80	0,80	0,80
5809649		0	0	0	0 dB	0,80	0,80	0,80	0,80	0,80	0,80	0,80
5809650		0	0	0	0 dB	0,80	0,80	0,80	0,80	0,80	0,80	0,80
5809651		0	0	0	0 dB	0,80	0,80	0,80	0,80	0,80	0,80	0,80
5809652		0	0	0	0 dB	0,80	0,80	0,80	0,80	0,80	0,80	0,80
5809653		0	0	0	0 dB	0,80	0,80	0,80	0,80	0,80	0,80	0,80
5809654		0	0	0	0 dB	0,80	0,80	0,80	0,80	0,80	0,80	0,80
5809655		0	0	0	0 dB	0,80	0,80	0,80	0,80	0,80	0,80	0,80
5809656		0	0	0	0 dB	0,80	0,80	0,80	0,80	0,80	0,80	0,80
5809657		0	0	0	0 dB	0,80	0,80	0,80	0,80	0,80	0,80	0,80
5809694		0	0	0	0 dB	0,80	0,80	0,80	0,80	0,80	0,80	0,80
5809695		0	0	0	0 dB	0,80	0,80	0,80	0,80	0,80	0,80	0,80
5809696		0	0	0	0 dB	0,80	0,80	0,80	0,80	0,80	0,80	0,80
5809697		0	0	0	0 dB	0,80	0,80	0,80	0,80	0,80	0,80	0,80
5809698		0	0	0	0 dB	0,80	0,80	0,80	0,80	0,80	0,80	0,80
5809699		0	0	0	0 dB	0,80	0,80	0,80	0,80	0,80	0,80	0,80
5809700		0	0	0	0 dB	0,80	0,80	0,80	0,80	0,80	0,80	0,80
5809701		0	0	0	0 dB	0,80	0,80	0,80	0,80	0,80	0,80	0,80
5809702		0	0	0	0 dB	0,80	0,80	0,80	0,80	0,80	0,80	0,80
5809703		0	0	0	0 dB	0,80	0,80	0,80	0,80	0,80	0,80	0,80

Itemeigenschappen

Model: Waalweg 1 IL V01 - zonder scherm
Waalweg 1 IL V01 - Waalweg 1 IL V01
Groep: (hoofdgroep)
Lijst van Gebouwen, voor rekenmethode Industrielawaai - HMRI, industrie

Naam	Refl. 4k	Refl. 8k
5805855	0,80	0,80
5806004	0,80	0,80
5806005	0,80	0,80
5806006	0,80	0,80
5806713	0,80	0,80
5808394	0,80	0,80
5808465	0,80	0,80
5808466	0,80	0,80
5808467	0,80	0,80
5808555	0,80	0,80
5808556	0,80	0,80
5808557	0,80	0,80
5808558	0,80	0,80
5808559	0,80	0,80
5808560	0,80	0,80
5808561	0,80	0,80
5808562	0,80	0,80
5808563	0,80	0,80
5808564	0,80	0,80
5808565	0,80	0,80
5808566	0,80	0,80
5808741	0,80	0,80
5808742	0,80	0,80
5808743	0,80	0,80
5808744	0,80	0,80
5808745	0,80	0,80
5808746	0,80	0,80
5808747	0,80	0,80
5809171	0,80	0,80
5809172	0,80	0,80
5809173	0,80	0,80
5809174	0,80	0,80
5809175	0,80	0,80
5809176	0,80	0,80
5809177	0,80	0,80
5809178	0,80	0,80
5809179	0,80	0,80
5809461	0,80	0,80
5809462	0,80	0,80
5809463	0,80	0,80
5809464	0,80	0,80
5809465	0,80	0,80
5809467	0,80	0,80
5809468	0,80	0,80
5809469	0,80	0,80
5809650	0,80	0,80
5809651	0,80	0,80
5809652	0,80	0,80
5809653	0,80	0,80
5809654	0,80	0,80
5809655	0,80	0,80
5809656	0,80	0,80
5809657	0,80	0,80
5809694	0,80	0,80
5809695	0,80	0,80
5809696	0,80	0,80
5809697	0,80	0,80
5809698	0,80	0,80
5809699	0,80	0,80
5809700	0,80	0,80
5809701	0,80	0,80
5809702	0,80	0,80
5809703	0,80	0,80

Itemeigenschappen

Model: Waalweg 1 IL V01 - zonder scherm
 Waalweg 1 IL V01 - Waalweg 1 IL V01
 Groep: (hoofdgroep)
 Lijst van Gebouwen, voor rekenmethode Industrielawaai - HMRI, industrie

Naam	Omschr.	Hoogte	Maaiveld	Hdef.	Functie	Gebouwtype	BAG-id
5809836		2,15	0,00	Absoluut			
5809960	woonfunctie	4,59	0,00	Absoluut			
5809961	woonfunctie	4,67	0,00	Absoluut			
5810497		1,80	0,00	Absoluut			
5810498	woonfunctie	6,36	0,00	Absoluut			
5810500	woonfunctie	1,66	0,00	Absoluut			
5810501	woonfunctie	1,59	0,00	Absoluut			
5810502	woonfunctie	5,25	0,00	Absoluut			
5810503	woonfunctie	1,77	0,00	Absoluut			
5811893	woonfunctie	4,93	0,00	Absoluut			
5811894	woonfunctie	4,73	0,00	Absoluut			
5811895	woonfunctie	4,57	0,00	Absoluut			
5811896	woonfunctie	5,09	0,00	Absoluut			
5812017	woonfunctie	4,84	0,00	Absoluut			
5812018	woonfunctie	5,16	0,00	Absoluut			
5812019	woonfunctie	5,17	0,00	Absoluut			
5812020	woonfunctie	6,27	0,00	Absoluut			
5812021	woonfunctie	5,58	0,00	Absoluut			
5812022		2,04	0,00	Absoluut			
5812023	woonfunctie	6,62	0,00	Absoluut			
5812024	woonfunctie	6,08	0,00	Absoluut			
5812025	woonfunctie	6,43	0,00	Absoluut			
5812026	woonfunctie	5,67	0,00	Absoluut			
5812027		2,52	0,00	Absoluut			
5812028	woonfunctie	6,30	0,00	Absoluut			
5812448	woonfunctie	6,39	0,00	Absoluut			
5812449		2,14	0,00	Absoluut			
5812450		2,14	0,00	Absoluut			
5812451		2,10	0,00	Absoluut			
5812452	woonfunctie	6,88	0,00	Absoluut			
5812594	woonfunctie	7,22	0,00	Absoluut			
5812595	woonfunctie	6,06	0,00	Absoluut			
5812608	woonfunctie	7,61	0,00	Absoluut			
5812609		2,18	0,00	Absoluut			
5812610	woonfunctie	6,49	0,00	Absoluut			
5812706		1,66	0,00	Absoluut			
5812707	woonfunctie	5,69	0,00	Absoluut			
5812708		1,76	0,00	Absoluut			
5812709		1,74	0,00	Absoluut			
5812784		2,16	0,00	Absoluut			
5812785	woonfunctie	6,86	0,00	Absoluut			
5812786	woonfunctie	5,70	0,00	Absoluut			
5812794		3,32	0,00	Absoluut			
5812795	woonfunctie	10,02	0,00	Absoluut			
5812796		3,31	0,00	Absoluut			
5812797		3,37	0,00	Absoluut			
5812798		3,14	0,00	Absoluut			
5812799	woonfunctie	6,84	0,00	Absoluut			
5812800	woonfunctie	6,86	0,00	Absoluut			
5812801	woonfunctie	9,46	0,00	Absoluut			
5812818	woonfunctie	4,78	0,00	Absoluut			
5812819	woonfunctie	4,76	0,00	Absoluut			
5812820	woonfunctie	5,74	0,00	Absoluut			
5812821		1,40	0,00	Absoluut			
5812822	industriefunctie, winkelfunctie	6,26	0,00	Absoluut			
5812899	woonfunctie	4,30	0,00	Absoluut			
5812987	woonfunctie	7,23	0,00	Absoluut			
5813077	sportfunctie	5,61	0,00	Absoluut			
5813125		7,09	0,00	Absoluut			
5813226		2,21	0,00	Absoluut			
5813227	woonfunctie	6,13	0,00	Absoluut			
5813228	woonfunctie	6,56	0,00	Absoluut			
5813229		2,25	0,00	Absoluut			

Itemeigenschappen

Model: Waalweg 1 IL V01 - zonder scherm
 Waalweg 1 IL V01 - Waalweg 1 IL V01
 Groep: (hoofdgroep)
 Lijst van Gebouwen, voor rekenmethode Industrielawaai - HMRI, industrie

Naam	Gemeente	Jaar	AHN-jaar	Trust	Cp	Refl. 31	Refl. 63	Refl. 125	Refl. 250	Refl. 500	Refl. 1k	Refl. 2k
5809836		0	0	0	0 dB	0,80	0,80	0,80	0,80	0,80	0,80	0,80
5809960		0	0	0	0 dB	0,80	0,80	0,80	0,80	0,80	0,80	0,80
5809961		0	0	0	0 dB	0,80	0,80	0,80	0,80	0,80	0,80	0,80
5810497		0	0	0	0 dB	0,80	0,80	0,80	0,80	0,80	0,80	0,80
5810498		0	0	0	0 dB	0,80	0,80	0,80	0,80	0,80	0,80	0,80
5810500		0	0	0	0 dB	0,80	0,80	0,80	0,80	0,80	0,80	0,80
5810501		0	0	0	0 dB	0,80	0,80	0,80	0,80	0,80	0,80	0,80
5810502		0	0	0	0 dB	0,80	0,80	0,80	0,80	0,80	0,80	0,80
5810503		0	0	0	0 dB	0,80	0,80	0,80	0,80	0,80	0,80	0,80
5811893		0	0	0	0 dB	0,80	0,80	0,80	0,80	0,80	0,80	0,80
5811894		0	0	0	0 dB	0,80	0,80	0,80	0,80	0,80	0,80	0,80
5811895		0	0	0	0 dB	0,80	0,80	0,80	0,80	0,80	0,80	0,80
5811896		0	0	0	0 dB	0,80	0,80	0,80	0,80	0,80	0,80	0,80
5812017		0	0	0	0 dB	0,80	0,80	0,80	0,80	0,80	0,80	0,80
5812018		0	0	0	0 dB	0,80	0,80	0,80	0,80	0,80	0,80	0,80
5812019		0	0	0	0 dB	0,80	0,80	0,80	0,80	0,80	0,80	0,80
5812020		0	0	0	0 dB	0,80	0,80	0,80	0,80	0,80	0,80	0,80
5812021		0	0	0	0 dB	0,80	0,80	0,80	0,80	0,80	0,80	0,80
5812022		0	0	0	0 dB	0,80	0,80	0,80	0,80	0,80	0,80	0,80
5812023		0	0	0	0 dB	0,80	0,80	0,80	0,80	0,80	0,80	0,80
5812024		0	0	0	0 dB	0,80	0,80	0,80	0,80	0,80	0,80	0,80
5812025		0	0	0	0 dB	0,80	0,80	0,80	0,80	0,80	0,80	0,80
5812026		0	0	0	0 dB	0,80	0,80	0,80	0,80	0,80	0,80	0,80
5812027		0	0	0	0 dB	0,80	0,80	0,80	0,80	0,80	0,80	0,80
5812028		0	0	0	0 dB	0,80	0,80	0,80	0,80	0,80	0,80	0,80
5812448		0	0	0	0 dB	0,80	0,80	0,80	0,80	0,80	0,80	0,80
5812449		0	0	0	0 dB	0,80	0,80	0,80	0,80	0,80	0,80	0,80
5812450		0	0	0	0 dB	0,80	0,80	0,80	0,80	0,80	0,80	0,80
5812451		0	0	0	0 dB	0,80	0,80	0,80	0,80	0,80	0,80	0,80
5812452		0	0	0	0 dB	0,80	0,80	0,80	0,80	0,80	0,80	0,80
5812594		0	0	0	0 dB	0,80	0,80	0,80	0,80	0,80	0,80	0,80
5812595		0	0	0	0 dB	0,80	0,80	0,80	0,80	0,80	0,80	0,80
5812608		0	0	0	0 dB	0,80	0,80	0,80	0,80	0,80	0,80	0,80
5812609		0	0	0	0 dB	0,80	0,80	0,80	0,80	0,80	0,80	0,80
5812610		0	0	0	0 dB	0,80	0,80	0,80	0,80	0,80	0,80	0,80
5812706		0	0	0	0 dB	0,80	0,80	0,80	0,80	0,80	0,80	0,80
5812707		0	0	0	0 dB	0,80	0,80	0,80	0,80	0,80	0,80	0,80
5812708		0	0	0	0 dB	0,80	0,80	0,80	0,80	0,80	0,80	0,80
5812709		0	0	0	0 dB	0,80	0,80	0,80	0,80	0,80	0,80	0,80
5812784		0	0	0	0 dB	0,80	0,80	0,80	0,80	0,80	0,80	0,80
5812785		0	0	0	0 dB	0,80	0,80	0,80	0,80	0,80	0,80	0,80
5812786		0	0	0	0 dB	0,80	0,80	0,80	0,80	0,80	0,80	0,80
5812794		0	0	0	0 dB	0,80	0,80	0,80	0,80	0,80	0,80	0,80
5812795		0	0	0	0 dB	0,80	0,80	0,80	0,80	0,80	0,80	0,80
5812796		0	0	0	0 dB	0,80	0,80	0,80	0,80	0,80	0,80	0,80
5812797		0	0	0	0 dB	0,80	0,80	0,80	0,80	0,80	0,80	0,80
5812798		0	0	0	0 dB	0,80	0,80	0,80	0,80	0,80	0,80	0,80
5812799		0	0	0	0 dB	0,80	0,80	0,80	0,80	0,80	0,80	0,80
5812800		0	0	0	0 dB	0,80	0,80	0,80	0,80	0,80	0,80	0,80
5812801		0	0	0	0 dB	0,80	0,80	0,80	0,80	0,80	0,80	0,80
5812818		0	0	0	0 dB	0,80	0,80	0,80	0,80	0,80	0,80	0,80
5812819		0	0	0	0 dB	0,80	0,80	0,80	0,80	0,80	0,80	0,80
5812820		0	0	0	0 dB	0,80	0,80	0,80	0,80	0,80	0,80	0,80
5812821		0	0	0	0 dB	0,80	0,80	0,80	0,80	0,80	0,80	0,80
5812822		0	0	0	0 dB	0,80	0,80	0,80	0,80	0,80	0,80	0,80
5812899		0	0	0	0 dB	0,80	0,80	0,80	0,80	0,80	0,80	0,80
5812987		0	0	0	0 dB	0,80	0,80	0,80	0,80	0,80	0,80	0,80
5813077		0	0	0	0 dB	0,80	0,80	0,80	0,80	0,80	0,80	0,80
5813125		0	0	0	0 dB	0,80	0,80	0,80	0,80	0,80	0,80	0,80
5813226		0	0	0	0 dB	0,80	0,80	0,80	0,80	0,80	0,80	0,80
5813227		0	0	0	0 dB	0,80	0,80	0,80	0,80	0,80	0,80	0,80
5813228		0	0	0	0 dB	0,80	0,80	0,80	0,80	0,80	0,80	0,80
5813229		0	0	0	0 dB	0,80	0,80	0,80	0,80	0,80	0,80	0,80

Itemeigenschappen

Model: Waalweg 1 IL V01 - zonder scherm
Waalweg 1 IL V01 - Waalweg 1 IL V01
Groep: (hoofdgroep)
Lijst van Gebouwen, voor rekenmethode Industrielawaai - HMRI, industrie

Naam	Refl. 4k	Refl. 8k
5809836	0,80	0,80
5809960	0,80	0,80
5809961	0,80	0,80
5810497	0,80	0,80
5810498	0,80	0,80
5810500	0,80	0,80
5810501	0,80	0,80
5810502	0,80	0,80
5810503	0,80	0,80
5811893	0,80	0,80
5811894	0,80	0,80
5811895	0,80	0,80
5811896	0,80	0,80
5812017	0,80	0,80
5812018	0,80	0,80
5812019	0,80	0,80
5812020	0,80	0,80
5812021	0,80	0,80
5812022	0,80	0,80
5812023	0,80	0,80
5812024	0,80	0,80
5812025	0,80	0,80
5812026	0,80	0,80
5812027	0,80	0,80
5812028	0,80	0,80
5812448	0,80	0,80
5812449	0,80	0,80
5812450	0,80	0,80
5812451	0,80	0,80
5812452	0,80	0,80
5812594	0,80	0,80
5812595	0,80	0,80
5812608	0,80	0,80
5812609	0,80	0,80
5812610	0,80	0,80
5812706	0,80	0,80
5812707	0,80	0,80
5812708	0,80	0,80
5812709	0,80	0,80
5812784	0,80	0,80
5812785	0,80	0,80
5812786	0,80	0,80
5812794	0,80	0,80
5812795	0,80	0,80
5812796	0,80	0,80
5812797	0,80	0,80
5812798	0,80	0,80
5812799	0,80	0,80
5812800	0,80	0,80
5812801	0,80	0,80
5812818	0,80	0,80
5812819	0,80	0,80
5812820	0,80	0,80
5812821	0,80	0,80
5812822	0,80	0,80
5812899	0,80	0,80
5812987	0,80	0,80
5813077	0,80	0,80
5813125	0,80	0,80
5813226	0,80	0,80
5813227	0,80	0,80
5813228	0,80	0,80
5813229	0,80	0,80

Itemeigenschappen

Model: Waalweg 1 IL V01 - zonder scherm
 Waalweg 1 IL V01 - Waalweg 1 IL V01
 Groep: (hoofdgroep)
 Lijst van Gebouwen, voor rekenmethode Industrielawaai - HMRI, industrie

Naam	Omschr.	Hoogte	Maaiveld	Hdef.	Functie	Gebouwtype	BAG-id
5813230	woonfunctie	6,68	0,00	Absoluut			
5813231	woonfunctie	5,25	0,00	Absoluut			
5813232		2,55	0,00	Absoluut			
5813233		2,59	0,00	Absoluut			
5813234		2,67	0,00	Absoluut			
5813235	woonfunctie	6,85	0,00	Absoluut			
5813236	woonfunctie	7,06	0,00	Absoluut			
5813237		2,68	0,00	Absoluut			
5813238		2,59	0,00	Absoluut			
5813239	woonfunctie	6,63	0,00	Absoluut			
5813240		2,75	0,00	Absoluut			
5813241		5,76	0,00	Absoluut			
5813331	woonfunctie	5,05	0,00	Absoluut			
5813332	woonfunctie	4,81	0,00	Absoluut			
5813333	woonfunctie	4,42	0,00	Absoluut			
5813334	woonfunctie	4,76	0,00	Absoluut			
5813335	woonfunctie	4,47	0,00	Absoluut			
5813336		5,74	0,00	Absoluut			
5813337	woonfunctie	4,93	0,00	Absoluut			
5813338		3,75	0,00	Absoluut			
5813339	woonfunctie	5,28	0,00	Absoluut			
5813340	industriefunctie, woonfunctie	2,07	0,00	Absoluut			
5813419	woonfunctie	5,12	0,00	Absoluut			
5813420	winkelfunctie	4,03	0,00	Absoluut			
5813421	woonfunctie	3,24	0,00	Absoluut			
5813436		1,66	0,00	Absoluut			
5813437		1,74	0,00	Absoluut			
5813438	woonfunctie	7,36	0,00	Absoluut			
5813439		1,73	0,00	Absoluut			
5813440	woonfunctie	6,82	0,00	Absoluut			
5813441	woonfunctie	5,81	0,00	Absoluut			
5813442	woonfunctie	5,93	0,00	Absoluut			
5813443		1,58	0,00	Absoluut			
5813444	woonfunctie	6,33	0,00	Absoluut			
5813445		1,54	0,00	Absoluut			
5813446	woonfunctie	5,43	0,00	Absoluut			
5813447		2,46	0,00	Absoluut			
5813448		1,66	0,00	Absoluut			
5813528	woonfunctie	6,79	0,00	Absoluut			
5813529		1,75	0,00	Absoluut			
5813530		1,93	0,00	Absoluut			
5813533	woonfunctie	5,03	0,00	Absoluut			
5813534	woonfunctie	4,55	0,00	Absoluut			
5813535	kantoorfunctie, woonfunctie	5,81	0,00	Absoluut			
5813536	woonfunctie	4,83	0,00	Absoluut			
5813537	woonfunctie	6,96	0,00	Absoluut			
5813708	woonfunctie	6,18	0,00	Absoluut			
5813710	woonfunctie	4,34	0,00	Absoluut			
5813742	woonfunctie	4,17	0,00	Absoluut			
5813780	woonfunctie	7,74	0,00	Absoluut			
5813781	woonfunctie	6,40	0,00	Absoluut			
5813782		3,88	0,00	Absoluut			
5813783	woonfunctie	7,95	0,00	Absoluut			
5813784		2,63	0,00	Absoluut			
5813785		5,21	0,00	Absoluut			
5813786	woonfunctie	8,05	0,00	Absoluut			
5813787	woonfunctie	6,40	0,00	Absoluut			
5813788	woonfunctie	6,84	0,00	Absoluut			
5813789	overige gebruiksfunctie	2,45	0,00	Absoluut			
5813790	woonfunctie	6,87	0,00	Absoluut			
5813791		2,16	0,00	Absoluut			
5813792		2,04	0,00	Absoluut			
5813793	woonfunctie	6,34	0,00	Absoluut			

Itemeigenschappen

Model: Waalweg 1 IL V01 - zonder scherm
 Waalweg 1 IL V01 - Waalweg 1 IL V01
 Groep: (hoofdgroep)
 Lijst van Gebouwen, voor rekenmethode Industrielawaai - HMRI, industrie

Naam	Gemeente	Jaar	AHN-jaar	Trust	Cp	Refl. 31	Refl. 63	Refl. 125	Refl. 250	Refl. 500	Refl. 1k	Refl. 2k
5813230		0	0	0	0 dB	0,80	0,80	0,80	0,80	0,80	0,80	0,80
5813231		0	0	0	0 dB	0,80	0,80	0,80	0,80	0,80	0,80	0,80
5813232		0	0	0	0 dB	0,80	0,80	0,80	0,80	0,80	0,80	0,80
5813233		0	0	0	0 dB	0,80	0,80	0,80	0,80	0,80	0,80	0,80
5813234		0	0	0	0 dB	0,80	0,80	0,80	0,80	0,80	0,80	0,80
5813235		0	0	0	0 dB	0,80	0,80	0,80	0,80	0,80	0,80	0,80
5813236		0	0	0	0 dB	0,80	0,80	0,80	0,80	0,80	0,80	0,80
5813237		0	0	0	0 dB	0,80	0,80	0,80	0,80	0,80	0,80	0,80
5813238		0	0	0	0 dB	0,80	0,80	0,80	0,80	0,80	0,80	0,80
5813239		0	0	0	0 dB	0,80	0,80	0,80	0,80	0,80	0,80	0,80
5813240		0	0	0	0 dB	0,80	0,80	0,80	0,80	0,80	0,80	0,80
5813241		0	0	0	0 dB	0,80	0,80	0,80	0,80	0,80	0,80	0,80
5813331		0	0	0	0 dB	0,80	0,80	0,80	0,80	0,80	0,80	0,80
5813332		0	0	0	0 dB	0,80	0,80	0,80	0,80	0,80	0,80	0,80
5813333		0	0	0	0 dB	0,80	0,80	0,80	0,80	0,80	0,80	0,80
5813334		0	0	0	0 dB	0,80	0,80	0,80	0,80	0,80	0,80	0,80
5813335		0	0	0	0 dB	0,80	0,80	0,80	0,80	0,80	0,80	0,80
5813336		0	0	0	0 dB	0,80	0,80	0,80	0,80	0,80	0,80	0,80
5813337		0	0	0	0 dB	0,80	0,80	0,80	0,80	0,80	0,80	0,80
5813338		0	0	0	0 dB	0,80	0,80	0,80	0,80	0,80	0,80	0,80
5813339		0	0	0	0 dB	0,80	0,80	0,80	0,80	0,80	0,80	0,80
5813340		0	0	0	0 dB	0,80	0,80	0,80	0,80	0,80	0,80	0,80
5813419		0	0	0	0 dB	0,80	0,80	0,80	0,80	0,80	0,80	0,80
5813420		0	0	0	0 dB	0,80	0,80	0,80	0,80	0,80	0,80	0,80
5813421		0	0	0	0 dB	0,80	0,80	0,80	0,80	0,80	0,80	0,80
5813436		0	0	0	0 dB	0,80	0,80	0,80	0,80	0,80	0,80	0,80
5813437		0	0	0	0 dB	0,80	0,80	0,80	0,80	0,80	0,80	0,80
5813438		0	0	0	0 dB	0,80	0,80	0,80	0,80	0,80	0,80	0,80
5813439		0	0	0	0 dB	0,80	0,80	0,80	0,80	0,80	0,80	0,80
5813440		0	0	0	0 dB	0,80	0,80	0,80	0,80	0,80	0,80	0,80
5813441		0	0	0	0 dB	0,80	0,80	0,80	0,80	0,80	0,80	0,80
5813442		0	0	0	0 dB	0,80	0,80	0,80	0,80	0,80	0,80	0,80
5813443		0	0	0	0 dB	0,80	0,80	0,80	0,80	0,80	0,80	0,80
5813444		0	0	0	0 dB	0,80	0,80	0,80	0,80	0,80	0,80	0,80
5813445		0	0	0	0 dB	0,80	0,80	0,80	0,80	0,80	0,80	0,80
5813446		0	0	0	0 dB	0,80	0,80	0,80	0,80	0,80	0,80	0,80
5813447		0	0	0	0 dB	0,80	0,80	0,80	0,80	0,80	0,80	0,80
5813448		0	0	0	0 dB	0,80	0,80	0,80	0,80	0,80	0,80	0,80
5813528		0	0	0	0 dB	0,80	0,80	0,80	0,80	0,80	0,80	0,80
5813529		0	0	0	0 dB	0,80	0,80	0,80	0,80	0,80	0,80	0,80
5813530		0	0	0	0 dB	0,80	0,80	0,80	0,80	0,80	0,80	0,80
5813533		0	0	0	0 dB	0,80	0,80	0,80	0,80	0,80	0,80	0,80
5813534		0	0	0	0 dB	0,80	0,80	0,80	0,80	0,80	0,80	0,80
5813535		0	0	0	0 dB	0,80	0,80	0,80	0,80	0,80	0,80	0,80
5813536		0	0	0	0 dB	0,80	0,80	0,80	0,80	0,80	0,80	0,80
5813537		0	0	0	0 dB	0,80	0,80	0,80	0,80	0,80	0,80	0,80
5813708		0	0	0	0 dB	0,80	0,80	0,80	0,80	0,80	0,80	0,80
5813710		0	0	0	0 dB	0,80	0,80	0,80	0,80	0,80	0,80	0,80
5813742		0	0	0	0 dB	0,80	0,80	0,80	0,80	0,80	0,80	0,80
5813780		0	0	0	0 dB	0,80	0,80	0,80	0,80	0,80	0,80	0,80
5813781		0	0	0	0 dB	0,80	0,80	0,80	0,80	0,80	0,80	0,80
5813782		0	0	0	0 dB	0,80	0,80	0,80	0,80	0,80	0,80	0,80
5813783		0	0	0	0 dB	0,80	0,80	0,80	0,80	0,80	0,80	0,80
5813784		0	0	0	0 dB	0,80	0,80	0,80	0,80	0,80	0,80	0,80
5813785		0	0	0	0 dB	0,80	0,80	0,80	0,80	0,80	0,80	0,80
5813786		0	0	0	0 dB	0,80	0,80	0,80	0,80	0,80	0,80	0,80
5813787		0	0	0	0 dB	0,80	0,80	0,80	0,80	0,80	0,80	0,80
5813788		0	0	0	0 dB	0,80	0,80	0,80	0,80	0,80	0,80	0,80
5813789		0	0	0	0 dB	0,80	0,80	0,80	0,80	0,80	0,80	0,80
5813790		0	0	0	0 dB	0,80	0,80	0,80	0,80	0,80	0,80	0,80
5813791		0	0	0	0 dB	0,80	0,80	0,80	0,80	0,80	0,80	0,80
5813792		0	0	0	0 dB	0,80	0,80	0,80	0,80	0,80	0,80	0,80
5813793		0	0	0	0 dB	0,80	0,80	0,80	0,80	0,80	0,80	0,80

Itemeigenschappen

Model: Waalweg 1 IL V01 - zonder scherm
Waalweg 1 IL V01 - Waalweg 1 IL V01
Groep: (hoofdgroep)
Lijst van Gebouwen, voor rekenmethode Industrielawaai - HMRI, industrie

Naam	Refl. 4k	Refl. 8k
5813230	0,80	0,80
5813231	0,80	0,80
5813232	0,80	0,80
5813233	0,80	0,80
5813234	0,80	0,80
5813235	0,80	0,80
5813236	0,80	0,80
5813237	0,80	0,80
5813238	0,80	0,80
5813239	0,80	0,80
5813240	0,80	0,80
5813241	0,80	0,80
5813331	0,80	0,80
5813332	0,80	0,80
5813333	0,80	0,80
5813334	0,80	0,80
5813335	0,80	0,80
5813336	0,80	0,80
5813337	0,80	0,80
5813338	0,80	0,80
5813339	0,80	0,80
5813340	0,80	0,80
5813419	0,80	0,80
5813420	0,80	0,80
5813421	0,80	0,80
5813436	0,80	0,80
5813437	0,80	0,80
5813438	0,80	0,80
5813439	0,80	0,80
5813440	0,80	0,80
5813441	0,80	0,80
5813442	0,80	0,80
5813443	0,80	0,80
5813444	0,80	0,80
5813445	0,80	0,80
5813446	0,80	0,80
5813447	0,80	0,80
5813448	0,80	0,80
5813528	0,80	0,80
5813529	0,80	0,80
5813530	0,80	0,80
5813533	0,80	0,80
5813534	0,80	0,80
5813535	0,80	0,80
5813536	0,80	0,80
5813537	0,80	0,80
5813708	0,80	0,80
5813710	0,80	0,80
5813742	0,80	0,80
5813780	0,80	0,80
5813781	0,80	0,80
5813782	0,80	0,80
5813783	0,80	0,80
5813784	0,80	0,80
5813785	0,80	0,80
5813786	0,80	0,80
5813787	0,80	0,80
5813788	0,80	0,80
5813789	0,80	0,80
5813790	0,80	0,80
5813791	0,80	0,80
5813792	0,80	0,80
5813793	0,80	0,80

Itemeigenschappen

Model: Waalweg 1 IL V01 - zonder scherm
 Waalweg 1 IL V01 - Waalweg 1 IL V01
 Groep: (hoofdgroep)
 Lijst van Gebouwen, voor rekenmethode Industrielawaai - HMRI, industrie

Naam	Omschr.	Hoogte	Maaiveld	Hdef.	Functie	Gebouwtype	BAG-id
5813794		3,41	0,00	Absoluut			
5813795		3,41	0,00	Absoluut			
5813796		3,40	0,00	Absoluut			
5813797		3,38	0,00	Absoluut			
5813798		3,44	0,00	Absoluut			
5813829		2,12	0,00	Absoluut			
5813981	industriefunctie, woonfunctie	4,74	0,00	Absoluut			
5814060	woonfunctie	4,36	0,00	Absoluut			
5814061	woonfunctie	4,25	0,00	Absoluut			
5814062		1,64	0,00	Absoluut			
5814063		1,65	0,00	Absoluut			
5814064		1,61	0,00	Absoluut			
5814065	woonfunctie	4,52	0,00	Absoluut			
5814066	woonfunctie	4,54	0,00	Absoluut			
5814067	woonfunctie	4,97	0,00	Absoluut			
5814068	woonfunctie	4,54	0,00	Absoluut			
5814069	woonfunctie	4,55	0,00	Absoluut			
5814070	woonfunctie	4,96	0,00	Absoluut			
5814174	woonfunctie	4,61	0,00	Absoluut			
5814175	woonfunctie	4,69	0,00	Absoluut			
5814176	woonfunctie	4,77	0,00	Absoluut			
5814177	woonfunctie	3,70	0,00	Absoluut			
5814178	woonfunctie	5,81	0,00	Absoluut			
5814179	woonfunctie	1,87	0,00	Absoluut			
5814180	woonfunctie	3,61	0,00	Absoluut			
5814352		1,63	0,00	Absoluut			
5814353		1,51	0,00	Absoluut			
5814354	bijeenkomstfunctie, woonfunctie	5,54	0,00	Absoluut			
5814355		1,64	0,00	Absoluut			
5814356	woonfunctie	4,95	0,00	Absoluut			
5814357	woonfunctie	4,48	0,00	Absoluut			
5814358		1,43	0,00	Absoluut			
5814550	woonfunctie	6,87	0,00	Absoluut			
5814551	overige gebruiksfunctie	2,47	0,00	Absoluut			
5814552	woonfunctie	6,54	0,00	Absoluut			
5814553		1,88	0,00	Absoluut			
5814554		2,14	0,00	Absoluut			
5814555		2,89	0,00	Absoluut			
5814556	woonfunctie	5,48	0,00	Absoluut			
5814557	woonfunctie	5,46	0,00	Absoluut			
5814558		3,36	0,00	Absoluut			
5814647	woonfunctie	5,70	0,00	Absoluut			
5814648	woonfunctie	6,19	0,00	Absoluut			
5814649	winkelfunctie, woonfunctie	7,12	0,00	Absoluut			
5814650	woonfunctie	6,11	0,00	Absoluut			
5814651		3,22	0,00	Absoluut			
5814839	woonfunctie	6,05	0,00	Absoluut			
5814840		3,28	0,00	Absoluut			
5814841		1,73	0,00	Absoluut			
5814842		1,61	0,00	Absoluut			
5814843	woonfunctie	6,82	0,00	Absoluut			
5814844	woonfunctie	6,84	0,00	Absoluut			
5814845	woonfunctie	2,71	0,00	Absoluut			
5814846	woonfunctie	1,54	0,00	Absoluut			
5814847		1,19	0,00	Absoluut			
5814848		1,10	0,00	Absoluut			
5814849	woonfunctie	1,76	0,00	Absoluut			
5814850	woonfunctie	1,74	0,00	Absoluut			
5814851	kantoorfunctie, woonfunctie	1,70	0,00	Absoluut			
5814858		1,98	0,00	Absoluut			
5814859	woonfunctie	4,36	0,00	Absoluut			
5814860		1,70	0,00	Absoluut			
5814861		2,90	0,00	Absoluut			

Itemeigenschappen

Model: Waalweg 1 IL V01 - zonder scherm
 Waalweg 1 IL V01 - Waalweg 1 IL V01
 Groep: (hoofdgroep)
 Lijst van Gebouwen, voor rekenmethode Industrielawaai - HMRI, industrie

Naam	Gemeente	Jaar	AHN-jaar	Trust	Cp	Refl. 31	Refl. 63	Refl. 125	Refl. 250	Refl. 500	Refl. 1k	Refl. 2k
5813794		0	0	0	0 dB	0,80	0,80	0,80	0,80	0,80	0,80	0,80
5813795		0	0	0	0 dB	0,80	0,80	0,80	0,80	0,80	0,80	0,80
5813796		0	0	0	0 dB	0,80	0,80	0,80	0,80	0,80	0,80	0,80
5813797		0	0	0	0 dB	0,80	0,80	0,80	0,80	0,80	0,80	0,80
5813798		0	0	0	0 dB	0,80	0,80	0,80	0,80	0,80	0,80	0,80
5813829		0	0	0	0 dB	0,80	0,80	0,80	0,80	0,80	0,80	0,80
5813981		0	0	0	0 dB	0,80	0,80	0,80	0,80	0,80	0,80	0,80
5814060		0	0	0	0 dB	0,80	0,80	0,80	0,80	0,80	0,80	0,80
5814061		0	0	0	0 dB	0,80	0,80	0,80	0,80	0,80	0,80	0,80
5814062		0	0	0	0 dB	0,80	0,80	0,80	0,80	0,80	0,80	0,80
5814063		0	0	0	0 dB	0,80	0,80	0,80	0,80	0,80	0,80	0,80
5814064		0	0	0	0 dB	0,80	0,80	0,80	0,80	0,80	0,80	0,80
5814065		0	0	0	0 dB	0,80	0,80	0,80	0,80	0,80	0,80	0,80
5814066		0	0	0	0 dB	0,80	0,80	0,80	0,80	0,80	0,80	0,80
5814067		0	0	0	0 dB	0,80	0,80	0,80	0,80	0,80	0,80	0,80
5814068		0	0	0	0 dB	0,80	0,80	0,80	0,80	0,80	0,80	0,80
5814069		0	0	0	0 dB	0,80	0,80	0,80	0,80	0,80	0,80	0,80
5814070		0	0	0	0 dB	0,80	0,80	0,80	0,80	0,80	0,80	0,80
5814174		0	0	0	0 dB	0,80	0,80	0,80	0,80	0,80	0,80	0,80
5814175		0	0	0	0 dB	0,80	0,80	0,80	0,80	0,80	0,80	0,80
5814176		0	0	0	0 dB	0,80	0,80	0,80	0,80	0,80	0,80	0,80
5814177		0	0	0	0 dB	0,80	0,80	0,80	0,80	0,80	0,80	0,80
5814178		0	0	0	0 dB	0,80	0,80	0,80	0,80	0,80	0,80	0,80
5814179		0	0	0	0 dB	0,80	0,80	0,80	0,80	0,80	0,80	0,80
5814180		0	0	0	0 dB	0,80	0,80	0,80	0,80	0,80	0,80	0,80
5814352		0	0	0	0 dB	0,80	0,80	0,80	0,80	0,80	0,80	0,80
5814353		0	0	0	0 dB	0,80	0,80	0,80	0,80	0,80	0,80	0,80
5814354		0	0	0	0 dB	0,80	0,80	0,80	0,80	0,80	0,80	0,80
5814355		0	0	0	0 dB	0,80	0,80	0,80	0,80	0,80	0,80	0,80
5814356		0	0	0	0 dB	0,80	0,80	0,80	0,80	0,80	0,80	0,80
5814357		0	0	0	0 dB	0,80	0,80	0,80	0,80	0,80	0,80	0,80
5814358		0	0	0	0 dB	0,80	0,80	0,80	0,80	0,80	0,80	0,80
5814550		0	0	0	0 dB	0,80	0,80	0,80	0,80	0,80	0,80	0,80
5814551		0	0	0	0 dB	0,80	0,80	0,80	0,80	0,80	0,80	0,80
5814552		0	0	0	0 dB	0,80	0,80	0,80	0,80	0,80	0,80	0,80
5814553		0	0	0	0 dB	0,80	0,80	0,80	0,80	0,80	0,80	0,80
5814554		0	0	0	0 dB	0,80	0,80	0,80	0,80	0,80	0,80	0,80
5814555		0	0	0	0 dB	0,80	0,80	0,80	0,80	0,80	0,80	0,80
5814556		0	0	0	0 dB	0,80	0,80	0,80	0,80	0,80	0,80	0,80
5814557		0	0	0	0 dB	0,80	0,80	0,80	0,80	0,80	0,80	0,80
5814558		0	0	0	0 dB	0,80	0,80	0,80	0,80	0,80	0,80	0,80
5814647		0	0	0	0 dB	0,80	0,80	0,80	0,80	0,80	0,80	0,80
5814648		0	0	0	0 dB	0,80	0,80	0,80	0,80	0,80	0,80	0,80
5814649		0	0	0	0 dB	0,80	0,80	0,80	0,80	0,80	0,80	0,80
5814650		0	0	0	0 dB	0,80	0,80	0,80	0,80	0,80	0,80	0,80
5814651		0	0	0	0 dB	0,80	0,80	0,80	0,80	0,80	0,80	0,80
5814839		0	0	0	0 dB	0,80	0,80	0,80	0,80	0,80	0,80	0,80
5814840		0	0	0	0 dB	0,80	0,80	0,80	0,80	0,80	0,80	0,80
5814841		0	0	0	0 dB	0,80	0,80	0,80	0,80	0,80	0,80	0,80
5814842		0	0	0	0 dB	0,80	0,80	0,80	0,80	0,80	0,80	0,80
5814843		0	0	0	0 dB	0,80	0,80	0,80	0,80	0,80	0,80	0,80
5814844		0	0	0	0 dB	0,80	0,80	0,80	0,80	0,80	0,80	0,80
5814845		0	0	0	0 dB	0,80	0,80	0,80	0,80	0,80	0,80	0,80
5814846		0	0	0	0 dB	0,80	0,80	0,80	0,80	0,80	0,80	0,80
5814847		0	0	0	0 dB	0,80	0,80	0,80	0,80	0,80	0,80	0,80
5814848		0	0	0	0 dB	0,80	0,80	0,80	0,80	0,80	0,80	0,80
5814849		0	0	0	0 dB	0,80	0,80	0,80	0,80	0,80	0,80	0,80
5814850		0	0	0	0 dB	0,80	0,80	0,80	0,80	0,80	0,80	0,80
5814851		0	0	0	0 dB	0,80	0,80	0,80	0,80	0,80	0,80	0,80
5814858		0	0	0	0 dB	0,80	0,80	0,80	0,80	0,80	0,80	0,80
5814859		0	0	0	0 dB	0,80	0,80	0,80	0,80	0,80	0,80	0,80
5814860		0	0	0	0 dB	0,80	0,80	0,80	0,80	0,80	0,80	0,80
5814861		0	0	0	0 dB	0,80	0,80	0,80	0,80	0,80	0,80	0,80

Itemeigenschappen

Model: Waalweg 1 IL V01 - zonder scherm
Waalweg 1 IL V01 - Waalweg 1 IL V01
Groep: (hoofdgroep)
Lijst van Gebouwen, voor rekenmethode Industrielawaai - HMRI, industrie

Naam	Refl. 4k	Refl. 8k
5813794	0,80	0,80
5813795	0,80	0,80
5813796	0,80	0,80
5813797	0,80	0,80
5813798	0,80	0,80
5813829	0,80	0,80
5813981	0,80	0,80
5814060	0,80	0,80
5814061	0,80	0,80
5814062	0,80	0,80
5814063	0,80	0,80
5814064	0,80	0,80
5814065	0,80	0,80
5814066	0,80	0,80
5814067	0,80	0,80
5814068	0,80	0,80
5814069	0,80	0,80
5814070	0,80	0,80
5814174	0,80	0,80
5814175	0,80	0,80
5814176	0,80	0,80
5814177	0,80	0,80
5814178	0,80	0,80
5814179	0,80	0,80
5814180	0,80	0,80
5814352	0,80	0,80
5814353	0,80	0,80
5814354	0,80	0,80
5814355	0,80	0,80
5814356	0,80	0,80
5814357	0,80	0,80
5814358	0,80	0,80
5814550	0,80	0,80
5814551	0,80	0,80
5814552	0,80	0,80
5814553	0,80	0,80
5814554	0,80	0,80
5814555	0,80	0,80
5814556	0,80	0,80
5814557	0,80	0,80
5814558	0,80	0,80
5814647	0,80	0,80
5814648	0,80	0,80
5814649	0,80	0,80
5814650	0,80	0,80
5814651	0,80	0,80
5814839	0,80	0,80
5814840	0,80	0,80
5814841	0,80	0,80
5814842	0,80	0,80
5814843	0,80	0,80
5814844	0,80	0,80
5814845	0,80	0,80
5814846	0,80	0,80
5814847	0,80	0,80
5814848	0,80	0,80
5814849	0,80	0,80
5814850	0,80	0,80
5814851	0,80	0,80
5814858	0,80	0,80
5814859	0,80	0,80
5814860	0,80	0,80
5814861	0,80	0,80

Itemeigenschappen

Model: Waalweg 1 IL V01 - zonder scherm
 Waalweg 1 IL V01 - Waalweg 1 IL V01
 Groep: (hoofdgroep)
 Lijst van Gebouwen, voor rekenmethode Industrielawaai - HMRI, industrie

Naam	Omschr.	Hoogte	Maaiveld	Hdef.	Functie	Gebouwtype	BAG-id
5814862	woonfunctie	3,57	0,00	Absoluut			
5814863		1,54	0,00	Absoluut			
5814864		0,79	0,00	Absoluut			
5814865	woonfunctie	4,16	0,00	Absoluut			
5814866	woonfunctie	6,30	0,00	Absoluut			
5814867		2,62	0,00	Absoluut			
5814868		2,67	0,00	Absoluut			
5814869		3,38	0,00	Absoluut			
5814870	woonfunctie	7,96	0,00	Absoluut			
5814871	woonfunctie	10,34	0,00	Absoluut			
5814872	overige gebruiksfunctie	5,76	0,00	Absoluut			
5814873	woonfunctie	6,25	0,00	Absoluut			
5814874	woonfunctie	7,67	0,00	Absoluut			
5814875	woonfunctie	7,67	0,00	Absoluut			
5814894	woonfunctie	6,62	0,00	Absoluut			
5814896	woonfunctie	5,39	0,00	Absoluut			
5814897		3,15	0,00	Absoluut			
5814899		2,14	0,00	Absoluut			
5814903		2,53	0,00	Absoluut			
5814966	industriefunctie, woonfunctie	7,64	0,00	Absoluut			
5814967	woonfunctie	7,66	0,00	Absoluut			
5814968	woonfunctie	7,67	0,00	Absoluut			
5814969	woonfunctie	7,66	0,00	Absoluut			
5814970		3,44	0,00	Absoluut			
5814971		3,27	0,00	Absoluut			
5814972		3,41	0,00	Absoluut			
5815002		1,70	0,00	Absoluut			
5815058		2,74	0,00	Absoluut			
5815139	woonfunctie	8,14	0,00	Absoluut			
5815140		3,63	0,00	Absoluut			
5815167		2,20	0,00	Absoluut			
5815168	woonfunctie	3,76	0,00	Absoluut			
5815169	woonfunctie	3,75	0,00	Absoluut			
5815170	woonfunctie	3,69	0,00	Absoluut			
5815171	woonfunctie	3,77	0,00	Absoluut			
5815172		2,14	0,00	Absoluut			
5815173	woonfunctie	6,54	0,00	Absoluut			
5815243		1,98	0,00	Absoluut			
5815244		2,02	0,00	Absoluut			
5815245		2,06	0,00	Absoluut			
5815246	woonfunctie	4,38	0,00	Absoluut			
5815247	industriefunctie, woonfunctie	5,85	0,00	Absoluut			
5815248		1,69	0,00	Absoluut			
5815249	woonfunctie	6,43	0,00	Absoluut			
5815250	woonfunctie	4,67	0,00	Absoluut			
5815251		2,04	0,00	Absoluut			
5815252		1,55	0,00	Absoluut			
5815253	woonfunctie	5,89	0,00	Absoluut			
5815418	woonfunctie	7,10	0,00	Absoluut			
5815464		1,76	0,00	Absoluut			
5815483		3,68	0,00	Absoluut			
5815558	woonfunctie	10,32	0,00	Absoluut			
5815559	woonfunctie	6,86	0,00	Absoluut			
5815562	woonfunctie	5,96	0,00	Absoluut			
5815564		1,91	0,00	Absoluut			
5815607	woonfunctie	5,48	0,00	Absoluut			
5815608	woonfunctie	5,67	0,00	Absoluut			
5815609		1,85	0,00	Absoluut			
5815616		1,26	0,00	Absoluut			
5815620	woonfunctie	7,04	0,00	Absoluut			
5815660		1,65	0,00	Absoluut			
5815671		1,52	0,00	Absoluut			
5815685	woonfunctie	4,59	0,00	Absoluut			

Itemeigenschappen

Model: Waalweg 1 IL V01 - zonder scherm
 Waalweg 1 IL V01 - Waalweg 1 IL V01
 Groep: (hoofdgroep)
 Lijst van Gebouwen, voor rekenmethode Industrielawaai - HMRI, industrie

Naam	Gemeente	Jaar	AHN-jaar	Trust	Cp	Refl. 31	Refl. 63	Refl. 125	Refl. 250	Refl. 500	Refl. 1k	Refl. 2k
5814862		0	0	0	0 dB	0,80	0,80	0,80	0,80	0,80	0,80	0,80
5814863		0	0	0	0 dB	0,80	0,80	0,80	0,80	0,80	0,80	0,80
5814864		0	0	0	0 dB	0,80	0,80	0,80	0,80	0,80	0,80	0,80
5814865		0	0	0	0 dB	0,80	0,80	0,80	0,80	0,80	0,80	0,80
5814866		0	0	0	0 dB	0,80	0,80	0,80	0,80	0,80	0,80	0,80
5814867		0	0	0	0 dB	0,80	0,80	0,80	0,80	0,80	0,80	0,80
5814868		0	0	0	0 dB	0,80	0,80	0,80	0,80	0,80	0,80	0,80
5814869		0	0	0	0 dB	0,80	0,80	0,80	0,80	0,80	0,80	0,80
5814870		0	0	0	0 dB	0,80	0,80	0,80	0,80	0,80	0,80	0,80
5814871		0	0	0	0 dB	0,80	0,80	0,80	0,80	0,80	0,80	0,80
5814872		0	0	0	0 dB	0,80	0,80	0,80	0,80	0,80	0,80	0,80
5814873		0	0	0	0 dB	0,80	0,80	0,80	0,80	0,80	0,80	0,80
5814874		0	0	0	0 dB	0,80	0,80	0,80	0,80	0,80	0,80	0,80
5814875		0	0	0	0 dB	0,80	0,80	0,80	0,80	0,80	0,80	0,80
5814894		0	0	0	0 dB	0,80	0,80	0,80	0,80	0,80	0,80	0,80
5814896		0	0	0	0 dB	0,80	0,80	0,80	0,80	0,80	0,80	0,80
5814897		0	0	0	0 dB	0,80	0,80	0,80	0,80	0,80	0,80	0,80
5814899		0	0	0	0 dB	0,80	0,80	0,80	0,80	0,80	0,80	0,80
5814903		0	0	0	0 dB	0,80	0,80	0,80	0,80	0,80	0,80	0,80
5814966		0	0	0	0 dB	0,80	0,80	0,80	0,80	0,80	0,80	0,80
5814967		0	0	0	0 dB	0,80	0,80	0,80	0,80	0,80	0,80	0,80
5814968		0	0	0	0 dB	0,80	0,80	0,80	0,80	0,80	0,80	0,80
5814969		0	0	0	0 dB	0,80	0,80	0,80	0,80	0,80	0,80	0,80
5814970		0	0	0	0 dB	0,80	0,80	0,80	0,80	0,80	0,80	0,80
5814971		0	0	0	0 dB	0,80	0,80	0,80	0,80	0,80	0,80	0,80
5814972		0	0	0	0 dB	0,80	0,80	0,80	0,80	0,80	0,80	0,80
5815002		0	0	0	0 dB	0,80	0,80	0,80	0,80	0,80	0,80	0,80
5815058		0	0	0	0 dB	0,80	0,80	0,80	0,80	0,80	0,80	0,80
5815139		0	0	0	0 dB	0,80	0,80	0,80	0,80	0,80	0,80	0,80
5815140		0	0	0	0 dB	0,80	0,80	0,80	0,80	0,80	0,80	0,80
5815167		0	0	0	0 dB	0,80	0,80	0,80	0,80	0,80	0,80	0,80
5815168		0	0	0	0 dB	0,80	0,80	0,80	0,80	0,80	0,80	0,80
5815169		0	0	0	0 dB	0,80	0,80	0,80	0,80	0,80	0,80	0,80
5815170		0	0	0	0 dB	0,80	0,80	0,80	0,80	0,80	0,80	0,80
5815171		0	0	0	0 dB	0,80	0,80	0,80	0,80	0,80	0,80	0,80
5815172		0	0	0	0 dB	0,80	0,80	0,80	0,80	0,80	0,80	0,80
5815173		0	0	0	0 dB	0,80	0,80	0,80	0,80	0,80	0,80	0,80
5815243		0	0	0	0 dB	0,80	0,80	0,80	0,80	0,80	0,80	0,80
5815244		0	0	0	0 dB	0,80	0,80	0,80	0,80	0,80	0,80	0,80
5815245		0	0	0	0 dB	0,80	0,80	0,80	0,80	0,80	0,80	0,80
5815246		0	0	0	0 dB	0,80	0,80	0,80	0,80	0,80	0,80	0,80
5815247		0	0	0	0 dB	0,80	0,80	0,80	0,80	0,80	0,80	0,80
5815248		0	0	0	0 dB	0,80	0,80	0,80	0,80	0,80	0,80	0,80
5815249		0	0	0	0 dB	0,80	0,80	0,80	0,80	0,80	0,80	0,80
5815250		0	0	0	0 dB	0,80	0,80	0,80	0,80	0,80	0,80	0,80
5815251		0	0	0	0 dB	0,80	0,80	0,80	0,80	0,80	0,80	0,80
5815252		0	0	0	0 dB	0,80	0,80	0,80	0,80	0,80	0,80	0,80
5815253		0	0	0	0 dB	0,80	0,80	0,80	0,80	0,80	0,80	0,80
5815418		0	0	0	0 dB	0,80	0,80	0,80	0,80	0,80	0,80	0,80
5815464		0	0	0	0 dB	0,80	0,80	0,80	0,80	0,80	0,80	0,80
5815483		0	0	0	0 dB	0,80	0,80	0,80	0,80	0,80	0,80	0,80
5815558		0	0	0	0 dB	0,80	0,80	0,80	0,80	0,80	0,80	0,80
5815559		0	0	0	0 dB	0,80	0,80	0,80	0,80	0,80	0,80	0,80
5815562		0	0	0	0 dB	0,80	0,80	0,80	0,80	0,80	0,80	0,80
5815564		0	0	0	0 dB	0,80	0,80	0,80	0,80	0,80	0,80	0,80
5815607		0	0	0	0 dB	0,80	0,80	0,80	0,80	0,80	0,80	0,80
5815608		0	0	0	0 dB	0,80	0,80	0,80	0,80	0,80	0,80	0,80
5815609		0	0	0	0 dB	0,80	0,80	0,80	0,80	0,80	0,80	0,80
5815616		0	0	0	0 dB	0,80	0,80	0,80	0,80	0,80	0,80	0,80
5815620		0	0	0	0 dB	0,80	0,80	0,80	0,80	0,80	0,80	0,80
5815660		0	0	0	0 dB	0,80	0,80	0,80	0,80	0,80	0,80	0,80
5815671		0	0	0	0 dB	0,80	0,80	0,80	0,80	0,80	0,80	0,80
5815685		0	0	0	0 dB	0,80	0,80	0,80	0,80	0,80	0,80	0,80

Itemeigenschappen

Model: Waalweg 1 IL V01 - zonder scherm
Waalweg 1 IL V01 - Waalweg 1 IL V01
Groep: (hoofdgroep)
Lijst van Gebouwen, voor rekenmethode Industrielawaai - HMRI, industrie

Naam	Refl. 4k	Refl. 8k
5814862	0,80	0,80
5814863	0,80	0,80
5814864	0,80	0,80
5814865	0,80	0,80
5814866	0,80	0,80
5814867	0,80	0,80
5814868	0,80	0,80
5814869	0,80	0,80
5814870	0,80	0,80
5814871	0,80	0,80
5814872	0,80	0,80
5814873	0,80	0,80
5814874	0,80	0,80
5814875	0,80	0,80
5814894	0,80	0,80
5814896	0,80	0,80
5814897	0,80	0,80
5814899	0,80	0,80
5814903	0,80	0,80
5814966	0,80	0,80
5814967	0,80	0,80
5814968	0,80	0,80
5814969	0,80	0,80
5814970	0,80	0,80
5814971	0,80	0,80
5814972	0,80	0,80
5815002	0,80	0,80
5815058	0,80	0,80
5815139	0,80	0,80
5815140	0,80	0,80
5815167	0,80	0,80
5815168	0,80	0,80
5815169	0,80	0,80
5815170	0,80	0,80
5815171	0,80	0,80
5815172	0,80	0,80
5815173	0,80	0,80
5815243	0,80	0,80
5815244	0,80	0,80
5815245	0,80	0,80
5815246	0,80	0,80
5815247	0,80	0,80
5815248	0,80	0,80
5815249	0,80	0,80
5815250	0,80	0,80
5815251	0,80	0,80
5815252	0,80	0,80
5815253	0,80	0,80
5815418	0,80	0,80
5815464	0,80	0,80
5815483	0,80	0,80
5815558	0,80	0,80
5815559	0,80	0,80
5815562	0,80	0,80
5815564	0,80	0,80
5815607	0,80	0,80
5815608	0,80	0,80
5815609	0,80	0,80
5815616	0,80	0,80
5815620	0,80	0,80
5815660	0,80	0,80
5815671	0,80	0,80
5815685	0,80	0,80

Itemeigenschappen

Model: Waalweg 1 IL V01 - zonder scherm
 Waalweg 1 IL V01 - Waalweg 1 IL V01
 Groep: (hoofdgroep)
 Lijst van Gebouwen, voor rekenmethode Industrielawaai - HMRI, industrie

Naam	Omschr.	Hoogte	Maaiveld	Hdef.	Functie	Gebouwtype	BAG-id
5815686	woonfunctie	5,29	0,00	Absoluut			
5815732		1,70	0,00	Absoluut			
5815755		2,23	0,00	Absoluut			
5815757		1,27	0,00	Absoluut			
5815898	woonfunctie	7,96	0,00	Absoluut			
5815899		3,44	0,00	Absoluut			
5815901	woonfunctie	7,85	0,00	Absoluut			
5815902	overige gebruiksfunctie	2,46	0,00	Absoluut			
5815903		3,42	0,00	Absoluut			
5815967	woonfunctie	7,44	0,00	Absoluut			
5816328		2,13	0,00	Absoluut			
5816076	woonfunctie	6,12	0,00	Absoluut			
5816259	woonfunctie	6,64	0,00	Absoluut			
5816260	woonfunctie	6,59	0,00	Absoluut			
5816261	woonfunctie	6,64	0,00	Absoluut			
5816262	woonfunctie	7,26	0,00	Absoluut			
5816263		2,18	0,00	Absoluut			
5816264		2,12	0,00	Absoluut			
5816265		1,70	0,00	Absoluut			
5816266	woonfunctie	6,59	0,00	Absoluut			
5816267	woonfunctie	6,69	0,00	Absoluut			
5816329	woonfunctie	6,40	0,00	Absoluut			
5816330	woonfunctie	6,04	0,00	Absoluut			
5816331		1,64	0,00	Absoluut			
5816317		2,28	0,00	Absoluut			
5816318	woonfunctie	7,51	0,00	Absoluut			
5816319		2,49	0,00	Absoluut			
5816320	woonfunctie	7,48	0,00	Absoluut			
5816321		1,65	0,00	Absoluut			
5816322		1,37	0,00	Absoluut			
5816323		1,73	0,00	Absoluut			
5816324		1,67	0,00	Absoluut			
5816325		1,65	0,00	Absoluut			
5816326		2,11	0,00	Absoluut			
5816327	woonfunctie	7,27	0,00	Absoluut			
5816332	woonfunctie	6,58	0,00	Absoluut			
5816333	woonfunctie	6,65	0,00	Absoluut			
5816334		1,67	0,00	Absoluut			
5816335		1,68	0,00	Absoluut			
5816336		1,67	0,00	Absoluut			
5816337	woonfunctie	6,59	0,00	Absoluut			
5816338	woonfunctie	6,54	0,00	Absoluut			
5816339	woonfunctie	6,52	0,00	Absoluut			
5816388	woonfunctie	7,52	0,00	Absoluut			
5816389	woonfunctie	7,25	0,00	Absoluut			
5816391	industriefunctie, woonfunctie	3,90	0,00	Absoluut			
5816394	industriefunctie, woonfunctie	6,33	0,00	Absoluut			
5816395	woonfunctie	3,79	0,00	Absoluut			
5816396		0,67	0,00	Absoluut			
5816397		2,31	0,00	Absoluut			
5816398		2,39	0,00	Absoluut			
5816399		2,37	0,00	Absoluut			
5816400		1,94	0,00	Absoluut			
5816401		5,28	0,00	Absoluut			
5816402		1,71	0,00	Absoluut			
5816403	industriefunctie, woonfunctie	3,10	0,00	Absoluut			
5816404	woonfunctie	5,49	0,00	Absoluut			
5816405		3,18	0,00	Absoluut			
5816406		6,20	0,00	Absoluut			
5816407	woonfunctie	6,75	0,00	Absoluut			
5816482	woonfunctie	4,68	0,00	Absoluut			
5816536	woonfunctie	3,13	0,00	Absoluut			
5816683		1,72	0,00	Absoluut			

Itemeigenschappen

Model: Waalweg 1 IL V01 - zonder scherm
 Waalweg 1 IL V01 - Waalweg 1 IL V01
 Groep: (hoofdgroep)
 Lijst van Gebouwen, voor rekenmethode Industrielawaai - HMRI, industrie

Naam	Gemeente	Jaar	AHN-jaar	Trust	Cp	Refl. 31	Refl. 63	Refl. 125	Refl. 250	Refl. 500	Refl. 1k	Refl. 2k
5815686		0	0	0	0 dB	0,80	0,80	0,80	0,80	0,80	0,80	0,80
5815732		0	0	0	0 dB	0,80	0,80	0,80	0,80	0,80	0,80	0,80
5815755		0	0	0	0 dB	0,80	0,80	0,80	0,80	0,80	0,80	0,80
5815757		0	0	0	0 dB	0,80	0,80	0,80	0,80	0,80	0,80	0,80
5815898		0	0	0	0 dB	0,80	0,80	0,80	0,80	0,80	0,80	0,80
5815899		0	0	0	0 dB	0,80	0,80	0,80	0,80	0,80	0,80	0,80
5815901		0	0	0	0 dB	0,80	0,80	0,80	0,80	0,80	0,80	0,80
5815902		0	0	0	0 dB	0,80	0,80	0,80	0,80	0,80	0,80	0,80
5815903		0	0	0	0 dB	0,80	0,80	0,80	0,80	0,80	0,80	0,80
5815967		0	0	0	0 dB	0,80	0,80	0,80	0,80	0,80	0,80	0,80
5816328		0	0	0	0 dB	0,80	0,80	0,80	0,80	0,80	0,80	0,80
5816076		0	0	0	0 dB	0,80	0,80	0,80	0,80	0,80	0,80	0,80
5816259		0	0	0	0 dB	0,80	0,80	0,80	0,80	0,80	0,80	0,80
5816260		0	0	0	0 dB	0,80	0,80	0,80	0,80	0,80	0,80	0,80
5816261		0	0	0	0 dB	0,80	0,80	0,80	0,80	0,80	0,80	0,80
5816262		0	0	0	0 dB	0,80	0,80	0,80	0,80	0,80	0,80	0,80
5816263		0	0	0	0 dB	0,80	0,80	0,80	0,80	0,80	0,80	0,80
5816264		0	0	0	0 dB	0,80	0,80	0,80	0,80	0,80	0,80	0,80
5816265		0	0	0	0 dB	0,80	0,80	0,80	0,80	0,80	0,80	0,80
5816266		0	0	0	0 dB	0,80	0,80	0,80	0,80	0,80	0,80	0,80
5816267		0	0	0	0 dB	0,80	0,80	0,80	0,80	0,80	0,80	0,80
5816329		0	0	0	0 dB	0,80	0,80	0,80	0,80	0,80	0,80	0,80
5816330		0	0	0	0 dB	0,80	0,80	0,80	0,80	0,80	0,80	0,80
5816331		0	0	0	0 dB	0,80	0,80	0,80	0,80	0,80	0,80	0,80
5816317		0	0	0	0 dB	0,80	0,80	0,80	0,80	0,80	0,80	0,80
5816318		0	0	0	0 dB	0,80	0,80	0,80	0,80	0,80	0,80	0,80
5816319		0	0	0	0 dB	0,80	0,80	0,80	0,80	0,80	0,80	0,80
5816320		0	0	0	0 dB	0,80	0,80	0,80	0,80	0,80	0,80	0,80
5816321		0	0	0	0 dB	0,80	0,80	0,80	0,80	0,80	0,80	0,80
5816322		0	0	0	0 dB	0,80	0,80	0,80	0,80	0,80	0,80	0,80
5816323		0	0	0	0 dB	0,80	0,80	0,80	0,80	0,80	0,80	0,80
5816324		0	0	0	0 dB	0,80	0,80	0,80	0,80	0,80	0,80	0,80
5816325		0	0	0	0 dB	0,80	0,80	0,80	0,80	0,80	0,80	0,80
5816326		0	0	0	0 dB	0,80	0,80	0,80	0,80	0,80	0,80	0,80
5816327		0	0	0	0 dB	0,80	0,80	0,80	0,80	0,80	0,80	0,80
5816332		0	0	0	0 dB	0,80	0,80	0,80	0,80	0,80	0,80	0,80
5816333		0	0	0	0 dB	0,80	0,80	0,80	0,80	0,80	0,80	0,80
5816334		0	0	0	0 dB	0,80	0,80	0,80	0,80	0,80	0,80	0,80
5816335		0	0	0	0 dB	0,80	0,80	0,80	0,80	0,80	0,80	0,80
5816336		0	0	0	0 dB	0,80	0,80	0,80	0,80	0,80	0,80	0,80
5816337		0	0	0	0 dB	0,80	0,80	0,80	0,80	0,80	0,80	0,80
5816338		0	0	0	0 dB	0,80	0,80	0,80	0,80	0,80	0,80	0,80
5816339		0	0	0	0 dB	0,80	0,80	0,80	0,80	0,80	0,80	0,80
5816388		0	0	0	0 dB	0,80	0,80	0,80	0,80	0,80	0,80	0,80
5816389		0	0	0	0 dB	0,80	0,80	0,80	0,80	0,80	0,80	0,80
5816391		0	0	0	0 dB	0,80	0,80	0,80	0,80	0,80	0,80	0,80
5816394		0	0	0	0 dB	0,80	0,80	0,80	0,80	0,80	0,80	0,80
5816395		0	0	0	0 dB	0,80	0,80	0,80	0,80	0,80	0,80	0,80
5816396		0	0	0	0 dB	0,80	0,80	0,80	0,80	0,80	0,80	0,80
5816397		0	0	0	0 dB	0,80	0,80	0,80	0,80	0,80	0,80	0,80
5816398		0	0	0	0 dB	0,80	0,80	0,80	0,80	0,80	0,80	0,80
5816399		0	0	0	0 dB	0,80	0,80	0,80	0,80	0,80	0,80	0,80
5816400		0	0	0	0 dB	0,80	0,80	0,80	0,80	0,80	0,80	0,80
5816401		0	0	0	0 dB	0,80	0,80	0,80	0,80	0,80	0,80	0,80
5816402		0	0	0	0 dB	0,80	0,80	0,80	0,80	0,80	0,80	0,80
5816403		0	0	0	0 dB	0,80	0,80	0,80	0,80	0,80	0,80	0,80
5816404		0	0	0	0 dB	0,80	0,80	0,80	0,80	0,80	0,80	0,80
5816405		0	0	0	0 dB	0,80	0,80	0,80	0,80	0,80	0,80	0,80
5816406		0	0	0	0 dB	0,80	0,80	0,80	0,80	0,80	0,80	0,80
5816407		0	0	0	0 dB	0,80	0,80	0,80	0,80	0,80	0,80	0,80
5816482		0	0	0	0 dB	0,80	0,80	0,80	0,80	0,80	0,80	0,80
5816536		0	0	0	0 dB	0,80	0,80	0,80	0,80	0,80	0,80	0,80
5816683		0	0	0	0 dB	0,80	0,80	0,80	0,80	0,80	0,80	0,80

Itemeigenschappen

Model: Waalweg 1 IL V01 - zonder scherm
Waalweg 1 IL V01 - Waalweg 1 IL V01
Groep: (hoofdgroep)
Lijst van Gebouwen, voor rekenmethode Industrielawaai - HMRI, industrie

Naam	Refl. 4k	Refl. 8k
5815686	0,80	0,80
5815732	0,80	0,80
5815755	0,80	0,80
5815757	0,80	0,80
5815898	0,80	0,80
5815899	0,80	0,80
5815901	0,80	0,80
5815902	0,80	0,80
5815903	0,80	0,80
5815967	0,80	0,80
5816328	0,80	0,80
5816076	0,80	0,80
5816259	0,80	0,80
5816260	0,80	0,80
5816261	0,80	0,80
5816262	0,80	0,80
5816263	0,80	0,80
5816264	0,80	0,80
5816265	0,80	0,80
5816266	0,80	0,80
5816267	0,80	0,80
5816329	0,80	0,80
5816330	0,80	0,80
5816331	0,80	0,80
5816317	0,80	0,80
5816318	0,80	0,80
5816319	0,80	0,80
5816320	0,80	0,80
5816321	0,80	0,80
5816322	0,80	0,80
5816323	0,80	0,80
5816324	0,80	0,80
5816325	0,80	0,80
5816326	0,80	0,80
5816327	0,80	0,80
5816332	0,80	0,80
5816333	0,80	0,80
5816334	0,80	0,80
5816335	0,80	0,80
5816336	0,80	0,80
5816337	0,80	0,80
5816338	0,80	0,80
5816339	0,80	0,80
5816388	0,80	0,80
5816389	0,80	0,80
5816391	0,80	0,80
5816394	0,80	0,80
5816395	0,80	0,80
5816396	0,80	0,80
5816397	0,80	0,80
5816398	0,80	0,80
5816399	0,80	0,80
5816400	0,80	0,80
5816401	0,80	0,80
5816402	0,80	0,80
5816403	0,80	0,80
5816404	0,80	0,80
5816405	0,80	0,80
5816406	0,80	0,80
5816407	0,80	0,80
5816482	0,80	0,80
5816536	0,80	0,80
5816683	0,80	0,80

Itemeigenschappen

Model: Waalweg 1 IL V01 - zonder scherm
 Waalweg 1 IL V01 - Waalweg 1 IL V01
 Groep: (hoofdgroep)
 Lijst van Gebouwen, voor rekenmethode Industrielawaai - HMRI, industrie

Naam	Omschr.	Hoogte	Maaiveld	Hdef.	Functie	Gebouwtype	BAG-id
5816586		3,92	0,00	Absoluut			
5816587	woonfunctie	5,58	0,00	Absoluut			
5816588	onderwijsfunctie	4,02	0,00	Absoluut			
5816589	woonfunctie	7,37	0,00	Absoluut			
5816590	onderwijsfunctie	3,54	0,00	Absoluut			
5816593	woonfunctie	9,85	0,00	Absoluut			
5816594	woonfunctie	5,09	0,00	Absoluut			
5816595	woonfunctie	5,28	0,00	Absoluut			
5816596	woonfunctie	5,24	0,00	Absoluut			
5816597	woonfunctie	5,91	0,00	Absoluut			
5816684	woonfunctie	6,52	0,00	Absoluut			
5816598	woonfunctie	4,07	0,00	Absoluut			
5816599	winkelfunctie, woonfunctie	4,09	0,00	Absoluut			
5816600	bijeenkomstfunctie	6,16	0,00	Absoluut			
5816601	kantoorfunctie, woonfunctie	7,40	0,00	Absoluut			
5816602	woonfunctie	1,72	0,00	Absoluut			
5816603	woonfunctie	3,16	0,00	Absoluut			
5816604	industriefunctie, woonfunctie	5,07	0,00	Absoluut			
5816659		1,64	0,00	Absoluut			
5816661	woonfunctie	6,13	0,00	Absoluut			
5816662		3,27	0,00	Absoluut			
5816663	woonfunctie	7,42	0,00	Absoluut			
5816664		3,27	0,00	Absoluut			
5816665	woonfunctie	6,40	0,00	Absoluut			
5816666	woonfunctie	6,39	0,00	Absoluut			
5816667	woonfunctie	6,78	0,00	Absoluut			
5816668	woonfunctie	6,30	0,00	Absoluut			
5816669		1,62	0,00	Absoluut			
5816670		1,63	0,00	Absoluut			
5816671		1,57	0,00	Absoluut			
5816672		1,61	0,00	Absoluut			
5816673		1,65	0,00	Absoluut			
5816674		1,59	0,00	Absoluut			
5816675	woonfunctie	6,71	0,00	Absoluut			
5816676	woonfunctie	6,54	0,00	Absoluut			
5816677	woonfunctie	6,72	0,00	Absoluut			
5816678	woonfunctie	6,51	0,00	Absoluut			
5816679		1,72	0,00	Absoluut			
5816680		1,69	0,00	Absoluut			
5816681		1,73	0,00	Absoluut			
5816682	woonfunctie	6,54	0,00	Absoluut			
5816685	woonfunctie	6,51	0,00	Absoluut			
5816686	woonfunctie	3,74	0,00	Absoluut			
5816687	woonfunctie	3,76	0,00	Absoluut			
5816688	woonfunctie	3,77	0,00	Absoluut			
5816689	woonfunctie	6,45	0,00	Absoluut			
5816690	woonfunctie	6,57	0,00	Absoluut			
5816691	woonfunctie	6,54	0,00	Absoluut			
5816692	woonfunctie	6,55	0,00	Absoluut			
5816707		2,20	0,00	Absoluut			
5816708	woonfunctie	3,85	0,00	Absoluut			
5816709	woonfunctie	6,42	0,00	Absoluut			
5816710	woonfunctie	7,33	0,00	Absoluut			
5816711	woonfunctie	3,77	0,00	Absoluut			
5816713		-0,80	0,00	Absoluut			
5816714		1,71	0,00	Absoluut			
5816716		2,43	0,00	Absoluut			
5816717	bijeenkomstfunctie, woonfunctie	6,84	0,00	Absoluut			
5816718	overige gebruiksfunctie	1,73	0,00	Absoluut			
5816719	overige gebruiksfunctie	1,72	0,00	Absoluut			
5816720	woonfunctie	7,60	0,00	Absoluut			
5816721	overige gebruiksfunctie	1,72	0,00	Absoluut			
5816722	bijeenkomstfunctie, woonfunctie	4,49	0,00	Absoluut			

Itemeigenschappen

Model: Waalweg 1 IL V01 - zonder scherm
 Waalweg 1 IL V01 - Waalweg 1 IL V01
 Groep: (hoofdgroep)
 Lijst van Gebouwen, voor rekenmethode Industrielawaai - HMRI, industrie

Naam	Gemeente	Jaar	AHN-jaar	Trust	Cp	Refl. 31	Refl. 63	Refl. 125	Refl. 250	Refl. 500	Refl. 1k	Refl. 2k
5816586		0	0	0	0 dB	0,80	0,80	0,80	0,80	0,80	0,80	0,80
5816587		0	0	0	0 dB	0,80	0,80	0,80	0,80	0,80	0,80	0,80
5816588		0	0	0	0 dB	0,80	0,80	0,80	0,80	0,80	0,80	0,80
5816589		0	0	0	0 dB	0,80	0,80	0,80	0,80	0,80	0,80	0,80
5816590		0	0	0	0 dB	0,80	0,80	0,80	0,80	0,80	0,80	0,80
5816593		0	0	0	0 dB	0,80	0,80	0,80	0,80	0,80	0,80	0,80
5816594		0	0	0	0 dB	0,80	0,80	0,80	0,80	0,80	0,80	0,80
5816595		0	0	0	0 dB	0,80	0,80	0,80	0,80	0,80	0,80	0,80
5816596		0	0	0	0 dB	0,80	0,80	0,80	0,80	0,80	0,80	0,80
5816597		0	0	0	0 dB	0,80	0,80	0,80	0,80	0,80	0,80	0,80
5816684		0	0	0	0 dB	0,80	0,80	0,80	0,80	0,80	0,80	0,80
5816598		0	0	0	0 dB	0,80	0,80	0,80	0,80	0,80	0,80	0,80
5816599		0	0	0	0 dB	0,80	0,80	0,80	0,80	0,80	0,80	0,80
5816600		0	0	0	0 dB	0,80	0,80	0,80	0,80	0,80	0,80	0,80
5816601		0	0	0	0 dB	0,80	0,80	0,80	0,80	0,80	0,80	0,80
5816602		0	0	0	0 dB	0,80	0,80	0,80	0,80	0,80	0,80	0,80
5816603		0	0	0	0 dB	0,80	0,80	0,80	0,80	0,80	0,80	0,80
5816604		0	0	0	0 dB	0,80	0,80	0,80	0,80	0,80	0,80	0,80
5816659		0	0	0	0 dB	0,80	0,80	0,80	0,80	0,80	0,80	0,80
5816661		0	0	0	0 dB	0,80	0,80	0,80	0,80	0,80	0,80	0,80
5816662		0	0	0	0 dB	0,80	0,80	0,80	0,80	0,80	0,80	0,80
5816663		0	0	0	0 dB	0,80	0,80	0,80	0,80	0,80	0,80	0,80
5816664		0	0	0	0 dB	0,80	0,80	0,80	0,80	0,80	0,80	0,80
5816665		0	0	0	0 dB	0,80	0,80	0,80	0,80	0,80	0,80	0,80
5816666		0	0	0	0 dB	0,80	0,80	0,80	0,80	0,80	0,80	0,80
5816667		0	0	0	0 dB	0,80	0,80	0,80	0,80	0,80	0,80	0,80
5816668		0	0	0	0 dB	0,80	0,80	0,80	0,80	0,80	0,80	0,80
5816669		0	0	0	0 dB	0,80	0,80	0,80	0,80	0,80	0,80	0,80
5816670		0	0	0	0 dB	0,80	0,80	0,80	0,80	0,80	0,80	0,80
5816671		0	0	0	0 dB	0,80	0,80	0,80	0,80	0,80	0,80	0,80
5816672		0	0	0	0 dB	0,80	0,80	0,80	0,80	0,80	0,80	0,80
5816673		0	0	0	0 dB	0,80	0,80	0,80	0,80	0,80	0,80	0,80
5816674		0	0	0	0 dB	0,80	0,80	0,80	0,80	0,80	0,80	0,80
5816675		0	0	0	0 dB	0,80	0,80	0,80	0,80	0,80	0,80	0,80
5816676		0	0	0	0 dB	0,80	0,80	0,80	0,80	0,80	0,80	0,80
5816677		0	0	0	0 dB	0,80	0,80	0,80	0,80	0,80	0,80	0,80
5816678		0	0	0	0 dB	0,80	0,80	0,80	0,80	0,80	0,80	0,80
5816679		0	0	0	0 dB	0,80	0,80	0,80	0,80	0,80	0,80	0,80
5816680		0	0	0	0 dB	0,80	0,80	0,80	0,80	0,80	0,80	0,80
5816681		0	0	0	0 dB	0,80	0,80	0,80	0,80	0,80	0,80	0,80
5816682		0	0	0	0 dB	0,80	0,80	0,80	0,80	0,80	0,80	0,80
5816685		0	0	0	0 dB	0,80	0,80	0,80	0,80	0,80	0,80	0,80
5816686		0	0	0	0 dB	0,80	0,80	0,80	0,80	0,80	0,80	0,80
5816687		0	0	0	0 dB	0,80	0,80	0,80	0,80	0,80	0,80	0,80
5816688		0	0	0	0 dB	0,80	0,80	0,80	0,80	0,80	0,80	0,80
5816689		0	0	0	0 dB	0,80	0,80	0,80	0,80	0,80	0,80	0,80
5816690		0	0	0	0 dB	0,80	0,80	0,80	0,80	0,80	0,80	0,80
5816691		0	0	0	0 dB	0,80	0,80	0,80	0,80	0,80	0,80	0,80
5816692		0	0	0	0 dB	0,80	0,80	0,80	0,80	0,80	0,80	0,80
5816707		0	0	0	0 dB	0,80	0,80	0,80	0,80	0,80	0,80	0,80
5816708		0	0	0	0 dB	0,80	0,80	0,80	0,80	0,80	0,80	0,80
5816709		0	0	0	0 dB	0,80	0,80	0,80	0,80	0,80	0,80	0,80
5816710		0	0	0	0 dB	0,80	0,80	0,80	0,80	0,80	0,80	0,80
5816711		0	0	0	0 dB	0,80	0,80	0,80	0,80	0,80	0,80	0,80
5816713		0	0	0	0 dB	0,80	0,80	0,80	0,80	0,80	0,80	0,80
5816714		0	0	0	0 dB	0,80	0,80	0,80	0,80	0,80	0,80	0,80
5816716		0	0	0	0 dB	0,80	0,80	0,80	0,80	0,80	0,80	0,80
5816717		0	0	0	0 dB	0,80	0,80	0,80	0,80	0,80	0,80	0,80
5816718		0	0	0	0 dB	0,80	0,80	0,80	0,80	0,80	0,80	0,80
5816719		0	0	0	0 dB	0,80	0,80	0,80	0,80	0,80	0,80	0,80
5816720		0	0	0	0 dB	0,80	0,80	0,80	0,80	0,80	0,80	0,80
5816721		0	0	0	0 dB	0,80	0,80	0,80	0,80	0,80	0,80	0,80
5816722		0	0	0	0 dB	0,80	0,80	0,80	0,80	0,80	0,80	0,80

Itemeigenschappen

Model: Waalweg 1 IL V01 - zonder scherm
Waalweg 1 IL V01 - Waalweg 1 IL V01
Groep: (hoofdgroep)
Lijst van Gebouwen, voor rekenmethode Industrielawaai - HMRI, industrie

Naam	Refl. 4k	Refl. 8k
5816586	0,80	0,80
5816587	0,80	0,80
5816588	0,80	0,80
5816589	0,80	0,80
5816590	0,80	0,80
5816593	0,80	0,80
5816594	0,80	0,80
5816595	0,80	0,80
5816596	0,80	0,80
5816597	0,80	0,80
5816684	0,80	0,80
5816598	0,80	0,80
5816599	0,80	0,80
5816600	0,80	0,80
5816601	0,80	0,80
5816602	0,80	0,80
5816603	0,80	0,80
5816604	0,80	0,80
5816659	0,80	0,80
5816661	0,80	0,80
5816662	0,80	0,80
5816663	0,80	0,80
5816664	0,80	0,80
5816665	0,80	0,80
5816666	0,80	0,80
5816667	0,80	0,80
5816668	0,80	0,80
5816669	0,80	0,80
5816670	0,80	0,80
5816671	0,80	0,80
5816672	0,80	0,80
5816673	0,80	0,80
5816674	0,80	0,80
5816675	0,80	0,80
5816676	0,80	0,80
5816677	0,80	0,80
5816678	0,80	0,80
5816679	0,80	0,80
5816680	0,80	0,80
5816681	0,80	0,80
5816682	0,80	0,80
5816685	0,80	0,80
5816686	0,80	0,80
5816687	0,80	0,80
5816688	0,80	0,80
5816689	0,80	0,80
5816690	0,80	0,80
5816691	0,80	0,80
5816692	0,80	0,80
5816707	0,80	0,80
5816708	0,80	0,80
5816709	0,80	0,80
5816710	0,80	0,80
5816711	0,80	0,80
5816713	0,80	0,80
5816714	0,80	0,80
5816716	0,80	0,80
5816717	0,80	0,80
5816718	0,80	0,80
5816719	0,80	0,80
5816720	0,80	0,80
5816721	0,80	0,80
5816722	0,80	0,80

Itemeigenschappen

Model: Waalweg 1 IL V01 - zonder scherm
 Waalweg 1 IL V01 - Waalweg 1 IL V01
 Groep: (hoofdgroep)
 Lijst van Gebouwen, voor rekenmethode Industrielawaai - HMRI, industrie

Naam	Omschr.	Hoogte	Maaiveld	Hdef.	Functie	Gebouwtype	BAG-id
5816723	woonfunctie	5,43	0,00	Absoluut			
5816724	sportfunctie, woonfunctie	5,50	0,00	Absoluut			
5816725	woonfunctie	5,59	0,00	Absoluut			
5816726	woonfunctie	6,44	0,00	Absoluut			
5816727		1,62	0,00	Absoluut			
5816728	woonfunctie	3,90	0,00	Absoluut			
5816733	woonfunctie	7,20	0,00	Absoluut			
5816734	woonfunctie	5,00	0,00	Absoluut			
5816735	woonfunctie	4,30	0,00	Absoluut			
5816736		3,47	0,00	Absoluut			
5816737	woonfunctie	5,65	0,00	Absoluut			
5816738	woonfunctie	6,86	0,00	Absoluut			
5816739		3,38	0,00	Absoluut			
5816745	woonfunctie	6,35	0,00	Absoluut			
5816746	overige gebruiksfunctie	2,45	0,00	Absoluut			
5816747	overige gebruiksfunctie	2,44	0,00	Absoluut			
5816748	overige gebruiksfunctie	2,43	0,00	Absoluut			
5816749	woonfunctie	6,96	0,00	Absoluut			
5816750	woonfunctie	2,81	0,00	Absoluut			
5816751	woonfunctie	7,07	0,00	Absoluut			
5816752	woonfunctie	6,22	0,00	Absoluut			
5816753	woonfunctie	6,48	0,00	Absoluut			
5816754		1,55	0,00	Absoluut			
5816755	woonfunctie	3,75	0,00	Absoluut			
5816756		1,52	0,00	Absoluut			
5816757		0,92	0,00	Absoluut			
5816758		1,72	0,00	Absoluut			
5816759	woonfunctie	1,67	0,00	Absoluut			
5816760	woonfunctie	4,61	0,00	Absoluut			
5816761	woonfunctie	4,18	0,00	Absoluut			
5816762		6,30	0,00	Absoluut			
5816763	woonfunctie	6,90	0,00	Absoluut			
5816927	woonfunctie	5,07	0,00	Absoluut			
5816928	woonfunctie	5,43	0,00	Absoluut			
5816929	woonfunctie	6,08	0,00	Absoluut			
5816930	woonfunctie	8,81	0,00	Absoluut			
5816931	woonfunctie	6,84	0,00	Absoluut			
5816932	industriefunctie, woonfunctie	6,52	0,00	Absoluut			
5816933	woonfunctie	6,31	0,00	Absoluut			
5816934		2,81	0,00	Absoluut			
5816935	woonfunctie	7,24	0,00	Absoluut			
5816936	woonfunctie	6,97	0,00	Absoluut			
5816937		1,69	0,00	Absoluut			
5816938	overige gebruiksfunctie	2,47	0,00	Absoluut			
5816939	woonfunctie	2,45	0,00	Absoluut			
5816940	woonfunctie	6,39	0,00	Absoluut			
5816941		1,82	0,00	Absoluut			
5816942		4,81	0,00	Absoluut			
5816943	woonfunctie	7,14	0,00	Absoluut			
5816944		2,05	0,00	Absoluut			
5817094	woonfunctie	6,51	0,00	Absoluut			
5817095		1,67	0,00	Absoluut			
5817490		1,06	0,00	Absoluut			
5818360	woonfunctie	5,19	0,00	Absoluut			
5818398		1,65	0,00	Absoluut			
5818399		1,65	0,00	Absoluut			
5818401		1,66	0,00	Absoluut			
5818441	woonfunctie	4,29	0,00	Absoluut			
5818442		1,15	0,00	Absoluut			
5818443	woonfunctie	4,58	0,00	Absoluut			
5818444		1,71	0,00	Absoluut			
5818445		1,74	0,00	Absoluut			
5818446		1,67	0,00	Absoluut			

Itemeigenschappen

Model: Waalweg 1 IL V01 - zonder scherm
 Waalweg 1 IL V01 - Waalweg 1 IL V01
 Groep: (hoofdgroep)
 Lijst van Gebouwen, voor rekenmethode Industrielawaai - HMRI, industrie

Naam	Gemeente	Jaar	AHN-jaar	Trust	Cp	Refl. 31	Refl. 63	Refl. 125	Refl. 250	Refl. 500	Refl. 1k	Refl. 2k
5816723		0	0	0	0 dB	0,80	0,80	0,80	0,80	0,80	0,80	0,80
5816724		0	0	0	0 dB	0,80	0,80	0,80	0,80	0,80	0,80	0,80
5816725		0	0	0	0 dB	0,80	0,80	0,80	0,80	0,80	0,80	0,80
5816726		0	0	0	0 dB	0,80	0,80	0,80	0,80	0,80	0,80	0,80
5816727		0	0	0	0 dB	0,80	0,80	0,80	0,80	0,80	0,80	0,80
5816728		0	0	0	0 dB	0,80	0,80	0,80	0,80	0,80	0,80	0,80
5816733		0	0	0	0 dB	0,80	0,80	0,80	0,80	0,80	0,80	0,80
5816734		0	0	0	0 dB	0,80	0,80	0,80	0,80	0,80	0,80	0,80
5816735		0	0	0	0 dB	0,80	0,80	0,80	0,80	0,80	0,80	0,80
5816736		0	0	0	0 dB	0,80	0,80	0,80	0,80	0,80	0,80	0,80
5816737		0	0	0	0 dB	0,80	0,80	0,80	0,80	0,80	0,80	0,80
5816738		0	0	0	0 dB	0,80	0,80	0,80	0,80	0,80	0,80	0,80
5816739		0	0	0	0 dB	0,80	0,80	0,80	0,80	0,80	0,80	0,80
5816745		0	0	0	0 dB	0,80	0,80	0,80	0,80	0,80	0,80	0,80
5816746		0	0	0	0 dB	0,80	0,80	0,80	0,80	0,80	0,80	0,80
5816747		0	0	0	0 dB	0,80	0,80	0,80	0,80	0,80	0,80	0,80
5816748		0	0	0	0 dB	0,80	0,80	0,80	0,80	0,80	0,80	0,80
5816749		0	0	0	0 dB	0,80	0,80	0,80	0,80	0,80	0,80	0,80
5816750		0	0	0	0 dB	0,80	0,80	0,80	0,80	0,80	0,80	0,80
5816751		0	0	0	0 dB	0,80	0,80	0,80	0,80	0,80	0,80	0,80
5816752		0	0	0	0 dB	0,80	0,80	0,80	0,80	0,80	0,80	0,80
5816753		0	0	0	0 dB	0,80	0,80	0,80	0,80	0,80	0,80	0,80
5816754		0	0	0	0 dB	0,80	0,80	0,80	0,80	0,80	0,80	0,80
5816755		0	0	0	0 dB	0,80	0,80	0,80	0,80	0,80	0,80	0,80
5816756		0	0	0	0 dB	0,80	0,80	0,80	0,80	0,80	0,80	0,80
5816757		0	0	0	0 dB	0,80	0,80	0,80	0,80	0,80	0,80	0,80
5816758		0	0	0	0 dB	0,80	0,80	0,80	0,80	0,80	0,80	0,80
5816759		0	0	0	0 dB	0,80	0,80	0,80	0,80	0,80	0,80	0,80
5816760		0	0	0	0 dB	0,80	0,80	0,80	0,80	0,80	0,80	0,80
5816761		0	0	0	0 dB	0,80	0,80	0,80	0,80	0,80	0,80	0,80
5816762		0	0	0	0 dB	0,80	0,80	0,80	0,80	0,80	0,80	0,80
5816763		0	0	0	0 dB	0,80	0,80	0,80	0,80	0,80	0,80	0,80
5816927		0	0	0	0 dB	0,80	0,80	0,80	0,80	0,80	0,80	0,80
5816928		0	0	0	0 dB	0,80	0,80	0,80	0,80	0,80	0,80	0,80
5816929		0	0	0	0 dB	0,80	0,80	0,80	0,80	0,80	0,80	0,80
5816930		0	0	0	0 dB	0,80	0,80	0,80	0,80	0,80	0,80	0,80
5816931		0	0	0	0 dB	0,80	0,80	0,80	0,80	0,80	0,80	0,80
5816932		0	0	0	0 dB	0,80	0,80	0,80	0,80	0,80	0,80	0,80
5816933		0	0	0	0 dB	0,80	0,80	0,80	0,80	0,80	0,80	0,80
5816934		0	0	0	0 dB	0,80	0,80	0,80	0,80	0,80	0,80	0,80
5816935		0	0	0	0 dB	0,80	0,80	0,80	0,80	0,80	0,80	0,80
5816936		0	0	0	0 dB	0,80	0,80	0,80	0,80	0,80	0,80	0,80
5816937		0	0	0	0 dB	0,80	0,80	0,80	0,80	0,80	0,80	0,80
5816938		0	0	0	0 dB	0,80	0,80	0,80	0,80	0,80	0,80	0,80
5816939		0	0	0	0 dB	0,80	0,80	0,80	0,80	0,80	0,80	0,80
5816940		0	0	0	0 dB	0,80	0,80	0,80	0,80	0,80	0,80	0,80
5816941		0	0	0	0 dB	0,80	0,80	0,80	0,80	0,80	0,80	0,80
5816942		0	0	0	0 dB	0,80	0,80	0,80	0,80	0,80	0,80	0,80
5816943		0	0	0	0 dB	0,80	0,80	0,80	0,80	0,80	0,80	0,80
5816944		0	0	0	0 dB	0,80	0,80	0,80	0,80	0,80	0,80	0,80
5817094		0	0	0	0 dB	0,80	0,80	0,80	0,80	0,80	0,80	0,80
5817095		0	0	0	0 dB	0,80	0,80	0,80	0,80	0,80	0,80	0,80
5817490		0	0	0	0 dB	0,80	0,80	0,80	0,80	0,80	0,80	0,80
5818360		0	0	0	0 dB	0,80	0,80	0,80	0,80	0,80	0,80	0,80
5818398		0	0	0	0 dB	0,80	0,80	0,80	0,80	0,80	0,80	0,80
5818399		0	0	0	0 dB	0,80	0,80	0,80	0,80	0,80	0,80	0,80
5818401		0	0	0	0 dB	0,80	0,80	0,80	0,80	0,80	0,80	0,80
5818441		0	0	0	0 dB	0,80	0,80	0,80	0,80	0,80	0,80	0,80
5818442		0	0	0	0 dB	0,80	0,80	0,80	0,80	0,80	0,80	0,80
5818443		0	0	0	0 dB	0,80	0,80	0,80	0,80	0,80	0,80	0,80
5818444		0	0	0	0 dB	0,80	0,80	0,80	0,80	0,80	0,80	0,80
5818445		0	0	0	0 dB	0,80	0,80	0,80	0,80	0,80	0,80	0,80
5818446		0	0	0	0 dB	0,80	0,80	0,80	0,80	0,80	0,80	0,80

Itemeigenschappen

Model: Waalweg 1 IL V01 - zonder scherm
Waalweg 1 IL V01 - Waalweg 1 IL V01
Groep: (hoofdgroep)
Lijst van Gebouwen, voor rekenmethode Industrielawaai - HMRI, industrie

Naam	Refl. 4k	Refl. 8k
5816723	0,80	0,80
5816724	0,80	0,80
5816725	0,80	0,80
5816726	0,80	0,80
5816727	0,80	0,80
5816728	0,80	0,80
5816733	0,80	0,80
5816734	0,80	0,80
5816735	0,80	0,80
5816736	0,80	0,80
5816737	0,80	0,80
5816738	0,80	0,80
5816739	0,80	0,80
5816745	0,80	0,80
5816746	0,80	0,80
5816747	0,80	0,80
5816748	0,80	0,80
5816749	0,80	0,80
5816750	0,80	0,80
5816751	0,80	0,80
5816752	0,80	0,80
5816753	0,80	0,80
5816754	0,80	0,80
5816755	0,80	0,80
5816756	0,80	0,80
5816757	0,80	0,80
5816758	0,80	0,80
5816759	0,80	0,80
5816760	0,80	0,80
5816761	0,80	0,80
5816762	0,80	0,80
5816763	0,80	0,80
5816927	0,80	0,80
5816928	0,80	0,80
5816929	0,80	0,80
5816930	0,80	0,80
5816931	0,80	0,80
5816932	0,80	0,80
5816933	0,80	0,80
5816934	0,80	0,80
5816935	0,80	0,80
5816936	0,80	0,80
5816937	0,80	0,80
5816938	0,80	0,80
5816939	0,80	0,80
5816940	0,80	0,80
5816941	0,80	0,80
5816942	0,80	0,80
5816943	0,80	0,80
5816944	0,80	0,80
5817094	0,80	0,80
5817095	0,80	0,80
5817490	0,80	0,80
5818360	0,80	0,80
5818398	0,80	0,80
5818399	0,80	0,80
5818401	0,80	0,80
5818441	0,80	0,80
5818442	0,80	0,80
5818443	0,80	0,80
5818444	0,80	0,80
5818445	0,80	0,80
5818446	0,80	0,80

Itemeigenschappen

Model: Waalweg 1 IL V01 - zonder scherm
 Waalweg 1 IL V01 - Waalweg 1 IL V01
 Groep: (hoofdgroep)
 Lijst van Gebouwen, voor rekenmethode Industrielawaai - HMRI, industrie

Naam	Omschr.	Hoogte	Maaiveld	Hdef.	Functie	Gebouwtype	BAG-id
5818447	woonfunctie	4,62	0,00	Absoluut			
5818448	woonfunctie	4,67	0,00	Absoluut			
5818527	kantoorfunctie, woonfunctie	8,11	0,00	Absoluut			
5818528	woonfunctie	5,62	0,00	Absoluut			
5818529	woonfunctie	5,59	0,00	Absoluut			
5818530	woonfunctie	7,49	0,00	Absoluut			
5818531	woonfunctie	5,58	0,00	Absoluut			
5818532		1,62	0,00	Absoluut			
5818533		1,64	0,00	Absoluut			
5818718		2,09	0,00	Absoluut			
5818719		2,19	0,00	Absoluut			
5818720		3,61	0,00	Absoluut			
5818721	woonfunctie	6,95	0,00	Absoluut			
5818722	woonfunctie	6,27	0,00	Absoluut			
5818958		2,02	0,00	Absoluut			
5818959		1,62	0,00	Absoluut			
5818960		1,65	0,00	Absoluut			
5818961		1,67	0,00	Absoluut			
5818962		1,69	0,00	Absoluut			
5818985	woonfunctie	7,16	0,00	Absoluut			
5818986	woonfunctie	7,17	0,00	Absoluut			
5818987		2,14	0,00	Absoluut			
5818988	woonfunctie	6,30	0,00	Absoluut			
5818989		2,94	0,00	Absoluut			
5819368		2,12	0,00	Absoluut			
5819369	woonfunctie	2,65	0,00	Absoluut			
5819370		0,82	0,00	Absoluut			
5819371	woonfunctie	2,53	0,00	Absoluut			
5819372	woonfunctie	4,52	0,00	Absoluut			
5820103	woonfunctie	3,17	0,00	Absoluut			
5820139	woonfunctie	4,79	0,00	Absoluut			
5820140	woonfunctie	4,89	0,00	Absoluut			
5820141		1,88	0,00	Absoluut			
5820142	woonfunctie	6,03	0,00	Absoluut			
5820143		1,60	0,00	Absoluut			
5820353	woonfunctie	6,87	0,00	Absoluut			
5820429	bijeenkomstfunctie, kantoorfunctie	8,44	0,00	Absoluut			
5820430	woonfunctie	6,56	0,00	Absoluut			
5820437		2,17	0,00	Absoluut			
5820438		2,15	0,00	Absoluut			
5820476	woonfunctie	5,36	0,00	Absoluut			
5820537	woonfunctie	5,97	0,00	Absoluut			
5820544		3,33	0,00	Absoluut			
5820545		3,21	0,00	Absoluut			
5820546		3,21	0,00	Absoluut			
5820553	woonfunctie	5,12	0,00	Absoluut			
5820554	woonfunctie	5,20	0,00	Absoluut			
5820555		2,85	0,00	Absoluut			
5820556	woonfunctie	4,77	0,00	Absoluut			
5820557	woonfunctie	4,80	0,00	Absoluut			
5820558	woonfunctie	5,58	0,00	Absoluut			
5820588	woonfunctie	4,35	0,00	Absoluut			
5820662	woonfunctie	4,67	0,00	Absoluut			
5820734	bijeenkomstfunctie	2,74	0,00	Absoluut			
5820735	overige gebruiksfunctie	1,95	0,00	Absoluut			
5820823	woonfunctie	6,46	0,00	Absoluut			
5820824		2,22	0,00	Absoluut			
5820825		2,15	0,00	Absoluut			
5820826		2,58	0,00	Absoluut			
5820827	woonfunctie	6,94	0,00	Absoluut			
5820828		2,57	0,00	Absoluut			
5820865	bijeenkomstfunctie, kantoorfunctie	8,40	0,00	Absoluut			
5820866	woonfunctie	4,23	0,00	Absoluut			

Itemeigenschappen

Model: Waalweg 1 IL V01 - zonder scherm
 Waalweg 1 IL V01 - Waalweg 1 IL V01
 Groep: (hoofdgroep)
 Lijst van Gebouwen, voor rekenmethode Industrielawaai - HMRI, industrie

Naam	Gemeente	Jaar	AHN-jaar	Trust	Cp	Refl. 31	Refl. 63	Refl. 125	Refl. 250	Refl. 500	Refl. 1k	Refl. 2k
5818447		0	0	0	0 dB	0,80	0,80	0,80	0,80	0,80	0,80	0,80
5818448		0	0	0	0 dB	0,80	0,80	0,80	0,80	0,80	0,80	0,80
5818527		0	0	0	0 dB	0,80	0,80	0,80	0,80	0,80	0,80	0,80
5818528		0	0	0	0 dB	0,80	0,80	0,80	0,80	0,80	0,80	0,80
5818529		0	0	0	0 dB	0,80	0,80	0,80	0,80	0,80	0,80	0,80
5818530		0	0	0	0 dB	0,80	0,80	0,80	0,80	0,80	0,80	0,80
5818531		0	0	0	0 dB	0,80	0,80	0,80	0,80	0,80	0,80	0,80
5818532		0	0	0	0 dB	0,80	0,80	0,80	0,80	0,80	0,80	0,80
5818533		0	0	0	0 dB	0,80	0,80	0,80	0,80	0,80	0,80	0,80
5818718		0	0	0	0 dB	0,80	0,80	0,80	0,80	0,80	0,80	0,80
5818719		0	0	0	0 dB	0,80	0,80	0,80	0,80	0,80	0,80	0,80
5818720		0	0	0	0 dB	0,80	0,80	0,80	0,80	0,80	0,80	0,80
5818721		0	0	0	0 dB	0,80	0,80	0,80	0,80	0,80	0,80	0,80
5818722		0	0	0	0 dB	0,80	0,80	0,80	0,80	0,80	0,80	0,80
5818958		0	0	0	0 dB	0,80	0,80	0,80	0,80	0,80	0,80	0,80
5818959		0	0	0	0 dB	0,80	0,80	0,80	0,80	0,80	0,80	0,80
5818960		0	0	0	0 dB	0,80	0,80	0,80	0,80	0,80	0,80	0,80
5818961		0	0	0	0 dB	0,80	0,80	0,80	0,80	0,80	0,80	0,80
5818962		0	0	0	0 dB	0,80	0,80	0,80	0,80	0,80	0,80	0,80
5818985		0	0	0	0 dB	0,80	0,80	0,80	0,80	0,80	0,80	0,80
5818986		0	0	0	0 dB	0,80	0,80	0,80	0,80	0,80	0,80	0,80
5818987		0	0	0	0 dB	0,80	0,80	0,80	0,80	0,80	0,80	0,80
5818988		0	0	0	0 dB	0,80	0,80	0,80	0,80	0,80	0,80	0,80
5818989		0	0	0	0 dB	0,80	0,80	0,80	0,80	0,80	0,80	0,80
5819368		0	0	0	0 dB	0,80	0,80	0,80	0,80	0,80	0,80	0,80
5819369		0	0	0	0 dB	0,80	0,80	0,80	0,80	0,80	0,80	0,80
5819370		0	0	0	0 dB	0,80	0,80	0,80	0,80	0,80	0,80	0,80
5819371		0	0	0	0 dB	0,80	0,80	0,80	0,80	0,80	0,80	0,80
5819372		0	0	0	0 dB	0,80	0,80	0,80	0,80	0,80	0,80	0,80
5820103		0	0	0	0 dB	0,80	0,80	0,80	0,80	0,80	0,80	0,80
5820139		0	0	0	0 dB	0,80	0,80	0,80	0,80	0,80	0,80	0,80
5820140		0	0	0	0 dB	0,80	0,80	0,80	0,80	0,80	0,80	0,80
5820141		0	0	0	0 dB	0,80	0,80	0,80	0,80	0,80	0,80	0,80
5820142		0	0	0	0 dB	0,80	0,80	0,80	0,80	0,80	0,80	0,80
5820143		0	0	0	0 dB	0,80	0,80	0,80	0,80	0,80	0,80	0,80
5820353		0	0	0	0 dB	0,80	0,80	0,80	0,80	0,80	0,80	0,80
5820429		0	0	0	0 dB	0,80	0,80	0,80	0,80	0,80	0,80	0,80
5820430		0	0	0	0 dB	0,80	0,80	0,80	0,80	0,80	0,80	0,80
5820437		0	0	0	0 dB	0,80	0,80	0,80	0,80	0,80	0,80	0,80
5820438		0	0	0	0 dB	0,80	0,80	0,80	0,80	0,80	0,80	0,80
5820476		0	0	0	0 dB	0,80	0,80	0,80	0,80	0,80	0,80	0,80
5820537		0	0	0	0 dB	0,80	0,80	0,80	0,80	0,80	0,80	0,80
5820544		0	0	0	0 dB	0,80	0,80	0,80	0,80	0,80	0,80	0,80
5820545		0	0	0	0 dB	0,80	0,80	0,80	0,80	0,80	0,80	0,80
5820546		0	0	0	0 dB	0,80	0,80	0,80	0,80	0,80	0,80	0,80
5820553		0	0	0	0 dB	0,80	0,80	0,80	0,80	0,80	0,80	0,80
5820554		0	0	0	0 dB	0,80	0,80	0,80	0,80	0,80	0,80	0,80
5820555		0	0	0	0 dB	0,80	0,80	0,80	0,80	0,80	0,80	0,80
5820556		0	0	0	0 dB	0,80	0,80	0,80	0,80	0,80	0,80	0,80
5820557		0	0	0	0 dB	0,80	0,80	0,80	0,80	0,80	0,80	0,80
5820558		0	0	0	0 dB	0,80	0,80	0,80	0,80	0,80	0,80	0,80
5820588		0	0	0	0 dB	0,80	0,80	0,80	0,80	0,80	0,80	0,80
5820662		0	0	0	0 dB	0,80	0,80	0,80	0,80	0,80	0,80	0,80
5820734		0	0	0	0 dB	0,80	0,80	0,80	0,80	0,80	0,80	0,80
5820735		0	0	0	0 dB	0,80	0,80	0,80	0,80	0,80	0,80	0,80
5820823		0	0	0	0 dB	0,80	0,80	0,80	0,80	0,80	0,80	0,80
5820824		0	0	0	0 dB	0,80	0,80	0,80	0,80	0,80	0,80	0,80
5820825		0	0	0	0 dB	0,80	0,80	0,80	0,80	0,80	0,80	0,80
5820826		0	0	0	0 dB	0,80	0,80	0,80	0,80	0,80	0,80	0,80
5820827		0	0	0	0 dB	0,80	0,80	0,80	0,80	0,80	0,80	0,80
5820828		0	0	0	0 dB	0,80	0,80	0,80	0,80	0,80	0,80	0,80
5820865		0	0	0	0 dB	0,80	0,80	0,80	0,80	0,80	0,80	0,80
5820866		0	0	0	0 dB	0,80	0,80	0,80	0,80	0,80	0,80	0,80

Itemeigenschappen

Model: Waalweg 1 IL V01 - zonder scherm
Waalweg 1 IL V01 - Waalweg 1 IL V01
Groep: (hoofdgroep)
Lijst van Gebouwen, voor rekenmethode Industrielawaai - HMRI, industrie

Naam	Refl. 4k	Refl. 8k
5818447	0,80	0,80
5818448	0,80	0,80
5818527	0,80	0,80
5818528	0,80	0,80
5818529	0,80	0,80
5818530	0,80	0,80
5818531	0,80	0,80
5818532	0,80	0,80
5818533	0,80	0,80
5818718	0,80	0,80
5818719	0,80	0,80
5818720	0,80	0,80
5818721	0,80	0,80
5818722	0,80	0,80
5818958	0,80	0,80
5818959	0,80	0,80
5818960	0,80	0,80
5818961	0,80	0,80
5818962	0,80	0,80
5818985	0,80	0,80
5818986	0,80	0,80
5818987	0,80	0,80
5818988	0,80	0,80
5818989	0,80	0,80
5819368	0,80	0,80
5819369	0,80	0,80
5819370	0,80	0,80
5819371	0,80	0,80
5819372	0,80	0,80
5820103	0,80	0,80
5820139	0,80	0,80
5820140	0,80	0,80
5820141	0,80	0,80
5820142	0,80	0,80
5820143	0,80	0,80
5820353	0,80	0,80
5820429	0,80	0,80
5820430	0,80	0,80
5820437	0,80	0,80
5820438	0,80	0,80
5820476	0,80	0,80
5820537	0,80	0,80
5820544	0,80	0,80
5820545	0,80	0,80
5820546	0,80	0,80
5820553	0,80	0,80
5820554	0,80	0,80
5820555	0,80	0,80
5820556	0,80	0,80
5820557	0,80	0,80
5820558	0,80	0,80
5820588	0,80	0,80
5820662	0,80	0,80
5820734	0,80	0,80
5820735	0,80	0,80
5820823	0,80	0,80
5820824	0,80	0,80
5820825	0,80	0,80
5820826	0,80	0,80
5820827	0,80	0,80
5820828	0,80	0,80
5820865	0,80	0,80
5820866	0,80	0,80

Itemeigenschappen

Model: Waalweg 1 IL V01 - zonder scherm
 Waalweg 1 IL V01 - Waalweg 1 IL V01
 Groep: (hoofdgroep)
 Lijst van Gebouwen, voor rekenmethode Industrielawaai - HMRI, industrie

Naam	Omschr.	Hoogte	Maaiveld	Hdef.	Functie	Gebouwtype	BAG-id
5820867	overige gebruiksfunctie	1,40	0,00	Absoluut			
5820868	woonfunctie	4,75	0,00	Absoluut			
5820869	woonfunctie	3,75	0,00	Absoluut			
5820925		1,52	0,00	Absoluut			
5820922		1,81	0,00	Absoluut			
5820923		1,61	0,00	Absoluut			
5820924		1,90	0,00	Absoluut			
5820926		1,64	0,00	Absoluut			
5820927		1,88	0,00	Absoluut			
5820928		1,60	0,00	Absoluut			
5820967		1,75	0,00	Absoluut			
5820968		1,81	0,00	Absoluut			
5821048	industriefunctie, woonfunctie	8,27	0,00	Absoluut			
5821085		4,01	0,00	Absoluut			
5821086	woonfunctie	5,94	0,00	Absoluut			
5821087	woonfunctie	7,28	0,00	Absoluut			
5821088		3,42	0,00	Absoluut			
5821089		3,41	0,00	Absoluut			
5821090	woonfunctie	6,85	0,00	Absoluut			
5821099		3,61	0,00	Absoluut			
5821139	woonfunctie	5,93	0,00	Absoluut			
5821140	woonfunctie	5,72	0,00	Absoluut			
5821169		1,53	0,00	Absoluut			
5821211		1,64	0,00	Absoluut			
5821212		1,62	0,00	Absoluut			
5821213		1,64	0,00	Absoluut			
5821277		2,91	0,00	Absoluut			
5821278	woonfunctie	4,51	0,00	Absoluut			
5821279	woonfunctie	4,28	0,00	Absoluut			
5821280	woonfunctie	4,80	0,00	Absoluut			
5821281		1,22	0,00	Absoluut			
5821282	woonfunctie	4,31	0,00	Absoluut			
5821373		1,72	0,00	Absoluut			
5821374		2,11	0,00	Absoluut			
5821375	woonfunctie	5,19	0,00	Absoluut			
5821376	woonfunctie	8,32	0,00	Absoluut			
5821900		6,41	0,00	Absoluut			
5822006		1,87	0,00	Absoluut			
5825141		1,85	0,00	Absoluut			
5825142		1,79	0,00	Absoluut			
5825143	industriefunctie, woonfunctie	6,04	0,00	Absoluut			
5825153		1,39	0,00	Absoluut			
5825885		1,82	0,00	Absoluut			
5827282		2,45	0,00	Absoluut			
5827797	gezondheidszorgfunctie	3,01	0,00	Absoluut			
5828359	woonfunctie	7,19	0,00	Absoluut			
5828353	woonfunctie	7,26	0,00	Absoluut			
5828354	woonfunctie	10,16	0,00	Absoluut			
5828355	woonfunctie	9,55	0,00	Absoluut			
5828356	woonfunctie	7,90	0,00	Absoluut			
5828357	woonfunctie	7,24	0,00	Absoluut			
5828358	woonfunctie	7,19	0,00	Absoluut			
5828360	woonfunctie	7,19	0,00	Absoluut			
5828361	woonfunctie	7,25	0,00	Absoluut			
5828362	woonfunctie	7,14	0,00	Absoluut			
5828363	woonfunctie	7,15	0,00	Absoluut			
5828364	woonfunctie	7,91	0,00	Absoluut			
5828365	woonfunctie	7,94	0,00	Absoluut			
5828366	woonfunctie	7,91	0,00	Absoluut			
5828367	woonfunctie	7,98	0,00	Absoluut			
5828368	woonfunctie	7,94	0,00	Absoluut			
5828369	woonfunctie	7,93	0,00	Absoluut			
5828370	woonfunctie	7,94	0,00	Absoluut			

Itemeigenschappen

Model: Waalweg 1 IL V01 - zonder scherm
 Waalweg 1 IL V01 - Waalweg 1 IL V01
 Groep: (hoofdgroep)
 Lijst van Gebouwen, voor rekenmethode Industrielawaai - HMRI, industrie

Naam	Gemeente	Jaar	AHN-jaar	Trust	Cp	Refl. 31	Refl. 63	Refl. 125	Refl. 250	Refl. 500	Refl. 1k	Refl. 2k
5820867		0	0	0	0 dB	0,80	0,80	0,80	0,80	0,80	0,80	0,80
5820868		0	0	0	0 dB	0,80	0,80	0,80	0,80	0,80	0,80	0,80
5820869		0	0	0	0 dB	0,80	0,80	0,80	0,80	0,80	0,80	0,80
5820925		0	0	0	0 dB	0,80	0,80	0,80	0,80	0,80	0,80	0,80
5820922		0	0	0	0 dB	0,80	0,80	0,80	0,80	0,80	0,80	0,80
5820923		0	0	0	0 dB	0,80	0,80	0,80	0,80	0,80	0,80	0,80
5820924		0	0	0	0 dB	0,80	0,80	0,80	0,80	0,80	0,80	0,80
5820926		0	0	0	0 dB	0,80	0,80	0,80	0,80	0,80	0,80	0,80
5820927		0	0	0	0 dB	0,80	0,80	0,80	0,80	0,80	0,80	0,80
5820928		0	0	0	0 dB	0,80	0,80	0,80	0,80	0,80	0,80	0,80
5820967		0	0	0	0 dB	0,80	0,80	0,80	0,80	0,80	0,80	0,80
5820968		0	0	0	0 dB	0,80	0,80	0,80	0,80	0,80	0,80	0,80
5821048		0	0	0	0 dB	0,80	0,80	0,80	0,80	0,80	0,80	0,80
5821085		0	0	0	0 dB	0,80	0,80	0,80	0,80	0,80	0,80	0,80
5821086		0	0	0	0 dB	0,80	0,80	0,80	0,80	0,80	0,80	0,80
5821087		0	0	0	0 dB	0,80	0,80	0,80	0,80	0,80	0,80	0,80
5821088		0	0	0	0 dB	0,80	0,80	0,80	0,80	0,80	0,80	0,80
5821089		0	0	0	0 dB	0,80	0,80	0,80	0,80	0,80	0,80	0,80
5821090		0	0	0	0 dB	0,80	0,80	0,80	0,80	0,80	0,80	0,80
5821099		0	0	0	0 dB	0,80	0,80	0,80	0,80	0,80	0,80	0,80
5821139		0	0	0	0 dB	0,80	0,80	0,80	0,80	0,80	0,80	0,80
5821140		0	0	0	0 dB	0,80	0,80	0,80	0,80	0,80	0,80	0,80
5821169		0	0	0	0 dB	0,80	0,80	0,80	0,80	0,80	0,80	0,80
5821211		0	0	0	0 dB	0,80	0,80	0,80	0,80	0,80	0,80	0,80
5821212		0	0	0	0 dB	0,80	0,80	0,80	0,80	0,80	0,80	0,80
5821213		0	0	0	0 dB	0,80	0,80	0,80	0,80	0,80	0,80	0,80
5821277		0	0	0	0 dB	0,80	0,80	0,80	0,80	0,80	0,80	0,80
5821278		0	0	0	0 dB	0,80	0,80	0,80	0,80	0,80	0,80	0,80
5821279		0	0	0	0 dB	0,80	0,80	0,80	0,80	0,80	0,80	0,80
5821280		0	0	0	0 dB	0,80	0,80	0,80	0,80	0,80	0,80	0,80
5821281		0	0	0	0 dB	0,80	0,80	0,80	0,80	0,80	0,80	0,80
5821282		0	0	0	0 dB	0,80	0,80	0,80	0,80	0,80	0,80	0,80
5821373		0	0	0	0 dB	0,80	0,80	0,80	0,80	0,80	0,80	0,80
5821374		0	0	0	0 dB	0,80	0,80	0,80	0,80	0,80	0,80	0,80
5821375		0	0	0	0 dB	0,80	0,80	0,80	0,80	0,80	0,80	0,80
5821376		0	0	0	0 dB	0,80	0,80	0,80	0,80	0,80	0,80	0,80
5821900		0	0	0	0 dB	0,80	0,80	0,80	0,80	0,80	0,80	0,80
5822006		0	0	0	0 dB	0,80	0,80	0,80	0,80	0,80	0,80	0,80
5825141		0	0	0	0 dB	0,80	0,80	0,80	0,80	0,80	0,80	0,80
5825142		0	0	0	0 dB	0,80	0,80	0,80	0,80	0,80	0,80	0,80
5825143		0	0	0	0 dB	0,80	0,80	0,80	0,80	0,80	0,80	0,80
5825153		0	0	0	0 dB	0,80	0,80	0,80	0,80	0,80	0,80	0,80
5825885		0	0	0	0 dB	0,80	0,80	0,80	0,80	0,80	0,80	0,80
5827282		0	0	0	0 dB	0,80	0,80	0,80	0,80	0,80	0,80	0,80
5827797		0	0	0	0 dB	0,80	0,80	0,80	0,80	0,80	0,80	0,80
5828359		0	0	0	0 dB	0,80	0,80	0,80	0,80	0,80	0,80	0,80
5828353		0	0	0	0 dB	0,80	0,80	0,80	0,80	0,80	0,80	0,80
5828354		0	0	0	0 dB	0,80	0,80	0,80	0,80	0,80	0,80	0,80
5828355		0	0	0	0 dB	0,80	0,80	0,80	0,80	0,80	0,80	0,80
5828356		0	0	0	0 dB	0,80	0,80	0,80	0,80	0,80	0,80	0,80
5828357		0	0	0	0 dB	0,80	0,80	0,80	0,80	0,80	0,80	0,80
5828358		0	0	0	0 dB	0,80	0,80	0,80	0,80	0,80	0,80	0,80
5828360		0	0	0	0 dB	0,80	0,80	0,80	0,80	0,80	0,80	0,80
5828361		0	0	0	0 dB	0,80	0,80	0,80	0,80	0,80	0,80	0,80
5828362		0	0	0	0 dB	0,80	0,80	0,80	0,80	0,80	0,80	0,80
5828363		0	0	0	0 dB	0,80	0,80	0,80	0,80	0,80	0,80	0,80
5828364		0	0	0	0 dB	0,80	0,80	0,80	0,80	0,80	0,80	0,80
5828365		0	0	0	0 dB	0,80	0,80	0,80	0,80	0,80	0,80	0,80
5828366		0	0	0	0 dB	0,80	0,80	0,80	0,80	0,80	0,80	0,80
5828367		0	0	0	0 dB	0,80	0,80	0,80	0,80	0,80	0,80	0,80
5828368		0	0	0	0 dB	0,80	0,80	0,80	0,80	0,80	0,80	0,80
5828369		0	0	0	0 dB	0,80	0,80	0,80	0,80	0,80	0,80	0,80
5828370		0	0	0	0 dB	0,80	0,80	0,80	0,80	0,80	0,80	0,80

Itemeigenschappen

Model: Waalweg 1 IL V01 - zonder scherm
Waalweg 1 IL V01 - Waalweg 1 IL V01
Groep: (hoofdgroep)
Lijst van Gebouwen, voor rekenmethode Industrielawaai - HMRI, industrie

Naam	Refl. 4k	Refl. 8k
5820867	0,80	0,80
5820868	0,80	0,80
5820869	0,80	0,80
5820925	0,80	0,80
5820922	0,80	0,80
5820923	0,80	0,80
5820924	0,80	0,80
5820926	0,80	0,80
5820927	0,80	0,80
5820928	0,80	0,80
5820967	0,80	0,80
5820968	0,80	0,80
5821048	0,80	0,80
5821085	0,80	0,80
5821086	0,80	0,80
5821087	0,80	0,80
5821088	0,80	0,80
5821089	0,80	0,80
5821090	0,80	0,80
5821099	0,80	0,80
5821139	0,80	0,80
5821140	0,80	0,80
5821169	0,80	0,80
5821211	0,80	0,80
5821212	0,80	0,80
5821213	0,80	0,80
5821277	0,80	0,80
5821278	0,80	0,80
5821279	0,80	0,80
5821280	0,80	0,80
5821281	0,80	0,80
5821282	0,80	0,80
5821373	0,80	0,80
5821374	0,80	0,80
5821375	0,80	0,80
5821376	0,80	0,80
5821900	0,80	0,80
5822006	0,80	0,80
5825141	0,80	0,80
5825142	0,80	0,80
5825143	0,80	0,80
5825153	0,80	0,80
5825885	0,80	0,80
5827282	0,80	0,80
5827797	0,80	0,80
5828359	0,80	0,80
5828353	0,80	0,80
5828354	0,80	0,80
5828355	0,80	0,80
5828356	0,80	0,80
5828357	0,80	0,80
5828358	0,80	0,80
5828360	0,80	0,80
5828361	0,80	0,80
5828362	0,80	0,80
5828363	0,80	0,80
5828364	0,80	0,80
5828365	0,80	0,80
5828366	0,80	0,80
5828367	0,80	0,80
5828368	0,80	0,80
5828369	0,80	0,80
5828370	0,80	0,80

Itemeigenschappen

Model: Waalweg 1 IL V01 - zonder scherm
 Waalweg 1 IL V01 - Waalweg 1 IL V01
 Groep: (hoofdgroep)
 Lijst van Gebouwen, voor rekenmethode Industrielawaai - HMRI, industrie

Naam	Omschr.	Hoogte	Maaiveld	Hdef.	Functie	Gebouwtype	BAG-id
5828371		1,48	0,00	Absoluut			
5828372		1,54	0,00	Absoluut			
5828373		1,62	0,00	Absoluut			
5828374		2,07	0,00	Absoluut			
5828375		2,09	0,00	Absoluut			
5828376		2,26	0,00	Absoluut			
5828377		2,13	0,00	Absoluut			
5828378		2,29	0,00	Absoluut			
5828379		1,77	0,00	Absoluut			
5828380		2,41	0,00	Absoluut			
5828381		2,42	0,00	Absoluut			
5828382		1,75	0,00	Absoluut			
5828383		1,52	0,00	Absoluut			
5828384		1,73	0,00	Absoluut			
5828385		1,47	0,00	Absoluut			
5828386		1,70	0,00	Absoluut			
5828866		3,37	0,00	Absoluut			
5828867		3,36	0,00	Absoluut			
5828868		3,36	0,00	Absoluut			
5828869		3,39	0,00	Absoluut			
5828870		2,76	0,00	Absoluut			
5828871		2,75	0,00	Absoluut			
5828872		2,77	0,00	Absoluut			
5828873		2,74	0,00	Absoluut			
5828874		2,75	0,00	Absoluut			
5830171		1,89	0,00	Absoluut			
5830172		1,76	0,00	Absoluut			
5830173		1,49	0,00	Absoluut			
5830174		1,69	0,00	Absoluut			
5830175		1,88	0,00	Absoluut			
5830176		4,00	0,00	Absoluut			
5829496	woonfunctie	-0,29	0,00	Absoluut			
5829497	woonfunctie	0,22	0,00	Absoluut			
5829498	woonfunctie	0,82	0,00	Absoluut			
5829499	woonfunctie	-1,78	0,00	Absoluut			
5829506	woonfunctie	-1,75	0,00	Absoluut			
5829507	woonfunctie	-0,56	0,00	Absoluut			
5829508	woonfunctie	-1,54	0,00	Absoluut			
5829509	woonfunctie	-1,55	0,00	Absoluut			
5829516	woonfunctie	-1,57	0,00	Absoluut			
5829517	woonfunctie	-0,50	0,00	Absoluut			
5829518	woonfunctie	-1,87	0,00	Absoluut			
5829519	woonfunctie	-1,84	0,00	Absoluut			
5829553		-0,56	0,00	Absoluut			
5829554		-1,55	0,00	Absoluut			
5829555		-1,55	0,00	Absoluut			
5829556		-1,70	0,00	Absoluut			
5821377	woonfunctie	4,30	0,00	Absoluut			
5821378		1,59	0,00	Absoluut			
5821379		1,58	0,00	Absoluut			
5821663	woonfunctie	8,14	0,00	Absoluut			
5822005		1,54	0,00	Absoluut			
5823580	bijeenkomstfunctie,overige gebruiksfunctie	9,98	0,00	Absoluut			
5823581	woonfunctie	6,22	0,00	Absoluut			
5825144	woonfunctie	5,17	0,00	Absoluut			
5825145	woonfunctie	5,64	0,00	Absoluut			
5825835		1,32	0,00	Absoluut			
5825836		1,91	0,00	Absoluut			
5826198	woonfunctie	4,57	0,00	Absoluut			
5826199	woonfunctie	4,53	0,00	Absoluut			
5826200		2,75	0,00	Absoluut			
5826201	woonfunctie	4,56	0,00	Absoluut			
5826202	bijeenkomstfunctie	3,75	0,00	Absoluut			

Itemeigenschappen

Model: Waalweg 1 IL V01 - zonder scherm
 Waalweg 1 IL V01 - Waalweg 1 IL V01
 Groep: (hoofdgroep)
 Lijst van Gebouwen, voor rekenmethode Industrielawaai - HMRI, industrie

Naam	Gemeente	Jaar	AHN-jaar	Trust	Cp	Refl. 31	Refl. 63	Refl. 125	Refl. 250	Refl. 500	Refl. 1k	Refl. 2k
5828371		0	0	0	0 dB	0,80	0,80	0,80	0,80	0,80	0,80	0,80
5828372		0	0	0	0 dB	0,80	0,80	0,80	0,80	0,80	0,80	0,80
5828373		0	0	0	0 dB	0,80	0,80	0,80	0,80	0,80	0,80	0,80
5828374		0	0	0	0 dB	0,80	0,80	0,80	0,80	0,80	0,80	0,80
5828375		0	0	0	0 dB	0,80	0,80	0,80	0,80	0,80	0,80	0,80
5828376		0	0	0	0 dB	0,80	0,80	0,80	0,80	0,80	0,80	0,80
5828377		0	0	0	0 dB	0,80	0,80	0,80	0,80	0,80	0,80	0,80
5828378		0	0	0	0 dB	0,80	0,80	0,80	0,80	0,80	0,80	0,80
5828379		0	0	0	0 dB	0,80	0,80	0,80	0,80	0,80	0,80	0,80
5828380		0	0	0	0 dB	0,80	0,80	0,80	0,80	0,80	0,80	0,80
5828381		0	0	0	0 dB	0,80	0,80	0,80	0,80	0,80	0,80	0,80
5828382		0	0	0	0 dB	0,80	0,80	0,80	0,80	0,80	0,80	0,80
5828383		0	0	0	0 dB	0,80	0,80	0,80	0,80	0,80	0,80	0,80
5828384		0	0	0	0 dB	0,80	0,80	0,80	0,80	0,80	0,80	0,80
5828385		0	0	0	0 dB	0,80	0,80	0,80	0,80	0,80	0,80	0,80
5828386		0	0	0	0 dB	0,80	0,80	0,80	0,80	0,80	0,80	0,80
5828866		0	0	0	0 dB	0,80	0,80	0,80	0,80	0,80	0,80	0,80
5828867		0	0	0	0 dB	0,80	0,80	0,80	0,80	0,80	0,80	0,80
5828868		0	0	0	0 dB	0,80	0,80	0,80	0,80	0,80	0,80	0,80
5828869		0	0	0	0 dB	0,80	0,80	0,80	0,80	0,80	0,80	0,80
5828870		0	0	0	0 dB	0,80	0,80	0,80	0,80	0,80	0,80	0,80
5828871		0	0	0	0 dB	0,80	0,80	0,80	0,80	0,80	0,80	0,80
5828872		0	0	0	0 dB	0,80	0,80	0,80	0,80	0,80	0,80	0,80
5828873		0	0	0	0 dB	0,80	0,80	0,80	0,80	0,80	0,80	0,80
5828874		0	0	0	0 dB	0,80	0,80	0,80	0,80	0,80	0,80	0,80
5830171		0	0	0	0 dB	0,80	0,80	0,80	0,80	0,80	0,80	0,80
5830172		0	0	0	0 dB	0,80	0,80	0,80	0,80	0,80	0,80	0,80
5830173		0	0	0	0 dB	0,80	0,80	0,80	0,80	0,80	0,80	0,80
5830174		0	0	0	0 dB	0,80	0,80	0,80	0,80	0,80	0,80	0,80
5830175		0	0	0	0 dB	0,80	0,80	0,80	0,80	0,80	0,80	0,80
5830176		0	0	0	0 dB	0,80	0,80	0,80	0,80	0,80	0,80	0,80
5829496		0	0	0	0 dB	0,80	0,80	0,80	0,80	0,80	0,80	0,80
5829497		0	0	0	0 dB	0,80	0,80	0,80	0,80	0,80	0,80	0,80
5829498		0	0	0	0 dB	0,80	0,80	0,80	0,80	0,80	0,80	0,80
5829499		0	0	0	0 dB	0,80	0,80	0,80	0,80	0,80	0,80	0,80
5829506		0	0	0	0 dB	0,80	0,80	0,80	0,80	0,80	0,80	0,80
5829507		0	0	0	0 dB	0,80	0,80	0,80	0,80	0,80	0,80	0,80
5829508		0	0	0	0 dB	0,80	0,80	0,80	0,80	0,80	0,80	0,80
5829509		0	0	0	0 dB	0,80	0,80	0,80	0,80	0,80	0,80	0,80
5829516		0	0	0	0 dB	0,80	0,80	0,80	0,80	0,80	0,80	0,80
5829517		0	0	0	0 dB	0,80	0,80	0,80	0,80	0,80	0,80	0,80
5829518		0	0	0	0 dB	0,80	0,80	0,80	0,80	0,80	0,80	0,80
5829519		0	0	0	0 dB	0,80	0,80	0,80	0,80	0,80	0,80	0,80
5829553		0	0	0	0 dB	0,80	0,80	0,80	0,80	0,80	0,80	0,80
5829554		0	0	0	0 dB	0,80	0,80	0,80	0,80	0,80	0,80	0,80
5829555		0	0	0	0 dB	0,80	0,80	0,80	0,80	0,80	0,80	0,80
5829556		0	0	0	0 dB	0,80	0,80	0,80	0,80	0,80	0,80	0,80
5821377		0	0	0	0 dB	0,80	0,80	0,80	0,80	0,80	0,80	0,80
5821378		0	0	0	0 dB	0,80	0,80	0,80	0,80	0,80	0,80	0,80
5821379		0	0	0	0 dB	0,80	0,80	0,80	0,80	0,80	0,80	0,80
5821663		0	0	0	0 dB	0,80	0,80	0,80	0,80	0,80	0,80	0,80
5822005		0	0	0	0 dB	0,80	0,80	0,80	0,80	0,80	0,80	0,80
5823580		0	0	0	0 dB	0,80	0,80	0,80	0,80	0,80	0,80	0,80
5823581		0	0	0	0 dB	0,80	0,80	0,80	0,80	0,80	0,80	0,80
5825144		0	0	0	0 dB	0,80	0,80	0,80	0,80	0,80	0,80	0,80
5825145		0	0	0	0 dB	0,80	0,80	0,80	0,80	0,80	0,80	0,80
5825835		0	0	0	0 dB	0,80	0,80	0,80	0,80	0,80	0,80	0,80
5825836		0	0	0	0 dB	0,80	0,80	0,80	0,80	0,80	0,80	0,80
5826198		0	0	0	0 dB	0,80	0,80	0,80	0,80	0,80	0,80	0,80
5826199		0	0	0	0 dB	0,80	0,80	0,80	0,80	0,80	0,80	0,80
5826200		0	0	0	0 dB	0,80	0,80	0,80	0,80	0,80	0,80	0,80
5826201		0	0	0	0 dB	0,80	0,80	0,80	0,80	0,80	0,80	0,80
5826202		0	0	0	0 dB	0,80	0,80	0,80	0,80	0,80	0,80	0,80

Itemeigenschappen

Model: Waalweg 1 IL V01 - zonder scherm
Waalweg 1 IL V01 - Waalweg 1 IL V01
Groep: (hoofdgroep)
Lijst van Gebouwen, voor rekenmethode Industrielawaai - HMRI, industrie

Naam	Refl. 4k	Refl. 8k
5828371	0,80	0,80
5828372	0,80	0,80
5828373	0,80	0,80
5828374	0,80	0,80
5828375	0,80	0,80
5828376	0,80	0,80
5828377	0,80	0,80
5828378	0,80	0,80
5828379	0,80	0,80
5828380	0,80	0,80
5828381	0,80	0,80
5828382	0,80	0,80
5828383	0,80	0,80
5828384	0,80	0,80
5828385	0,80	0,80
5828386	0,80	0,80
5828866	0,80	0,80
5828867	0,80	0,80
5828868	0,80	0,80
5828869	0,80	0,80
5828870	0,80	0,80
5828871	0,80	0,80
5828872	0,80	0,80
5828873	0,80	0,80
5828874	0,80	0,80
5830171	0,80	0,80
5830172	0,80	0,80
5830173	0,80	0,80
5830174	0,80	0,80
5830175	0,80	0,80
5830176	0,80	0,80
5829496	0,80	0,80
5829497	0,80	0,80
5829498	0,80	0,80
5829499	0,80	0,80
5829506	0,80	0,80
5829507	0,80	0,80
5829508	0,80	0,80
5829509	0,80	0,80
5829516	0,80	0,80
5829517	0,80	0,80
5829518	0,80	0,80
5829519	0,80	0,80
5829553	0,80	0,80
5829554	0,80	0,80
5829555	0,80	0,80
5829556	0,80	0,80
5821377	0,80	0,80
5821378	0,80	0,80
5821379	0,80	0,80
5821663	0,80	0,80
5822005	0,80	0,80
5823580	0,80	0,80
5823581	0,80	0,80
5825144	0,80	0,80
5825145	0,80	0,80
5825835	0,80	0,80
5825836	0,80	0,80
5826198	0,80	0,80
5826199	0,80	0,80
5826200	0,80	0,80
5826201	0,80	0,80
5826202	0,80	0,80

Itemeigenschappen

Model: Waalweg 1 IL V01 - zonder scherm
 Waalweg 1 IL V01 - Waalweg 1 IL V01
 Groep: (hoofdgroep)
 Lijst van Gebouwen, voor rekenmethode Industrielawaai - HMRI, industrie

Naam	Omschr.	Hoogte	Maaiveld	Hdef.	Functie	Gebouwtype	BAG-id
5826303		2,97	0,00	Absoluut			
5826304	woonfunctie	5,31	0,00	Absoluut			
5826305	woonfunctie	6,07	0,00	Absoluut			
5826306	winkelfunctie, woonfunctie	5,09	0,00	Absoluut			
5826307	overige gebruiksfunctie	2,67	0,00	Absoluut			
5826308		2,56	0,00	Absoluut			
5826558		1,58	0,00	Absoluut			
5827071	woonfunctie	6,51	0,00	Absoluut			
5827261		2,82	0,00	Absoluut			
5827263		3,11	0,00	Absoluut			
5827382		1,60	0,00	Absoluut			
5828157	woonfunctie	5,83	0,00	Absoluut			
5828794		1,42	0,00	Absoluut			
5828810		2,10	0,00	Absoluut			
5828811		2,08	0,00	Absoluut			
5830135		2,12	0,00	Absoluut			
5830136		2,85	0,00	Absoluut			
5830137		2,35	0,00	Absoluut			
5830138		1,97	0,00	Absoluut			
5830139		1,98	0,00	Absoluut			
5830140		1,86	0,00	Absoluut			
5830148		1,44	0,00	Absoluut			
5830149		1,14	0,00	Absoluut			
5830160		1,11	0,00	Absoluut			
5830162		3,06	0,00	Absoluut			
5830168		0,92	0,00	Absoluut			
5830169		1,07	0,00	Absoluut			
5830170		1,29	0,00	Absoluut			
5821666		1,65	0,00	Absoluut			
5821774		2,10	0,00	Absoluut			
5821775	woonfunctie	3,75	0,00	Absoluut			
5821822	woonfunctie	6,41	0,00	Absoluut			
5823469	woonfunctie	3,91	0,00	Absoluut			
5823472	woonfunctie	5,25	0,00	Absoluut			
5823476		1,62	0,00	Absoluut			
5823511		1,66	0,00	Absoluut			
5823512	woonfunctie	4,72	0,00	Absoluut			
5823916	woonfunctie	5,47	0,00	Absoluut			
5823917	woonfunctie	5,08	0,00	Absoluut			
5823918		1,51	0,00	Absoluut			
5824018	woonfunctie	4,20	0,00	Absoluut			
5824019		1,11	0,00	Absoluut			
5824020	woonfunctie	4,33	0,00	Absoluut			
5824021		1,60	0,00	Absoluut			
5824022	woonfunctie	4,51	0,00	Absoluut			
5825728	bijeenkomstfunctie	5,33	0,00	Absoluut			
5826125	woonfunctie	4,22	0,00	Absoluut			
5826126		1,58	0,00	Absoluut			
5826127	woonfunctie	4,60	0,00	Absoluut			
5826128	industriefunctie, woonfunctie	4,58	0,00	Absoluut			
5826559		1,32	0,00	Absoluut			
5826600		1,73	0,00	Absoluut			
5826601	woonfunctie	6,46	0,00	Absoluut			
5826933		2,14	0,00	Absoluut			
5826934	woonfunctie	4,59	0,00	Absoluut			
5827386		1,73	0,00	Absoluut			
5827387		1,45	0,00	Absoluut			
5828877		1,74	0,00	Absoluut			
5830143		1,60	0,00	Absoluut			
5830155		1,37	0,00	Absoluut			
5830156		1,64	0,00	Absoluut			
5830157		1,47	0,00	Absoluut			
5830158		1,30	0,00	Absoluut			

Itemeigenschappen

Model: Waalweg 1 IL V01 - zonder scherm
 Waalweg 1 IL V01 - Waalweg 1 IL V01
 Groep: (hoofdgroep)
 Lijst van Gebouwen, voor rekenmethode Industrielawaai - HMRI, industrie

Naam	Gemeente	Jaar	AHN-jaar	Trust	Cp	Refl. 31	Refl. 63	Refl. 125	Refl. 250	Refl. 500	Refl. 1k	Refl. 2k
5826303		0	0	0	0 dB	0,80	0,80	0,80	0,80	0,80	0,80	0,80
5826304		0	0	0	0 dB	0,80	0,80	0,80	0,80	0,80	0,80	0,80
5826305		0	0	0	0 dB	0,80	0,80	0,80	0,80	0,80	0,80	0,80
5826306		0	0	0	0 dB	0,80	0,80	0,80	0,80	0,80	0,80	0,80
5826307		0	0	0	0 dB	0,80	0,80	0,80	0,80	0,80	0,80	0,80
5826308		0	0	0	0 dB	0,80	0,80	0,80	0,80	0,80	0,80	0,80
5826558		0	0	0	0 dB	0,80	0,80	0,80	0,80	0,80	0,80	0,80
5827071		0	0	0	0 dB	0,80	0,80	0,80	0,80	0,80	0,80	0,80
5827261		0	0	0	0 dB	0,80	0,80	0,80	0,80	0,80	0,80	0,80
5827263		0	0	0	0 dB	0,80	0,80	0,80	0,80	0,80	0,80	0,80
5827382		0	0	0	0 dB	0,80	0,80	0,80	0,80	0,80	0,80	0,80
5828157		0	0	0	0 dB	0,80	0,80	0,80	0,80	0,80	0,80	0,80
5828794		0	0	0	0 dB	0,80	0,80	0,80	0,80	0,80	0,80	0,80
5828810		0	0	0	0 dB	0,80	0,80	0,80	0,80	0,80	0,80	0,80
5828811		0	0	0	0 dB	0,80	0,80	0,80	0,80	0,80	0,80	0,80
5830135		0	0	0	0 dB	0,80	0,80	0,80	0,80	0,80	0,80	0,80
5830136		0	0	0	0 dB	0,80	0,80	0,80	0,80	0,80	0,80	0,80
5830137		0	0	0	0 dB	0,80	0,80	0,80	0,80	0,80	0,80	0,80
5830138		0	0	0	0 dB	0,80	0,80	0,80	0,80	0,80	0,80	0,80
5830139		0	0	0	0 dB	0,80	0,80	0,80	0,80	0,80	0,80	0,80
5830140		0	0	0	0 dB	0,80	0,80	0,80	0,80	0,80	0,80	0,80
5830148		0	0	0	0 dB	0,80	0,80	0,80	0,80	0,80	0,80	0,80
5830149		0	0	0	0 dB	0,80	0,80	0,80	0,80	0,80	0,80	0,80
5830160		0	0	0	0 dB	0,80	0,80	0,80	0,80	0,80	0,80	0,80
5830162		0	0	0	0 dB	0,80	0,80	0,80	0,80	0,80	0,80	0,80
5830168		0	0	0	0 dB	0,80	0,80	0,80	0,80	0,80	0,80	0,80
5830169		0	0	0	0 dB	0,80	0,80	0,80	0,80	0,80	0,80	0,80
5830170		0	0	0	0 dB	0,80	0,80	0,80	0,80	0,80	0,80	0,80
5821666		0	0	0	0 dB	0,80	0,80	0,80	0,80	0,80	0,80	0,80
5821774		0	0	0	0 dB	0,80	0,80	0,80	0,80	0,80	0,80	0,80
5821775		0	0	0	0 dB	0,80	0,80	0,80	0,80	0,80	0,80	0,80
5821822		0	0	0	0 dB	0,80	0,80	0,80	0,80	0,80	0,80	0,80
5823469		0	0	0	0 dB	0,80	0,80	0,80	0,80	0,80	0,80	0,80
5823472		0	0	0	0 dB	0,80	0,80	0,80	0,80	0,80	0,80	0,80
5823476		0	0	0	0 dB	0,80	0,80	0,80	0,80	0,80	0,80	0,80
5823511		0	0	0	0 dB	0,80	0,80	0,80	0,80	0,80	0,80	0,80
5823512		0	0	0	0 dB	0,80	0,80	0,80	0,80	0,80	0,80	0,80
5823916		0	0	0	0 dB	0,80	0,80	0,80	0,80	0,80	0,80	0,80
5823917		0	0	0	0 dB	0,80	0,80	0,80	0,80	0,80	0,80	0,80
5823918		0	0	0	0 dB	0,80	0,80	0,80	0,80	0,80	0,80	0,80
5824018		0	0	0	0 dB	0,80	0,80	0,80	0,80	0,80	0,80	0,80
5824019		0	0	0	0 dB	0,80	0,80	0,80	0,80	0,80	0,80	0,80
5824020		0	0	0	0 dB	0,80	0,80	0,80	0,80	0,80	0,80	0,80
5824021		0	0	0	0 dB	0,80	0,80	0,80	0,80	0,80	0,80	0,80
5824022		0	0	0	0 dB	0,80	0,80	0,80	0,80	0,80	0,80	0,80
5825728		0	0	0	0 dB	0,80	0,80	0,80	0,80	0,80	0,80	0,80
5826125		0	0	0	0 dB	0,80	0,80	0,80	0,80	0,80	0,80	0,80
5826126		0	0	0	0 dB	0,80	0,80	0,80	0,80	0,80	0,80	0,80
5826127		0	0	0	0 dB	0,80	0,80	0,80	0,80	0,80	0,80	0,80
5826128		0	0	0	0 dB	0,80	0,80	0,80	0,80	0,80	0,80	0,80
5826559		0	0	0	0 dB	0,80	0,80	0,80	0,80	0,80	0,80	0,80
5826600		0	0	0	0 dB	0,80	0,80	0,80	0,80	0,80	0,80	0,80
5826601		0	0	0	0 dB	0,80	0,80	0,80	0,80	0,80	0,80	0,80
5826933		0	0	0	0 dB	0,80	0,80	0,80	0,80	0,80	0,80	0,80
5826934		0	0	0	0 dB	0,80	0,80	0,80	0,80	0,80	0,80	0,80
5827386		0	0	0	0 dB	0,80	0,80	0,80	0,80	0,80	0,80	0,80
5827387		0	0	0	0 dB	0,80	0,80	0,80	0,80	0,80	0,80	0,80
5828877		0	0	0	0 dB	0,80	0,80	0,80	0,80	0,80	0,80	0,80
5830143		0	0	0	0 dB	0,80	0,80	0,80	0,80	0,80	0,80	0,80
5830155		0	0	0	0 dB	0,80	0,80	0,80	0,80	0,80	0,80	0,80
5830156		0	0	0	0 dB	0,80	0,80	0,80	0,80	0,80	0,80	0,80
5830157		0	0	0	0 dB	0,80	0,80	0,80	0,80	0,80	0,80	0,80
5830158		0	0	0	0 dB	0,80	0,80	0,80	0,80	0,80	0,80	0,80

Itemeigenschappen

Model: Waalweg 1 IL V01 - zonder scherm
Waalweg 1 IL V01 - Waalweg 1 IL V01
Groep: (hoofdgroep)
Lijst van Gebouwen, voor rekenmethode Industrielawaai - HMRI, industrie

Naam	Refl. 4k	Refl. 8k
5826303	0,80	0,80
5826304	0,80	0,80
5826305	0,80	0,80
5826306	0,80	0,80
5826307	0,80	0,80
5826308	0,80	0,80
5826558	0,80	0,80
5827071	0,80	0,80
5827261	0,80	0,80
5827263	0,80	0,80
5827382	0,80	0,80
5828157	0,80	0,80
5828794	0,80	0,80
5828810	0,80	0,80
5828811	0,80	0,80
5830135	0,80	0,80
5830136	0,80	0,80
5830137	0,80	0,80
5830138	0,80	0,80
5830139	0,80	0,80
5830140	0,80	0,80
5830148	0,80	0,80
5830149	0,80	0,80
5830160	0,80	0,80
5830162	0,80	0,80
5830168	0,80	0,80
5830169	0,80	0,80
5830170	0,80	0,80
5821666	0,80	0,80
5821774	0,80	0,80
5821775	0,80	0,80
5821822	0,80	0,80
5823469	0,80	0,80
5823472	0,80	0,80
5823476	0,80	0,80
5823511	0,80	0,80
5823512	0,80	0,80
5823916	0,80	0,80
5823917	0,80	0,80
5823918	0,80	0,80
5824018	0,80	0,80
5824019	0,80	0,80
5824020	0,80	0,80
5824021	0,80	0,80
5824022	0,80	0,80
5825728	0,80	0,80
5826125	0,80	0,80
5826126	0,80	0,80
5826127	0,80	0,80
5826128	0,80	0,80
5826559	0,80	0,80
5826600	0,80	0,80
5826601	0,80	0,80
5826933	0,80	0,80
5826934	0,80	0,80
5827386	0,80	0,80
5827387	0,80	0,80
5828877	0,80	0,80
5830143	0,80	0,80
5830155	0,80	0,80
5830156	0,80	0,80
5830157	0,80	0,80
5830158	0,80	0,80

Itemeigenschappen

Model: Waalweg 1 IL V01 - zonder scherm
 Waalweg 1 IL V01 - Waalweg 1 IL V01
 Groep: (hoofdgroep)
 Lijst van Gebouwen, voor rekenmethode Industrielawaai - HMRI, industrie

Naam	Omschr.	Hoogte	Maaiveld	Hdef.	Functie	Gebouwtype	BAG-id
5830159		2,34	0,00	Absoluut			
5830194		2,24	0,00	Absoluut			
5822818		0,27	0,00	Absoluut			
5830114		1,08	0,00	Absoluut			
5826877	woonfunctie	5,74	0,00	Absoluut			
5826878		1,68	0,00	Absoluut			
5827400		2,73	0,00	Absoluut			
5828151		1,49	0,00	Absoluut			
5830115		1,62	0,00	Absoluut			
5830118		1,53	0,00	Absoluut			
5830126		3,11	0,00	Absoluut			
5830127		2,23	0,00	Absoluut			
5830128		1,32	0,00	Absoluut			
5830129		1,88	0,00	Absoluut			
5830130		1,90	0,00	Absoluut			
5830131		2,19	0,00	Absoluut			
5830132		1,92	0,00	Absoluut			
5830133		1,78	0,00	Absoluut			
5830134		1,70	0,00	Absoluut			
5830144		1,37	0,00	Absoluut			
5830145		1,31	0,00	Absoluut			
5830146		1,36	0,00	Absoluut			
5830147		1,77	0,00	Absoluut			
5830214		1,20	0,00	Absoluut			
5830731		1,25	0,00	Absoluut			
5822035		1,70	0,00	Absoluut			
5821547	woonfunctie	10,01	0,00	Absoluut			
5821548		7,14	0,00	Absoluut			
5821648	woonfunctie	7,97	0,00	Absoluut			
5821649	industriefunctie, woonfunctie	8,54	0,00	Absoluut			
5821650	woonfunctie	7,67	0,00	Absoluut			
5821728		2,07	0,00	Absoluut			
5821729	woonfunctie	6,32	0,00	Absoluut			
5821730	woonfunctie	6,07	0,00	Absoluut			
5821731	woonfunctie	4,36	0,00	Absoluut			
5822169		3,40	0,00	Absoluut			
5822626	woonfunctie	6,87	0,00	Absoluut			
5822819		0,05	0,00	Absoluut			
5823782	woonfunctie	5,78	0,00	Absoluut			
5823783		2,62	0,00	Absoluut			
5824044		2,15	0,00	Absoluut			
5825514	woonfunctie	10,03	0,00	Absoluut			
5825515	woonfunctie	4,97	0,00	Absoluut			
5825516		4,77	0,00	Absoluut			
5825825	woonfunctie	5,00	0,00	Absoluut			
5825832	woonfunctie	3,70	0,00	Absoluut			
5825833	woonfunctie	6,10	0,00	Absoluut			
5825990	woonfunctie	5,14	0,00	Absoluut			
5825991		2,67	0,00	Absoluut			
5825992	woonfunctie	6,52	0,00	Absoluut			
5826436	woonfunctie	9,69	0,00	Absoluut			
5826437		3,29	0,00	Absoluut			
5826438		3,30	0,00	Absoluut			
5826439	woonfunctie	6,78	0,00	Absoluut			
5826547		2,63	0,00	Absoluut			
5826549	woonfunctie	7,65	0,00	Absoluut			
5826550	woonfunctie	7,65	0,00	Absoluut			
5826551	woonfunctie	7,65	0,00	Absoluut			
5826552		3,47	0,00	Absoluut			
5826588		3,44	0,00	Absoluut			
5826589		3,42	0,00	Absoluut			
5826966		2,73	0,00	Absoluut			
5827233		5,57	0,00	Absoluut			

Itemeigenschappen

Model: Waalweg 1 IL V01 - zonder scherm
 Waalweg 1 IL V01 - Waalweg 1 IL V01
 Groep: (hoofdgroep)
 Lijst van Gebouwen, voor rekenmethode Industrielawaai - HMRI, industrie

Naam	Gemeente	Jaar	AHN-jaar	Trust	Cp	Refl. 31	Refl. 63	Refl. 125	Refl. 250	Refl. 500	Refl. 1k	Refl. 2k
5830159		0	0	0	0 dB	0,80	0,80	0,80	0,80	0,80	0,80	0,80
5830194		0	0	0	0 dB	0,80	0,80	0,80	0,80	0,80	0,80	0,80
5822818		0	0	0	0 dB	0,80	0,80	0,80	0,80	0,80	0,80	0,80
5830114		0	0	0	0 dB	0,80	0,80	0,80	0,80	0,80	0,80	0,80
5826877		0	0	0	0 dB	0,80	0,80	0,80	0,80	0,80	0,80	0,80
5826878		0	0	0	0 dB	0,80	0,80	0,80	0,80	0,80	0,80	0,80
5827400		0	0	0	0 dB	0,80	0,80	0,80	0,80	0,80	0,80	0,80
5828151		0	0	0	0 dB	0,80	0,80	0,80	0,80	0,80	0,80	0,80
5830115		0	0	0	0 dB	0,80	0,80	0,80	0,80	0,80	0,80	0,80
5830118		0	0	0	0 dB	0,80	0,80	0,80	0,80	0,80	0,80	0,80
5830126		0	0	0	0 dB	0,80	0,80	0,80	0,80	0,80	0,80	0,80
5830127		0	0	0	0 dB	0,80	0,80	0,80	0,80	0,80	0,80	0,80
5830128		0	0	0	0 dB	0,80	0,80	0,80	0,80	0,80	0,80	0,80
5830129		0	0	0	0 dB	0,80	0,80	0,80	0,80	0,80	0,80	0,80
5830130		0	0	0	0 dB	0,80	0,80	0,80	0,80	0,80	0,80	0,80
5830131		0	0	0	0 dB	0,80	0,80	0,80	0,80	0,80	0,80	0,80
5830132		0	0	0	0 dB	0,80	0,80	0,80	0,80	0,80	0,80	0,80
5830133		0	0	0	0 dB	0,80	0,80	0,80	0,80	0,80	0,80	0,80
5830134		0	0	0	0 dB	0,80	0,80	0,80	0,80	0,80	0,80	0,80
5830144		0	0	0	0 dB	0,80	0,80	0,80	0,80	0,80	0,80	0,80
5830145		0	0	0	0 dB	0,80	0,80	0,80	0,80	0,80	0,80	0,80
5830146		0	0	0	0 dB	0,80	0,80	0,80	0,80	0,80	0,80	0,80
5830147		0	0	0	0 dB	0,80	0,80	0,80	0,80	0,80	0,80	0,80
5830214		0	0	0	0 dB	0,80	0,80	0,80	0,80	0,80	0,80	0,80
5830731		0	0	0	0 dB	0,80	0,80	0,80	0,80	0,80	0,80	0,80
5822035		0	0	0	0 dB	0,80	0,80	0,80	0,80	0,80	0,80	0,80
5821547		0	0	0	0 dB	0,80	0,80	0,80	0,80	0,80	0,80	0,80
5821548		0	0	0	0 dB	0,80	0,80	0,80	0,80	0,80	0,80	0,80
5821648		0	0	0	0 dB	0,80	0,80	0,80	0,80	0,80	0,80	0,80
5821649		0	0	0	0 dB	0,80	0,80	0,80	0,80	0,80	0,80	0,80
5821650		0	0	0	0 dB	0,80	0,80	0,80	0,80	0,80	0,80	0,80
5821728		0	0	0	0 dB	0,80	0,80	0,80	0,80	0,80	0,80	0,80
5821729		0	0	0	0 dB	0,80	0,80	0,80	0,80	0,80	0,80	0,80
5821730		0	0	0	0 dB	0,80	0,80	0,80	0,80	0,80	0,80	0,80
5821731		0	0	0	0 dB	0,80	0,80	0,80	0,80	0,80	0,80	0,80
5822169		0	0	0	0 dB	0,80	0,80	0,80	0,80	0,80	0,80	0,80
5822626		0	0	0	0 dB	0,80	0,80	0,80	0,80	0,80	0,80	0,80
5822819		0	0	0	0 dB	0,80	0,80	0,80	0,80	0,80	0,80	0,80
5823782		0	0	0	0 dB	0,80	0,80	0,80	0,80	0,80	0,80	0,80
5823783		0	0	0	0 dB	0,80	0,80	0,80	0,80	0,80	0,80	0,80
5824044		0	0	0	0 dB	0,80	0,80	0,80	0,80	0,80	0,80	0,80
5825514		0	0	0	0 dB	0,80	0,80	0,80	0,80	0,80	0,80	0,80
5825515		0	0	0	0 dB	0,80	0,80	0,80	0,80	0,80	0,80	0,80
5825516		0	0	0	0 dB	0,80	0,80	0,80	0,80	0,80	0,80	0,80
5825825		0	0	0	0 dB	0,80	0,80	0,80	0,80	0,80	0,80	0,80
5825832		0	0	0	0 dB	0,80	0,80	0,80	0,80	0,80	0,80	0,80
5825833		0	0	0	0 dB	0,80	0,80	0,80	0,80	0,80	0,80	0,80
5825990		0	0	0	0 dB	0,80	0,80	0,80	0,80	0,80	0,80	0,80
5825991		0	0	0	0 dB	0,80	0,80	0,80	0,80	0,80	0,80	0,80
5825992		0	0	0	0 dB	0,80	0,80	0,80	0,80	0,80	0,80	0,80
5826436		0	0	0	0 dB	0,80	0,80	0,80	0,80	0,80	0,80	0,80
5826437		0	0	0	0 dB	0,80	0,80	0,80	0,80	0,80	0,80	0,80
5826438		0	0	0	0 dB	0,80	0,80	0,80	0,80	0,80	0,80	0,80
5826439		0	0	0	0 dB	0,80	0,80	0,80	0,80	0,80	0,80	0,80
5826547		0	0	0	0 dB	0,80	0,80	0,80	0,80	0,80	0,80	0,80
5826549		0	0	0	0 dB	0,80	0,80	0,80	0,80	0,80	0,80	0,80
5826550		0	0	0	0 dB	0,80	0,80	0,80	0,80	0,80	0,80	0,80
5826551		0	0	0	0 dB	0,80	0,80	0,80	0,80	0,80	0,80	0,80
5826552		0	0	0	0 dB	0,80	0,80	0,80	0,80	0,80	0,80	0,80
5826588		0	0	0	0 dB	0,80	0,80	0,80	0,80	0,80	0,80	0,80
5826589		0	0	0	0 dB	0,80	0,80	0,80	0,80	0,80	0,80	0,80
5826966		0	0	0	0 dB	0,80	0,80	0,80	0,80	0,80	0,80	0,80
5827233		0	0	0	0 dB	0,80	0,80	0,80	0,80	0,80	0,80	0,80

Itemeigenschappen

Model: Waalweg 1 IL V01 - zonder scherm
Waalweg 1 IL V01 - Waalweg 1 IL V01
Groep: (hoofdgroep)
Lijst van Gebouwen, voor rekenmethode Industrielawaai - HMRI, industrie

Naam	Refl. 4k	Refl. 8k
5830159	0,80	0,80
5830194	0,80	0,80
5822818	0,80	0,80
5830114	0,80	0,80
5826877	0,80	0,80
5826878	0,80	0,80
5827400	0,80	0,80
5828151	0,80	0,80
5830115	0,80	0,80
5830118	0,80	0,80
5830126	0,80	0,80
5830127	0,80	0,80
5830128	0,80	0,80
5830129	0,80	0,80
5830130	0,80	0,80
5830131	0,80	0,80
5830132	0,80	0,80
5830133	0,80	0,80
5830134	0,80	0,80
5830144	0,80	0,80
5830145	0,80	0,80
5830146	0,80	0,80
5830147	0,80	0,80
5830214	0,80	0,80
5830731	0,80	0,80
5822035	0,80	0,80
5821547	0,80	0,80
5821548	0,80	0,80
5821648	0,80	0,80
5821649	0,80	0,80
5821650	0,80	0,80
5821728	0,80	0,80
5821729	0,80	0,80
5821730	0,80	0,80
5821731	0,80	0,80
5822169	0,80	0,80
5822626	0,80	0,80
5822819	0,80	0,80
5823782	0,80	0,80
5823783	0,80	0,80
5824044	0,80	0,80
5825514	0,80	0,80
5825515	0,80	0,80
5825516	0,80	0,80
5825825	0,80	0,80
5825832	0,80	0,80
5825833	0,80	0,80
5825990	0,80	0,80
5825991	0,80	0,80
5825992	0,80	0,80
5826436	0,80	0,80
5826437	0,80	0,80
5826438	0,80	0,80
5826439	0,80	0,80
5826547	0,80	0,80
5826549	0,80	0,80
5826550	0,80	0,80
5826551	0,80	0,80
5826552	0,80	0,80
5826588	0,80	0,80
5826589	0,80	0,80
5826966	0,80	0,80
5827233	0,80	0,80

Itemeigenschappen

Model: Waalweg 1 IL V01 - zonder scherm
 Waalweg 1 IL V01 - Waalweg 1 IL V01
 Groep: (hoofdgroep)
 Lijst van Gebouwen, voor rekenmethode Industrielawaai - HMRI, industrie

Naam	Omschr.	Hoogte	Maaiveld	Hdef.	Functie	Gebouwtype	BAG-id
5827350		2,10	0,00	Absoluut			
5827388		3,22	0,00	Absoluut			
5827389		3,40	0,00	Absoluut			
5827391		2,19	0,00	Absoluut			
5827392		5,98	0,00	Absoluut			
5827446		2,86	0,00	Absoluut			
5827557	woonfunctie	7,68	0,00	Absoluut			
5827794		6,81	0,00	Absoluut			
5827795		2,74	0,00	Absoluut			
5828342	woonfunctie	6,17	0,00	Absoluut			
5828484		3,22	0,00	Absoluut			
5828504	woonfunctie	0,03	0,00	Absoluut			
5828772	bijeenkomstfunctie	1,59	0,00	Absoluut			
5829000		2,41	0,00	Absoluut			
5829001		6,82	0,00	Absoluut			
5829002		5,38	0,00	Absoluut			
5830141		2,06	0,00	Absoluut			
5830177		2,87	0,00	Absoluut			
5830178		1,69	0,00	Absoluut			
5830179		2,84	0,00	Absoluut			
5830180		2,41	0,00	Absoluut			
5830181		2,00	0,00	Absoluut			
5830183		2,39	0,00	Absoluut			
5830187		3,60	0,00	Absoluut			
5825139	woonfunctie	5,05	0,00	Absoluut			
5825140	woonfunctie	5,11	0,00	Absoluut			
5829532	woonfunctie	3,23	0,00	Absoluut			
5829533	woonfunctie	-1,43	0,00	Absoluut			
5829562		-1,29	0,00	Absoluut			
5829563		-1,50	0,00	Absoluut			
5821499	woonfunctie	6,94	0,00	Absoluut			
5821500	woonfunctie	6,93	0,00	Absoluut			
5821501	woonfunctie	6,42	0,00	Absoluut			
5821502	woonfunctie	7,27	0,00	Absoluut			
5821546		2,03	0,00	Absoluut			
5821630		3,64	0,00	Absoluut			
5821631		1,78	0,00	Absoluut			
5821816		2,11	0,00	Absoluut			
5821817		2,13	0,00	Absoluut			
5821818	woonfunctie	6,24	0,00	Absoluut			
5821819		1,71	0,00	Absoluut			
5821820		1,60	0,00	Absoluut			
5821821	woonfunctie	6,38	0,00	Absoluut			
5821922	woonfunctie	6,27	0,00	Absoluut			
5821967	woonfunctie	6,07	0,00	Absoluut			
5822004		1,71	0,00	Absoluut			
5822141	woonfunctie	6,39	0,00	Absoluut			
5823435	woonfunctie	5,73	0,00	Absoluut			
5824040		2,14	0,00	Absoluut			
5824041		2,22	0,00	Absoluut			
5824042		2,14	0,00	Absoluut			
5824043	woonfunctie	6,32	0,00	Absoluut			
5824409	woonfunctie	6,25	0,00	Absoluut			
5825348		2,00	0,00	Absoluut			
5825431	woonfunctie	6,51	0,00	Absoluut			
5825432	woonfunctie	6,23	0,00	Absoluut			
5825475	woonfunctie	6,23	0,00	Absoluut			
5825476		1,73	0,00	Absoluut			
5825477		1,85	0,00	Absoluut			
5825507	woonfunctie	6,48	0,00	Absoluut			
5825508		1,69	0,00	Absoluut			
5825732		2,59	0,00	Absoluut			
5825834		1,62	0,00	Absoluut			

Itemeigenschappen

Model: Waalweg 1 IL V01 - zonder scherm
 Waalweg 1 IL V01 - Waalweg 1 IL V01
 Groep: (hoofdgroep)
 Lijst van Gebouwen, voor rekenmethode Industrielawaai - HMRI, industrie

Naam	Gemeente	Jaar	AHN-jaar	Trust	Cp	Refl. 31	Refl. 63	Refl. 125	Refl. 250	Refl. 500	Refl. 1k	Refl. 2k
5827350		0	0	0	0 dB	0,80	0,80	0,80	0,80	0,80	0,80	0,80
5827388		0	0	0	0 dB	0,80	0,80	0,80	0,80	0,80	0,80	0,80
5827389		0	0	0	0 dB	0,80	0,80	0,80	0,80	0,80	0,80	0,80
5827391		0	0	0	0 dB	0,80	0,80	0,80	0,80	0,80	0,80	0,80
5827392		0	0	0	0 dB	0,80	0,80	0,80	0,80	0,80	0,80	0,80
5827446		0	0	0	0 dB	0,80	0,80	0,80	0,80	0,80	0,80	0,80
5827557		0	0	0	0 dB	0,80	0,80	0,80	0,80	0,80	0,80	0,80
5827794		0	0	0	0 dB	0,80	0,80	0,80	0,80	0,80	0,80	0,80
5827795		0	0	0	0 dB	0,80	0,80	0,80	0,80	0,80	0,80	0,80
5828342		0	0	0	0 dB	0,80	0,80	0,80	0,80	0,80	0,80	0,80
5828484		0	0	0	0 dB	0,80	0,80	0,80	0,80	0,80	0,80	0,80
5828504		0	0	0	0 dB	0,80	0,80	0,80	0,80	0,80	0,80	0,80
5828772		0	0	0	0 dB	0,80	0,80	0,80	0,80	0,80	0,80	0,80
5829000		0	0	0	0 dB	0,80	0,80	0,80	0,80	0,80	0,80	0,80
5829001		0	0	0	0 dB	0,80	0,80	0,80	0,80	0,80	0,80	0,80
5829002		0	0	0	0 dB	0,80	0,80	0,80	0,80	0,80	0,80	0,80
5830141		0	0	0	0 dB	0,80	0,80	0,80	0,80	0,80	0,80	0,80
5830177		0	0	0	0 dB	0,80	0,80	0,80	0,80	0,80	0,80	0,80
5830178		0	0	0	0 dB	0,80	0,80	0,80	0,80	0,80	0,80	0,80
5830179		0	0	0	0 dB	0,80	0,80	0,80	0,80	0,80	0,80	0,80
5830180		0	0	0	0 dB	0,80	0,80	0,80	0,80	0,80	0,80	0,80
5830181		0	0	0	0 dB	0,80	0,80	0,80	0,80	0,80	0,80	0,80
5830183		0	0	0	0 dB	0,80	0,80	0,80	0,80	0,80	0,80	0,80
5830187		0	0	0	0 dB	0,80	0,80	0,80	0,80	0,80	0,80	0,80
5825139		0	0	0	0 dB	0,80	0,80	0,80	0,80	0,80	0,80	0,80
5825140		0	0	0	0 dB	0,80	0,80	0,80	0,80	0,80	0,80	0,80
5829532		0	0	0	0 dB	0,80	0,80	0,80	0,80	0,80	0,80	0,80
5829533		0	0	0	0 dB	0,80	0,80	0,80	0,80	0,80	0,80	0,80
5829562		0	0	0	0 dB	0,80	0,80	0,80	0,80	0,80	0,80	0,80
5829563		0	0	0	0 dB	0,80	0,80	0,80	0,80	0,80	0,80	0,80
5821499		0	0	0	0 dB	0,80	0,80	0,80	0,80	0,80	0,80	0,80
5821500		0	0	0	0 dB	0,80	0,80	0,80	0,80	0,80	0,80	0,80
5821501		0	0	0	0 dB	0,80	0,80	0,80	0,80	0,80	0,80	0,80
5821502		0	0	0	0 dB	0,80	0,80	0,80	0,80	0,80	0,80	0,80
5821546		0	0	0	0 dB	0,80	0,80	0,80	0,80	0,80	0,80	0,80
5821630		0	0	0	0 dB	0,80	0,80	0,80	0,80	0,80	0,80	0,80
5821631		0	0	0	0 dB	0,80	0,80	0,80	0,80	0,80	0,80	0,80
5821816		0	0	0	0 dB	0,80	0,80	0,80	0,80	0,80	0,80	0,80
5821817		0	0	0	0 dB	0,80	0,80	0,80	0,80	0,80	0,80	0,80
5821818		0	0	0	0 dB	0,80	0,80	0,80	0,80	0,80	0,80	0,80
5821819		0	0	0	0 dB	0,80	0,80	0,80	0,80	0,80	0,80	0,80
5821820		0	0	0	0 dB	0,80	0,80	0,80	0,80	0,80	0,80	0,80
5821821		0	0	0	0 dB	0,80	0,80	0,80	0,80	0,80	0,80	0,80
5821922		0	0	0	0 dB	0,80	0,80	0,80	0,80	0,80	0,80	0,80
5821967		0	0	0	0 dB	0,80	0,80	0,80	0,80	0,80	0,80	0,80
5822004		0	0	0	0 dB	0,80	0,80	0,80	0,80	0,80	0,80	0,80
5822141		0	0	0	0 dB	0,80	0,80	0,80	0,80	0,80	0,80	0,80
5823435		0	0	0	0 dB	0,80	0,80	0,80	0,80	0,80	0,80	0,80
5824040		0	0	0	0 dB	0,80	0,80	0,80	0,80	0,80	0,80	0,80
5824041		0	0	0	0 dB	0,80	0,80	0,80	0,80	0,80	0,80	0,80
5824042		0	0	0	0 dB	0,80	0,80	0,80	0,80	0,80	0,80	0,80
5824043		0	0	0	0 dB	0,80	0,80	0,80	0,80	0,80	0,80	0,80
5824409		0	0	0	0 dB	0,80	0,80	0,80	0,80	0,80	0,80	0,80
5825348		0	0	0	0 dB	0,80	0,80	0,80	0,80	0,80	0,80	0,80
5825431		0	0	0	0 dB	0,80	0,80	0,80	0,80	0,80	0,80	0,80
5825432		0	0	0	0 dB	0,80	0,80	0,80	0,80	0,80	0,80	0,80
5825475		0	0	0	0 dB	0,80	0,80	0,80	0,80	0,80	0,80	0,80
5825476		0	0	0	0 dB	0,80	0,80	0,80	0,80	0,80	0,80	0,80
5825477		0	0	0	0 dB	0,80	0,80	0,80	0,80	0,80	0,80	0,80
5825507		0	0	0	0 dB	0,80	0,80	0,80	0,80	0,80	0,80	0,80
5825508		0	0	0	0 dB	0,80	0,80	0,80	0,80	0,80	0,80	0,80
5825732		0	0	0	0 dB	0,80	0,80	0,80	0,80	0,80	0,80	0,80
5825834		0	0	0	0 dB	0,80	0,80	0,80	0,80	0,80	0,80	0,80

Itemeigenschappen

Model: Waalweg 1 IL V01 - zonder scherm
Waalweg 1 IL V01 - Waalweg 1 IL V01
Groep: (hoofdgroep)
Lijst van Gebouwen, voor rekenmethode Industrielawaai - HMRI, industrie

Naam	Refl. 4k	Refl. 8k
5827350	0,80	0,80
5827388	0,80	0,80
5827389	0,80	0,80
5827391	0,80	0,80
5827392	0,80	0,80
5827446	0,80	0,80
5827557	0,80	0,80
5827794	0,80	0,80
5827795	0,80	0,80
5828342	0,80	0,80
5828484	0,80	0,80
5828504	0,80	0,80
5828772	0,80	0,80
5829000	0,80	0,80
5829001	0,80	0,80
5829002	0,80	0,80
5830141	0,80	0,80
5830177	0,80	0,80
5830178	0,80	0,80
5830179	0,80	0,80
5830180	0,80	0,80
5830181	0,80	0,80
5830183	0,80	0,80
5830187	0,80	0,80
5825139	0,80	0,80
5825140	0,80	0,80
5829532	0,80	0,80
5829533	0,80	0,80
5829562	0,80	0,80
5829563	0,80	0,80
5821499	0,80	0,80
5821500	0,80	0,80
5821501	0,80	0,80
5821502	0,80	0,80
5821546	0,80	0,80
5821630	0,80	0,80
5821631	0,80	0,80
5821816	0,80	0,80
5821817	0,80	0,80
5821818	0,80	0,80
5821819	0,80	0,80
5821820	0,80	0,80
5821821	0,80	0,80
5821922	0,80	0,80
5821967	0,80	0,80
5822004	0,80	0,80
5822141	0,80	0,80
5823435	0,80	0,80
5824040	0,80	0,80
5824041	0,80	0,80
5824042	0,80	0,80
5824043	0,80	0,80
5824409	0,80	0,80
5825348	0,80	0,80
5825431	0,80	0,80
5825432	0,80	0,80
5825475	0,80	0,80
5825476	0,80	0,80
5825477	0,80	0,80
5825507	0,80	0,80
5825508	0,80	0,80
5825732	0,80	0,80
5825834	0,80	0,80

Itemeigenschappen

Model: Waalweg 1 IL V01 - zonder scherm
 Waalweg 1 IL V01 - Waalweg 1 IL V01
 Groep: (hoofdgroep)
 Lijst van Gebouwen, voor rekenmethode Industrielawaai - HMRI, industrie

Naam	Omschr.	Hoogte	Maaiveld	Hdef.	Functie	Gebouwtype	BAG-id
5826395	woonfunctie	7,93	0,00	Absoluut			
5826396	overige gebruiksfunctie	2,45	0,00	Absoluut			
5826397	woonfunctie	6,67	0,00	Absoluut			
5826398	woonfunctie	6,43	0,00	Absoluut			
5826399		2,17	0,00	Absoluut			
5826400		2,15	0,00	Absoluut			
5826401		2,15	0,00	Absoluut			
5826435	woonfunctie	7,26	0,00	Absoluut			
5826536		3,25	0,00	Absoluut			
5826537		1,78	0,00	Absoluut			
5826538		1,89	0,00	Absoluut			
5826539		1,62	0,00	Absoluut			
5826719	woonfunctie	6,25	0,00	Absoluut			
5826720	woonfunctie	5,91	0,00	Absoluut			
5826721	woonfunctie	3,56	0,00	Absoluut			
5826722	industriefunctie	1,75	0,00	Absoluut			
5826723		1,73	0,00	Absoluut			
5826804	overige gebruiksfunctie	2,45	0,00	Absoluut			
5826962	woonfunctie	6,15	0,00	Absoluut			
5826969	woonfunctie	6,24	0,00	Absoluut			
5827390		2,45	0,00	Absoluut			
5827393		2,37	0,00	Absoluut			
5827394		2,16	0,00	Absoluut			
5828902		2,11	0,00	Absoluut			
5828903		1,98	0,00	Absoluut			
5830182		2,70	0,00	Absoluut			
5830184		2,42	0,00	Absoluut			
5830185		1,05	0,00	Absoluut			
5830186		2,30	0,00	Absoluut			
5830188		1,93	0,00	Absoluut			
5830189		1,80	0,00	Absoluut			
5830190		1,95	0,00	Absoluut			
5830191		2,41	0,00	Absoluut			
5830192		2,42	0,00	Absoluut			
5830193		2,22	0,00	Absoluut			
5830195		1,59	0,00	Absoluut			
5821632	woonfunctie	1,69	0,00	Absoluut			
5821642	woonfunctie	4,03	0,00	Absoluut			
5821643		1,60	0,00	Absoluut			
5821644	woonfunctie	3,72	0,00	Absoluut			
5821645		1,88	0,00	Absoluut			
5821646		1,81	0,00	Absoluut			
5821647		1,44	0,00	Absoluut			
5821660	industriefunctie, woonfunctie	3,69	0,00	Absoluut			
5822168		1,48	0,00	Absoluut			
5822213	woonfunctie	4,77	0,00	Absoluut			
5823781	woonfunctie	1,90	0,00	Absoluut			
5825078	woonfunctie	5,17	0,00	Absoluut			
5825079	woonfunctie	5,25	0,00	Absoluut			
5825080	woonfunctie	5,09	0,00	Absoluut			
5825081	woonfunctie	5,08	0,00	Absoluut			
5825082	woonfunctie	5,32	0,00	Absoluut			
5825522	woonfunctie	5,42	0,00	Absoluut			
5825523	woonfunctie	5,10	0,00	Absoluut			
5825674	woonfunctie	1,67	0,00	Absoluut			
5825780	woonfunctie	4,82	0,00	Absoluut			
5825781	woonfunctie	1,90	0,00	Absoluut			
5825782	woonfunctie	3,38	0,00	Absoluut			
5826540	woonfunctie	1,65	0,00	Absoluut			
5826545	industriefunctie, woonfunctie	4,35	0,00	Absoluut			
5826546	woonfunctie	4,09	0,00	Absoluut			
5826548	bijeenkomstfunctie, winkelfunctie, woonfunctie	6,91	0,00	Absoluut			
5826555	winkelfunctie, woonfunctie	4,77	0,00	Absoluut			

Itemeigenschappen

Model: Waalweg 1 IL V01 - zonder scherm
 Waalweg 1 IL V01 - Waalweg 1 IL V01
 Groep: (hoofdgroep)
 Lijst van Gebouwen, voor rekenmethode Industrielawaai - HMRI, industrie

Naam	Gemeente	Jaar	AHN-jaar	Trust	Cp	Refl. 31	Refl. 63	Refl. 125	Refl. 250	Refl. 500	Refl. 1k	Refl. 2k
5826395		0	0	0	0 dB	0,80	0,80	0,80	0,80	0,80	0,80	0,80
5826396		0	0	0	0 dB	0,80	0,80	0,80	0,80	0,80	0,80	0,80
5826397		0	0	0	0 dB	0,80	0,80	0,80	0,80	0,80	0,80	0,80
5826398		0	0	0	0 dB	0,80	0,80	0,80	0,80	0,80	0,80	0,80
5826399		0	0	0	0 dB	0,80	0,80	0,80	0,80	0,80	0,80	0,80
5826400		0	0	0	0 dB	0,80	0,80	0,80	0,80	0,80	0,80	0,80
5826401		0	0	0	0 dB	0,80	0,80	0,80	0,80	0,80	0,80	0,80
5826435		0	0	0	0 dB	0,80	0,80	0,80	0,80	0,80	0,80	0,80
5826536		0	0	0	0 dB	0,80	0,80	0,80	0,80	0,80	0,80	0,80
5826537		0	0	0	0 dB	0,80	0,80	0,80	0,80	0,80	0,80	0,80
5826538		0	0	0	0 dB	0,80	0,80	0,80	0,80	0,80	0,80	0,80
5826539		0	0	0	0 dB	0,80	0,80	0,80	0,80	0,80	0,80	0,80
5826719		0	0	0	0 dB	0,80	0,80	0,80	0,80	0,80	0,80	0,80
5826720		0	0	0	0 dB	0,80	0,80	0,80	0,80	0,80	0,80	0,80
5826721		0	0	0	0 dB	0,80	0,80	0,80	0,80	0,80	0,80	0,80
5826722		0	0	0	0 dB	0,80	0,80	0,80	0,80	0,80	0,80	0,80
5826723		0	0	0	0 dB	0,80	0,80	0,80	0,80	0,80	0,80	0,80
5826804		0	0	0	0 dB	0,80	0,80	0,80	0,80	0,80	0,80	0,80
5826962		0	0	0	0 dB	0,80	0,80	0,80	0,80	0,80	0,80	0,80
5826969		0	0	0	0 dB	0,80	0,80	0,80	0,80	0,80	0,80	0,80
5827390		0	0	0	0 dB	0,80	0,80	0,80	0,80	0,80	0,80	0,80
5827393		0	0	0	0 dB	0,80	0,80	0,80	0,80	0,80	0,80	0,80
5827394		0	0	0	0 dB	0,80	0,80	0,80	0,80	0,80	0,80	0,80
5828902		0	0	0	0 dB	0,80	0,80	0,80	0,80	0,80	0,80	0,80
5828903		0	0	0	0 dB	0,80	0,80	0,80	0,80	0,80	0,80	0,80
5830182		0	0	0	0 dB	0,80	0,80	0,80	0,80	0,80	0,80	0,80
5830184		0	0	0	0 dB	0,80	0,80	0,80	0,80	0,80	0,80	0,80
5830185		0	0	0	0 dB	0,80	0,80	0,80	0,80	0,80	0,80	0,80
5830186		0	0	0	0 dB	0,80	0,80	0,80	0,80	0,80	0,80	0,80
5830188		0	0	0	0 dB	0,80	0,80	0,80	0,80	0,80	0,80	0,80
5830189		0	0	0	0 dB	0,80	0,80	0,80	0,80	0,80	0,80	0,80
5830190		0	0	0	0 dB	0,80	0,80	0,80	0,80	0,80	0,80	0,80
5830191		0	0	0	0 dB	0,80	0,80	0,80	0,80	0,80	0,80	0,80
5830192		0	0	0	0 dB	0,80	0,80	0,80	0,80	0,80	0,80	0,80
5830193		0	0	0	0 dB	0,80	0,80	0,80	0,80	0,80	0,80	0,80
5830195		0	0	0	0 dB	0,80	0,80	0,80	0,80	0,80	0,80	0,80
5821632		0	0	0	0 dB	0,80	0,80	0,80	0,80	0,80	0,80	0,80
5821642		0	0	0	0 dB	0,80	0,80	0,80	0,80	0,80	0,80	0,80
5821643		0	0	0	0 dB	0,80	0,80	0,80	0,80	0,80	0,80	0,80
5821644		0	0	0	0 dB	0,80	0,80	0,80	0,80	0,80	0,80	0,80
5821645		0	0	0	0 dB	0,80	0,80	0,80	0,80	0,80	0,80	0,80
5821646		0	0	0	0 dB	0,80	0,80	0,80	0,80	0,80	0,80	0,80
5821647		0	0	0	0 dB	0,80	0,80	0,80	0,80	0,80	0,80	0,80
5821660		0	0	0	0 dB	0,80	0,80	0,80	0,80	0,80	0,80	0,80
5822168		0	0	0	0 dB	0,80	0,80	0,80	0,80	0,80	0,80	0,80
5822213		0	0	0	0 dB	0,80	0,80	0,80	0,80	0,80	0,80	0,80
5823781		0	0	0	0 dB	0,80	0,80	0,80	0,80	0,80	0,80	0,80
5825078		0	0	0	0 dB	0,80	0,80	0,80	0,80	0,80	0,80	0,80
5825079		0	0	0	0 dB	0,80	0,80	0,80	0,80	0,80	0,80	0,80
5825080		0	0	0	0 dB	0,80	0,80	0,80	0,80	0,80	0,80	0,80
5825081		0	0	0	0 dB	0,80	0,80	0,80	0,80	0,80	0,80	0,80
5825082		0	0	0	0 dB	0,80	0,80	0,80	0,80	0,80	0,80	0,80
5825522		0	0	0	0 dB	0,80	0,80	0,80	0,80	0,80	0,80	0,80
5825523		0	0	0	0 dB	0,80	0,80	0,80	0,80	0,80	0,80	0,80
5825674		0	0	0	0 dB	0,80	0,80	0,80	0,80	0,80	0,80	0,80
5825780		0	0	0	0 dB	0,80	0,80	0,80	0,80	0,80	0,80	0,80
5825781		0	0	0	0 dB	0,80	0,80	0,80	0,80	0,80	0,80	0,80
5825782		0	0	0	0 dB	0,80	0,80	0,80	0,80	0,80	0,80	0,80
5826540		0	0	0	0 dB	0,80	0,80	0,80	0,80	0,80	0,80	0,80
5826545		0	0	0	0 dB	0,80	0,80	0,80	0,80	0,80	0,80	0,80
5826546		0	0	0	0 dB	0,80	0,80	0,80	0,80	0,80	0,80	0,80
5826548		0	0	0	0 dB	0,80	0,80	0,80	0,80	0,80	0,80	0,80
5826555		0	0	0	0 dB	0,80	0,80	0,80	0,80	0,80	0,80	0,80

Itemeigenschappen

Model: Waalweg 1 IL V01 - zonder scherm
Waalweg 1 IL V01 - Waalweg 1 IL V01
Groep: (hoofdgroep)
Lijst van Gebouwen, voor rekenmethode Industrielawaai - HMRI, industrie

Naam	Refl. 4k	Refl. 8k
5826395	0,80	0,80
5826396	0,80	0,80
5826397	0,80	0,80
5826398	0,80	0,80
5826399	0,80	0,80
5826400	0,80	0,80
5826401	0,80	0,80
5826435	0,80	0,80
5826536	0,80	0,80
5826537	0,80	0,80
5826538	0,80	0,80
5826539	0,80	0,80
5826719	0,80	0,80
5826720	0,80	0,80
5826721	0,80	0,80
5826722	0,80	0,80
5826723	0,80	0,80
5826804	0,80	0,80
5826962	0,80	0,80
5826969	0,80	0,80
5827390	0,80	0,80
5827393	0,80	0,80
5827394	0,80	0,80
5828902	0,80	0,80
5828903	0,80	0,80
5830182	0,80	0,80
5830184	0,80	0,80
5830185	0,80	0,80
5830186	0,80	0,80
5830188	0,80	0,80
5830189	0,80	0,80
5830190	0,80	0,80
5830191	0,80	0,80
5830192	0,80	0,80
5830193	0,80	0,80
5830195	0,80	0,80
5821632	0,80	0,80
5821642	0,80	0,80
5821643	0,80	0,80
5821644	0,80	0,80
5821645	0,80	0,80
5821646	0,80	0,80
5821647	0,80	0,80
5821660	0,80	0,80
5822168	0,80	0,80
5822213	0,80	0,80
5823781	0,80	0,80
5825078	0,80	0,80
5825079	0,80	0,80
5825080	0,80	0,80
5825081	0,80	0,80
5825082	0,80	0,80
5825522	0,80	0,80
5825523	0,80	0,80
5825674	0,80	0,80
5825780	0,80	0,80
5825781	0,80	0,80
5825782	0,80	0,80
5826540	0,80	0,80
5826545	0,80	0,80
5826546	0,80	0,80
5826548	0,80	0,80
5826555	0,80	0,80

Itemeigenschappen

Model: Waalweg 1 IL V01 - zonder scherm
 Waalweg 1 IL V01 - Waalweg 1 IL V01
 Groep: (hoofdgroep)
 Lijst van Gebouwen, voor rekenmethode Industrielawaai - HMRI, industrie

Naam	Omschr.	Hoogte	Maaiveld	Hdef.	Functie	Gebouwtype	BAG-id
5826560		1,90	0,00	Absoluut			
5826960	woonfunctie	1,72	0,00	Absoluut			
5827232	woonfunctie	5,53	0,00	Absoluut			
5827281		1,91	0,00	Absoluut			
5827309	woonfunctie	4,81	0,00	Absoluut			
5827316	woonfunctie	6,10	0,00	Absoluut			
5827317	woonfunctie	5,32	0,00	Absoluut			
5827318		2,59	0,00	Absoluut			
5827319	woonfunctie	4,92	0,00	Absoluut			
5827320	woonfunctie	4,49	0,00	Absoluut			
5827321	woonfunctie	5,36	0,00	Absoluut			
5827322	woonfunctie	5,16	0,00	Absoluut			
5827323	woonfunctie	4,69	0,00	Absoluut			
5827376		1,05	0,00	Absoluut			
5827377		1,15	0,00	Absoluut			
5827378		1,23	0,00	Absoluut			
5827379		6,63	0,00	Absoluut			
5827772		1,09	0,00	Absoluut			
5828135		1,39	0,00	Absoluut			
5828136		1,39	0,00	Absoluut			
5828150	woonfunctie	6,32	0,00	Absoluut			
5828184		1,67	0,00	Absoluut			
5828352	woonfunctie	7,18	0,00	Absoluut			
5828769	woonfunctie	4,49	0,00	Absoluut			
5828770	woonfunctie	5,09	0,00	Absoluut			
5828793		3,75	0,00	Absoluut			
5828966		1,00	0,00	Absoluut			
5828974		3,97	0,00	Absoluut			
5828997		1,42	0,00	Absoluut			
5828998		0,81	0,00	Absoluut			
5828999		1,28	0,00	Absoluut			
5829500	woonfunctie	-1,65	0,00	Absoluut			
5829501	woonfunctie	-1,56	0,00	Absoluut			
5829502	woonfunctie	-1,48	0,00	Absoluut			
5829503	woonfunctie	-1,45	0,00	Absoluut			
5829504	woonfunctie	6,69	0,00	Absoluut			
5829505	woonfunctie	5,10	0,00	Absoluut			
5829527	woonfunctie	1,06	0,00	Absoluut			
5829520	woonfunctie	-1,78	0,00	Absoluut			
5829521	woonfunctie	-1,57	0,00	Absoluut			
5829522	woonfunctie	-1,79	0,00	Absoluut			
5829523	woonfunctie	-1,84	0,00	Absoluut			
5829524	woonfunctie	-1,74	0,00	Absoluut			
5829525	woonfunctie	-1,66	0,00	Absoluut			
5829526	woonfunctie	-1,72	0,00	Absoluut			
5829528	woonfunctie	1,04	0,00	Absoluut			
5829529	woonfunctie	0,82	0,00	Absoluut			
5829530	woonfunctie	1,15	0,00	Absoluut			
5829531	woonfunctie	1,86	0,00	Absoluut			
5829534	woonfunctie	0,64	0,00	Absoluut			
5829535	woonfunctie	0,91	0,00	Absoluut			
5829536	woonfunctie	0,51	0,00	Absoluut			
5829557		-1,61	0,00	Absoluut			
5829537	woonfunctie	-1,44	0,00	Absoluut			
5829538	woonfunctie	-1,61	0,00	Absoluut			
5829539	woonfunctie	-1,52	0,00	Absoluut			
5829540	woonfunctie	-1,55	0,00	Absoluut			
5829541	woonfunctie	-1,54	0,00	Absoluut			
5829542	woonfunctie	-1,66	0,00	Absoluut			
5829543	woonfunctie	-1,77	0,00	Absoluut			
5829544	woonfunctie	-1,83	0,00	Absoluut			
5829545	woonfunctie	-1,89	0,00	Absoluut			
5829546	woonfunctie	-1,71	0,00	Absoluut			

Itemeigenschappen

Model: Waalweg 1 IL V01 - zonder scherm
 Waalweg 1 IL V01 - Waalweg 1 IL V01
 Groep: (hoofdgroep)
 Lijst van Gebouwen, voor rekenmethode Industrielawaai - HMRI, industrie

Naam	Gemeente	Jaar	AHN-jaar	Trust	Cp	Refl. 31	Refl. 63	Refl. 125	Refl. 250	Refl. 500	Refl. 1k	Refl. 2k
5826560		0	0	0	0 dB	0,80	0,80	0,80	0,80	0,80	0,80	0,80
5826960		0	0	0	0 dB	0,80	0,80	0,80	0,80	0,80	0,80	0,80
5827232		0	0	0	0 dB	0,80	0,80	0,80	0,80	0,80	0,80	0,80
5827281		0	0	0	0 dB	0,80	0,80	0,80	0,80	0,80	0,80	0,80
5827309		0	0	0	0 dB	0,80	0,80	0,80	0,80	0,80	0,80	0,80
5827316		0	0	0	0 dB	0,80	0,80	0,80	0,80	0,80	0,80	0,80
5827317		0	0	0	0 dB	0,80	0,80	0,80	0,80	0,80	0,80	0,80
5827318		0	0	0	0 dB	0,80	0,80	0,80	0,80	0,80	0,80	0,80
5827319		0	0	0	0 dB	0,80	0,80	0,80	0,80	0,80	0,80	0,80
5827320		0	0	0	0 dB	0,80	0,80	0,80	0,80	0,80	0,80	0,80
5827321		0	0	0	0 dB	0,80	0,80	0,80	0,80	0,80	0,80	0,80
5827322		0	0	0	0 dB	0,80	0,80	0,80	0,80	0,80	0,80	0,80
5827323		0	0	0	0 dB	0,80	0,80	0,80	0,80	0,80	0,80	0,80
5827376		0	0	0	0 dB	0,80	0,80	0,80	0,80	0,80	0,80	0,80
5827377		0	0	0	0 dB	0,80	0,80	0,80	0,80	0,80	0,80	0,80
5827378		0	0	0	0 dB	0,80	0,80	0,80	0,80	0,80	0,80	0,80
5827379		0	0	0	0 dB	0,80	0,80	0,80	0,80	0,80	0,80	0,80
5827772		0	0	0	0 dB	0,80	0,80	0,80	0,80	0,80	0,80	0,80
5828135		0	0	0	0 dB	0,80	0,80	0,80	0,80	0,80	0,80	0,80
5828136		0	0	0	0 dB	0,80	0,80	0,80	0,80	0,80	0,80	0,80
5828150		0	0	0	0 dB	0,80	0,80	0,80	0,80	0,80	0,80	0,80
5828184		0	0	0	0 dB	0,80	0,80	0,80	0,80	0,80	0,80	0,80
5828352		0	0	0	0 dB	0,80	0,80	0,80	0,80	0,80	0,80	0,80
5828769		0	0	0	0 dB	0,80	0,80	0,80	0,80	0,80	0,80	0,80
5828770		0	0	0	0 dB	0,80	0,80	0,80	0,80	0,80	0,80	0,80
5828793		0	0	0	0 dB	0,80	0,80	0,80	0,80	0,80	0,80	0,80
5828966		0	0	0	0 dB	0,80	0,80	0,80	0,80	0,80	0,80	0,80
5828974		0	0	0	0 dB	0,80	0,80	0,80	0,80	0,80	0,80	0,80
5828997		0	0	0	0 dB	0,80	0,80	0,80	0,80	0,80	0,80	0,80
5828998		0	0	0	0 dB	0,80	0,80	0,80	0,80	0,80	0,80	0,80
5828999		0	0	0	0 dB	0,80	0,80	0,80	0,80	0,80	0,80	0,80
5829500		0	0	0	0 dB	0,80	0,80	0,80	0,80	0,80	0,80	0,80
5829501		0	0	0	0 dB	0,80	0,80	0,80	0,80	0,80	0,80	0,80
5829502		0	0	0	0 dB	0,80	0,80	0,80	0,80	0,80	0,80	0,80
5829503		0	0	0	0 dB	0,80	0,80	0,80	0,80	0,80	0,80	0,80
5829504		0	0	0	0 dB	0,80	0,80	0,80	0,80	0,80	0,80	0,80
5829505		0	0	0	0 dB	0,80	0,80	0,80	0,80	0,80	0,80	0,80
5829527		0	0	0	0 dB	0,80	0,80	0,80	0,80	0,80	0,80	0,80
5829520		0	0	0	0 dB	0,80	0,80	0,80	0,80	0,80	0,80	0,80
5829521		0	0	0	0 dB	0,80	0,80	0,80	0,80	0,80	0,80	0,80
5829522		0	0	0	0 dB	0,80	0,80	0,80	0,80	0,80	0,80	0,80
5829523		0	0	0	0 dB	0,80	0,80	0,80	0,80	0,80	0,80	0,80
5829524		0	0	0	0 dB	0,80	0,80	0,80	0,80	0,80	0,80	0,80
5829525		0	0	0	0 dB	0,80	0,80	0,80	0,80	0,80	0,80	0,80
5829526		0	0	0	0 dB	0,80	0,80	0,80	0,80	0,80	0,80	0,80
5829528		0	0	0	0 dB	0,80	0,80	0,80	0,80	0,80	0,80	0,80
5829529		0	0	0	0 dB	0,80	0,80	0,80	0,80	0,80	0,80	0,80
5829530		0	0	0	0 dB	0,80	0,80	0,80	0,80	0,80	0,80	0,80
5829531		0	0	0	0 dB	0,80	0,80	0,80	0,80	0,80	0,80	0,80
5829534		0	0	0	0 dB	0,80	0,80	0,80	0,80	0,80	0,80	0,80
5829535		0	0	0	0 dB	0,80	0,80	0,80	0,80	0,80	0,80	0,80
5829536		0	0	0	0 dB	0,80	0,80	0,80	0,80	0,80	0,80	0,80
5829557		0	0	0	0 dB	0,80	0,80	0,80	0,80	0,80	0,80	0,80
5829537		0	0	0	0 dB	0,80	0,80	0,80	0,80	0,80	0,80	0,80
5829538		0	0	0	0 dB	0,80	0,80	0,80	0,80	0,80	0,80	0,80
5829539		0	0	0	0 dB	0,80	0,80	0,80	0,80	0,80	0,80	0,80
5829540		0	0	0	0 dB	0,80	0,80	0,80	0,80	0,80	0,80	0,80
5829541		0	0	0	0 dB	0,80	0,80	0,80	0,80	0,80	0,80	0,80
5829542		0	0	0	0 dB	0,80	0,80	0,80	0,80	0,80	0,80	0,80
5829543		0	0	0	0 dB	0,80	0,80	0,80	0,80	0,80	0,80	0,80
5829544		0	0	0	0 dB	0,80	0,80	0,80	0,80	0,80	0,80	0,80
5829545		0	0	0	0 dB	0,80	0,80	0,80	0,80	0,80	0,80	0,80
5829546		0	0	0	0 dB	0,80	0,80	0,80	0,80	0,80	0,80	0,80

Itemeigenschappen

Model: Waalweg 1 IL V01 - zonder scherm
Waalweg 1 IL V01 - Waalweg 1 IL V01
Groep: (hoofdgroep)
Lijst van Gebouwen, voor rekenmethode Industrielawaai - HMRI, industrie

Naam	Refl. 4k	Refl. 8k
5826560	0,80	0,80
5826960	0,80	0,80
5827232	0,80	0,80
5827281	0,80	0,80
5827309	0,80	0,80
5827316	0,80	0,80
5827317	0,80	0,80
5827318	0,80	0,80
5827319	0,80	0,80
5827320	0,80	0,80
5827321	0,80	0,80
5827322	0,80	0,80
5827323	0,80	0,80
5827376	0,80	0,80
5827377	0,80	0,80
5827378	0,80	0,80
5827379	0,80	0,80
5827772	0,80	0,80
5828135	0,80	0,80
5828136	0,80	0,80
5828150	0,80	0,80
5828184	0,80	0,80
5828352	0,80	0,80
5828769	0,80	0,80
5828770	0,80	0,80
5828793	0,80	0,80
5828966	0,80	0,80
5828974	0,80	0,80
5828997	0,80	0,80
5828998	0,80	0,80
5828999	0,80	0,80
5829500	0,80	0,80
5829501	0,80	0,80
5829502	0,80	0,80
5829503	0,80	0,80
5829504	0,80	0,80
5829505	0,80	0,80
5829527	0,80	0,80
5829520	0,80	0,80
5829521	0,80	0,80
5829522	0,80	0,80
5829523	0,80	0,80
5829524	0,80	0,80
5829525	0,80	0,80
5829526	0,80	0,80
5829528	0,80	0,80
5829529	0,80	0,80
5829530	0,80	0,80
5829531	0,80	0,80
5829534	0,80	0,80
5829535	0,80	0,80
5829536	0,80	0,80
5829557	0,80	0,80
5829537	0,80	0,80
5829538	0,80	0,80
5829539	0,80	0,80
5829540	0,80	0,80
5829541	0,80	0,80
5829542	0,80	0,80
5829543	0,80	0,80
5829544	0,80	0,80
5829545	0,80	0,80
5829546	0,80	0,80

Itemeigenschappen

Model: Waalweg 1 IL V01 - zonder scherm
 Waalweg 1 IL V01 - Waalweg 1 IL V01
 Groep: (hoofdgroep)
 Lijst van Gebouwen, voor rekenmethode Industrielawaai - HMRI, industrie

Naam	Omschr.	Hoogte	Maaiveld	Hdef.	Functie	Gebouwtype	BAG-id
5829547	woonfunctie	-1,72	0,00	Absoluut			
5829548	woonfunctie	-1,75	0,00	Absoluut			
5829549	woonfunctie	-1,76	0,00	Absoluut			
5829558		-1,40	0,00	Absoluut			
5829559		-1,46	0,00	Absoluut			
5829560		-1,08	0,00	Absoluut			
5829561		-1,56	0,00	Absoluut			
5829564		-1,46	0,00	Absoluut			
5829565		-1,45	0,00	Absoluut			
5829566		-1,46	0,00	Absoluut			
5829567		-1,45	0,00	Absoluut			
5829568		-1,44	0,00	Absoluut			
5829569		-1,46	0,00	Absoluut			
5829570		-1,70	0,00	Absoluut			
5829571		-1,66	0,00	Absoluut			
5829572		-1,75	0,00	Absoluut			
5829573		-1,75	0,00	Absoluut			
5829574		-1,76	0,00	Absoluut			
5829575		-1,71	0,00	Absoluut			
5829576		-1,47	0,00	Absoluut			
5829577		0,86	0,00	Absoluut			
5829578		3,94	0,00	Absoluut			
5829579		0,98	0,00	Absoluut			
5829580		-1,49	0,00	Absoluut			
5829581		-1,52	0,00	Absoluut			
5829582		-1,60	0,00	Absoluut			
5829583		-1,61	0,00	Absoluut			
5829584		-1,66	0,00	Absoluut			
5829586	woonfunctie	-1,45	0,00	Absoluut			
5830163		0,92	0,00	Absoluut			
5830164		0,79	0,00	Absoluut			
5830165		1,00	0,00	Absoluut			
5830166		0,33	0,00	Absoluut			
5830167		1,99	0,00	Absoluut			
5830204		0,90	0,00	Absoluut			
5830205		1,25	0,00	Absoluut			
5830206		-1,36	0,00	Absoluut			
5830207		1,13	0,00	Absoluut			
5830208		1,39	0,00	Absoluut			
5830209		0,93	0,00	Absoluut			
5830210		0,42	0,00	Absoluut			
5830211		0,75	0,00	Absoluut			
5830212		0,74	0,00	Absoluut			
5830213		1,09	0,00	Absoluut			
5830215		1,90	0,00	Absoluut			
5830424	woonfunctie	-1,27	0,00	Absoluut			
5830650	woonfunctie	-1,48	0,00	Absoluut			
5830708	woonfunctie	3,00	0,00	Absoluut			
5830713	woonfunctie	-1,11	0,00	Absoluut			
5830719	woonfunctie	-1,51	0,00	Absoluut			
5830720	woonfunctie	-1,53	0,00	Absoluut			
5830833	woonfunctie	-1,62	0,00	Absoluut			
5830938		-1,39	0,00	Absoluut			
Hfdgeb	Hoofdgebouw	4,00	0,00	Absoluut			
Bijgeb	Bijgebouw	4,00	0,00	Absoluut			

Itemeigenschappen

Model: Waalweg 1 IL V01 - zonder scherm
 Waalweg 1 IL V01 - Waalweg 1 IL V01
 Groep: (hoofdgroep)
 Lijst van Gebouwen, voor rekenmethode Industrielawaai - HMRI, industrie

Naam	Gemeente	Jaar	AHN-jaar	Trust	Cp	Refl. 31	Refl. 63	Refl. 125	Refl. 250	Refl. 500	Refl. 1k	Refl. 2k
5829547		0	0	0	0 dB	0,80	0,80	0,80	0,80	0,80	0,80	0,80
5829548		0	0	0	0 dB	0,80	0,80	0,80	0,80	0,80	0,80	0,80
5829549		0	0	0	0 dB	0,80	0,80	0,80	0,80	0,80	0,80	0,80
5829558		0	0	0	0 dB	0,80	0,80	0,80	0,80	0,80	0,80	0,80
5829559		0	0	0	0 dB	0,80	0,80	0,80	0,80	0,80	0,80	0,80
5829560		0	0	0	0 dB	0,80	0,80	0,80	0,80	0,80	0,80	0,80
5829561		0	0	0	0 dB	0,80	0,80	0,80	0,80	0,80	0,80	0,80
5829564		0	0	0	0 dB	0,80	0,80	0,80	0,80	0,80	0,80	0,80
5829565		0	0	0	0 dB	0,80	0,80	0,80	0,80	0,80	0,80	0,80
5829566		0	0	0	0 dB	0,80	0,80	0,80	0,80	0,80	0,80	0,80
5829567		0	0	0	0 dB	0,80	0,80	0,80	0,80	0,80	0,80	0,80
5829568		0	0	0	0 dB	0,80	0,80	0,80	0,80	0,80	0,80	0,80
5829569		0	0	0	0 dB	0,80	0,80	0,80	0,80	0,80	0,80	0,80
5829570		0	0	0	0 dB	0,80	0,80	0,80	0,80	0,80	0,80	0,80
5829571		0	0	0	0 dB	0,80	0,80	0,80	0,80	0,80	0,80	0,80
5829572		0	0	0	0 dB	0,80	0,80	0,80	0,80	0,80	0,80	0,80
5829573		0	0	0	0 dB	0,80	0,80	0,80	0,80	0,80	0,80	0,80
5829574		0	0	0	0 dB	0,80	0,80	0,80	0,80	0,80	0,80	0,80
5829575		0	0	0	0 dB	0,80	0,80	0,80	0,80	0,80	0,80	0,80
5829576		0	0	0	0 dB	0,80	0,80	0,80	0,80	0,80	0,80	0,80
5829577		0	0	0	0 dB	0,80	0,80	0,80	0,80	0,80	0,80	0,80
5829578		0	0	0	0 dB	0,80	0,80	0,80	0,80	0,80	0,80	0,80
5829579		0	0	0	0 dB	0,80	0,80	0,80	0,80	0,80	0,80	0,80
5829580		0	0	0	0 dB	0,80	0,80	0,80	0,80	0,80	0,80	0,80
5829581		0	0	0	0 dB	0,80	0,80	0,80	0,80	0,80	0,80	0,80
5829582		0	0	0	0 dB	0,80	0,80	0,80	0,80	0,80	0,80	0,80
5829583		0	0	0	0 dB	0,80	0,80	0,80	0,80	0,80	0,80	0,80
5829584		0	0	0	0 dB	0,80	0,80	0,80	0,80	0,80	0,80	0,80
5829586		0	0	0	0 dB	0,80	0,80	0,80	0,80	0,80	0,80	0,80
5830163		0	0	0	0 dB	0,80	0,80	0,80	0,80	0,80	0,80	0,80
5830164		0	0	0	0 dB	0,80	0,80	0,80	0,80	0,80	0,80	0,80
5830165		0	0	0	0 dB	0,80	0,80	0,80	0,80	0,80	0,80	0,80
5830166		0	0	0	0 dB	0,80	0,80	0,80	0,80	0,80	0,80	0,80
5830167		0	0	0	0 dB	0,80	0,80	0,80	0,80	0,80	0,80	0,80
5830204		0	0	0	0 dB	0,80	0,80	0,80	0,80	0,80	0,80	0,80
5830205		0	0	0	0 dB	0,80	0,80	0,80	0,80	0,80	0,80	0,80
5830206		0	0	0	0 dB	0,80	0,80	0,80	0,80	0,80	0,80	0,80
5830207		0	0	0	0 dB	0,80	0,80	0,80	0,80	0,80	0,80	0,80
5830208		0	0	0	0 dB	0,80	0,80	0,80	0,80	0,80	0,80	0,80
5830209		0	0	0	0 dB	0,80	0,80	0,80	0,80	0,80	0,80	0,80
5830210		0	0	0	0 dB	0,80	0,80	0,80	0,80	0,80	0,80	0,80
5830211		0	0	0	0 dB	0,80	0,80	0,80	0,80	0,80	0,80	0,80
5830212		0	0	0	0 dB	0,80	0,80	0,80	0,80	0,80	0,80	0,80
5830213		0	0	0	0 dB	0,80	0,80	0,80	0,80	0,80	0,80	0,80
5830215		0	0	0	0 dB	0,80	0,80	0,80	0,80	0,80	0,80	0,80
5830424		0	0	0	0 dB	0,80	0,80	0,80	0,80	0,80	0,80	0,80
5830650		0	0	0	0 dB	0,80	0,80	0,80	0,80	0,80	0,80	0,80
5830708		0	0	0	0 dB	0,80	0,80	0,80	0,80	0,80	0,80	0,80
5830713		0	0	0	0 dB	0,80	0,80	0,80	0,80	0,80	0,80	0,80
5830719		0	0	0	0 dB	0,80	0,80	0,80	0,80	0,80	0,80	0,80
5830720		0	0	0	0 dB	0,80	0,80	0,80	0,80	0,80	0,80	0,80
5830833		0	0	0	0 dB	0,80	0,80	0,80	0,80	0,80	0,80	0,80
5830938		0	0	0	0 dB	0,80	0,80	0,80	0,80	0,80	0,80	0,80
Hfdgeb		0	0	0	0 dB	0,80	0,80	0,80	0,80	0,80	0,80	0,80
Bijgeb		0	0	0	0 dB	0,80	0,80	0,80	0,80	0,80	0,80	0,80

Itemeigenschappen

Model: Waalweg 1 IL V01 - zonder scherm
Waalweg 1 IL V01 - Waalweg 1 IL V01
Groep: (hoofdgroep)
Lijst van Gebouwen, voor rekenmethode Industrielawaai - HMRI, industrie

Naam	Refl. 4k	Refl. 8k
5829547	0,80	0,80
5829548	0,80	0,80
5829549	0,80	0,80
5829558	0,80	0,80
5829559	0,80	0,80
5829560	0,80	0,80
5829561	0,80	0,80
5829564	0,80	0,80
5829565	0,80	0,80
5829566	0,80	0,80
5829567	0,80	0,80
5829568	0,80	0,80
5829569	0,80	0,80
5829570	0,80	0,80
5829571	0,80	0,80
5829572	0,80	0,80
5829573	0,80	0,80
5829574	0,80	0,80
5829575	0,80	0,80
5829576	0,80	0,80
5829577	0,80	0,80
5829578	0,80	0,80
5829579	0,80	0,80
5829580	0,80	0,80
5829581	0,80	0,80
5829582	0,80	0,80
5829583	0,80	0,80
5829584	0,80	0,80
5829586	0,80	0,80
5830163	0,80	0,80
5830164	0,80	0,80
5830165	0,80	0,80
5830166	0,80	0,80
5830167	0,80	0,80
5830204	0,80	0,80
5830205	0,80	0,80
5830206	0,80	0,80
5830207	0,80	0,80
5830208	0,80	0,80
5830209	0,80	0,80
5830210	0,80	0,80
5830211	0,80	0,80
5830212	0,80	0,80
5830213	0,80	0,80
5830215	0,80	0,80
5830424	0,80	0,80
5830650	0,80	0,80
5830708	0,80	0,80
5830713	0,80	0,80
5830719	0,80	0,80
5830720	0,80	0,80
5830833	0,80	0,80
5830938	0,80	0,80
Hfdgeb	0,80	0,80
Bijgeb	0,80	0,80

Itemeigenschappen

Model: Waalweg 1 IL V01 - zonder scherm
Waalweg 1 IL V01 - Waalweg 1 IL V01
Groep: (hoofdgroep)
Lijst van Schermen, voor rekenmethode Industrielawaai - HMRI, industrie

Naam	Omschr.	ISO_H	ISO M.	Hdef.	Cp	Refl.L 31	Refl.L 63	Refl.L 125	Refl.L 250	Refl.L 500
004		8,00	0,00	Absoluut	2 dB	0,80	0,80	0,80	0,80	0,80
004		8,00	0,00	Absoluut	2 dB	0,80	0,80	0,80	0,80	0,80
004		--	0,00	Absoluut	0 dB	0,80	0,80	0,80	0,80	0,80
005		--	0,00	Absoluut	0 dB	0,80	0,20	0,20	0,20	0,20
006		--	0,00	Absoluut	0 dB	0,80	0,20	0,20	0,20	0,20
007		--	0,00	Absoluut	0 dB	0,80	0,80	0,80	0,80	0,80
Nok		5,75	0,00	Relatief	2 dB	0,80	0,80	0,80	0,80	0,80
		--	0,00	Relatief	0 dB	0,20	0,20	0,20	0,20	0,20
1		--	0,00	Relatief	0 dB	0,80	0,80	0,80	0,80	0,80

Itemeigenschappen

Model: Waalweg 1 IL V01 - zonder scherm
Waalweg 1 IL V01 - Waalweg 1 IL V01
Groep: (hoofdgroep)
Lijst van Schermen, voor rekenmethode Industrielawaai - HMRI, industrie

Naam	Refl.L 1k	Refl.L 2k	Refl.L 4k	Refl.L 8k	Refl.R 31	Refl.R 63	Refl.R 125	Refl.R 250	Refl.R 500	Refl.R 1k
004	0,80	0,80	0,80	0,80	0,80	0,80	0,80	0,80	0,80	0,80
004	0,80	0,80	0,80	0,80	0,80	0,80	0,80	0,80	0,80	0,80
004	0,80	0,80	0,80	0,80	0,80	0,20	0,20	0,20	0,20	0,20
005	0,20	0,20	0,20	0,20	0,80	0,80	0,80	0,80	0,80	0,80
006	0,20	0,20	0,20	0,20	0,80	0,80	0,80	0,80	0,80	0,80
007	0,80	0,80	0,80	0,80	0,80	0,20	0,20	0,20	0,20	0,20
Nok	0,80	0,80	0,80	0,80	0,80	0,80	0,80	0,80	0,80	0,80
	0,20	0,20	0,20	0,20	0,80	0,80	0,80	0,80	0,80	0,80
1	0,80	0,80	0,80	0,80	0,20	0,20	0,20	0,20	0,20	0,20

Itemeigenschappen

Model: Waalweg 1 IL V01 - zonder scherm
Waalweg 1 IL V01 - Waalweg 1 IL V01
Groep: (hoofdgroep)
Lijst van Schermen, voor rekenmethode Industrielawaai - HMRI, industrie

Naam	Refl.R 2k	Refl.R 4k	Refl.R 8k
004	0,80	0,80	0,80
004	0,80	0,80	0,80
004	0,20	0,20	0,20
005	0,80	0,80	0,80
006	0,80	0,80	0,80
007	0,20	0,20	0,20
Nok	0,80	0,80	0,80
	0,80	0,80	0,80
1	0,20	0,20	0,20

Itemeigenschappen

Zonder scherm

Model: Waalweg 1 IL V01 - zonder scherm
Waalweg 1 IL V01 - Waalweg 1 IL V01
Groep: (hoofdgroep)
Lijst van Mobiele bron, voor rekenmethode Industrielawaai - HMRI, industrie

Naam	Omschr.	ISO_H	ISO M.	Hdef.	Weging	Aantal (D)	Aantal (A)	Aantal (N)
xLalo	Piekgeluiden laden en lossen	1,00	0,00	Relatief	A	1	--	--
xPort	Portieren buitenterrein	0,75	0,00	Relatief	A	--	1	--
Pw01	Personenwagens rijden	0,75	0,00	Relatief	A	2	--	--
Vw01	Vrachtwagens rijden	1,50	0,00	Relatief	A	10	--	--
Bwr01	Bestelwagens rijden	0,75	0,00	Relatief	A	17	1	--

Itemeigenschappen

Zonder scherm

Model: Waalweg 1 IL V01 - zonder scherm
Waalweg 1 IL V01 - Waalweg 1 IL V01
Groep: (hoofdgroep)
Lijst van Mobiele bron, voor rekenmethode Industrielawaai - HMRI, industrie

Naam	Gem.snelheid	Max.afst.	Lw 31	Lw 63	Lw 125	Lw 250	Lw 500	Lw 1k	Lw 2k	Lw 4k	Lw 8k
xLalo	10	3,00	39,80	51,20	73,60	85,50	104,70	106,50	104,90	81,50	86,50
xPort	10	3,00	68,70	77,00	83,80	88,30	90,50	91,40	90,40	85,40	79,00
Pw01	10	3,00	0,00	68,40	75,30	77,80	81,70	83,80	83,10	79,70	77,40
Vw01	10	3,00	54,60	74,20	83,10	88,00	92,60	96,30	94,60	87,80	74,50
Bwr01	10	3,00	50,00	54,20	62,50	79,30	84,70	87,80	86,30	79,20	68,40

Itemeigenschappen

Zonder scherm

Model: Waalweg 1 IL V01 - zonder scherm
Waalweg 1 IL V01 - Waalweg 1 IL V01
Groep: (hoofdgroep)
Lijst van Mobiele bron, voor rekenmethode Industrielawaai - HMRI, industrie

Naam	Red 31	Red 63	Red 125	Red 250	Red 500	Red 1k	Red 2k	Red 4k	Red 8k
xLalo	0,00	0,00	0,00	0,00	0,00	0,00	0,00	0,00	0,00
xPort	0,00	0,00	0,00	0,00	0,00	0,00	0,00	0,00	0,00
Pw01	0,00	0,00	0,00	0,00	0,00	0,00	0,00	0,00	0,00
Vw01	0,00	0,00	0,00	0,00	0,00	0,00	0,00	0,00	0,00
Bwr01	0,00	0,00	0,00	0,00	0,00	0,00	0,00	0,00	0,00

Itemeigenschappen

Zonder scherm

Model: Waalweg 1 IL V01 - zonder scherm
Waalweg 1 IL V01 - Waalweg 1 IL V01
Groep: (hoofdgroep)
Lijst van Oppervlaktebronnen, voor rekenmethode Industrielawaai - HMRI, industrie

Naam	Omschr.	Hoogte	Maaiveld	Hdef.	TypeLw	Weging	Cb(D)	Cb(A)	Cb(N)	DeltaL
Hftr	Heftruck (elektrisch)	1,00	0,00	Relatief	True	A	13,80	--	--	5,0

Itemeigenschappen

Zonder scherm

Model: Waalweg 1 IL V01 - zonder scherm
Waalweg 1 IL V01 - Waalweg 1 IL V01
Groep: (hoofdgroep)
Lijst van Oppervlaktebronnen, voor rekenmethode Industrielawaai - HMRI, industrie

Naam	DeltaH	Negeer obj.	LwM2 31	LwM2 63	LwM2 125	LwM2 250	LwM2 500	LwM2 1k	LwM2 2k	LwM2 4k	LwM2 8k
Hftr	5,0	Ja	37,22	40,52	48,72	52,42	56,92	57,12	54,32	48,52	44,12

Itemeigenschappen

Zonder scherm

Model: Waalweg 1 IL V01 - zonder scherm
Waalweg 1 IL V01 - Waalweg 1 IL V01
Groep: (hoofdgroep)
Lijst van Oppervlaktebronnen, voor rekenmethode Industrielawaai - HMRI, industrie

Naam	Lw 31	Lw 63	Lw 125	Lw 250	Lw 500	Lw 1k	Lw 2k	Lw 4k	Lw 8k	Red 31	Red 63
Hftr	62,60	65,90	74,10	77,80	82,30	82,50	79,70	73,90	69,50	0,00	0,00

Itemeigenschappen

Zonder scherm

Model: Waalweg 1 IL V01 - zonder scherm
Waalweg 1 IL V01 - Waalweg 1 IL V01
Groep: (hoofdgroep)
Lijst van Oppervlaktebronnen, voor rekenmethode Industrielawaai - HMRI, industrie

Naam	Red 125	Red 250	Red 500	Red 1k	Red 2k	Red 4k	Red 8k
Hftr	0,00	0,00	0,00	0,00	0,00	0,00	0,00

Itemeigenschappen

Zonder scherm

Model: Waalweg 1 IL V01 - zonder scherm
Waalweg 1 IL V01 - Waalweg 1 IL V01
Groep: (hoofdgroep)
Lijst van Puntbronnen, voor rekenmethode Industrielawaai - HMRI, industrie

Naam	Omschr.	Hoogte	Maaiveld	Hdef.	Type	Richt.	Hoek	Cb (D)
xVwo	Optrekken vrachtwagens	1,50	0,00	Relatief	Normale puntbron	0,00	360,00	10,79
xRd01	Piekgeluiden open roldeur	2,00	0,00	Relatief	Normale puntbron	0,00	360,00	10,79
xBwo	Optrekken bestelbusjes	0,75	0,00	Relatief	Normale puntbron	0,00	360,00	10,79

Itemeigenschappen

Zonder scherm

Model: Waalweg 1 IL V01 - zonder scherm
Waalweg 1 IL V01 - Waalweg 1 IL V01
Groep: (hoofdgroep)
Lijst van Puntbronnen, voor rekenmethode Industrielawaai - HMRI, industrie

Naam	Cb(A)	Cb(N)	Weging	GeenRefl.	GeenDemping	GeenProces	Lw 31	Lw 63	Lw 125	Lw 250	Lw 500
xVwo	--	--	A	Nee	Nee	Nee	0,00	73,60	80,60	91,60	97,60
xRd01	--	--	A	Nee	Nee	Nee	60,30	70,30	75,30	79,30	83,30
xBwo	6,02	--	A	Nee	Nee	Nee	0,00	77,10	74,40	78,30	83,10

Itemeigenschappen Zonder scherm

Model: Waalweg 1 IL V01 - zonder scherm
Waalweg 1 IL V01 - Waalweg 1 IL V01
Groep: (hoofdgroep)
Lijst van Puntbronnen, voor rekenmethode Industrielawaai - HMRI, industrie

Naam	Lw 1k	Lw 2k	Lw 4k	Lw 8k	Red 31	Red 63	Red 125	Red 250	Red 500	Red 1k	Red 2k
xVwo	101,60	103,60	101,60	77,20	0,00	0,00	0,00	0,00	0,00	0,00	0,00
xRd01	84,30	82,30	81,30	79,30	0,00	0,00	0,00	0,00	0,00	0,00	0,00
xBwo	89,90	89,90	82,00	77,40	0,00	0,00	0,00	0,00	0,00	0,00	0,00

Itemeigenschappen

Zonder scherm

Model: Waalweg 1 IL V01 - zonder scherm
Waalweg 1 IL V01 - Waalweg 1 IL V01
Groep: (hoofdgroep)
Lijst van Puntbronnen, voor rekenmethode Industrielawaai - HMRI, industrie

Naam	Red 4k	Red 8k
xVwo	0,00	0,00
xRd01	0,00	0,00
xBwo	0,00	0,00

Itemeigenschappen Zonder scherm

Model: Waalweg 1 IL V01 - zonder scherm
Waalweg 1 IL V01 - Waalweg 1 IL V01

Groep: (hoofdgroep)
Lijst van Uitstralende daken, voor rekenmethode Industrielawaai - HMRI, industrie

Naam	Omschr.	Hoogte	Maaiveld	Hdef.	BinBui	Cdifuus	Weging
Dak02	Uitstralend Dak 02	0,10	3,75	Relatief aan onderliggend item	Ja	5	A
Lichtstr01	Lichtstraat 01	0,10	3,75	Relatief aan onderliggend item	Ja	5	A
Dak01	Uitstralend Dak 01	0,10	3,75	Relatief aan onderliggend item	Ja	5	A

Itemeigenschappen

Zonder scherm

Model: Waalweg 1 IL V01 - zonder scherm
Waalweg 1 IL V01 - Waalweg 1 IL V01

Groep: (hoofdgroep)
Lijst van Uitstralende daken, voor rekenmethode Industrielawaai - HMRI, industrie

Naam	TypeLw	Cb (D)	Cb (A)	Cb (N)	DeltaX	DeltaY	Lp 31	Lp 63	Lp 125	Lp 250	Lp 500
Dak02	False	3,80	16,02	9,03	5,0	5,0	50,30	60,30	65,30	69,30	73,30
Lichtstr01	False	3,80	16,02	9,03	5,0	5,0	50,30	60,30	65,30	69,30	73,30
Dak01	False	3,80	16,02	9,03	5,0	5,0	50,30	60,30	65,30	69,30	73,30

Itemeigenschappen

Zonder scherm

Model: Waalweg 1 IL V01 - zonder scherm
Waalweg 1 IL V01 - Waalweg 1 IL V01

Groep: (hoofdgroep)
Lijst van Uitstralende daken, voor rekenmethode Industrielawaai - HMRI, industrie

Naam	Lp 1k	Lp 2k	Lp 4k	Lp 8k	Isolatie 31	Isolatie 63	Isolatie 125	Isolatie 250
Dak02	74,30	72,30	71,30	69,30	11,00	16,00	21,00	27,00
Lichtstr01	74,30	72,30	71,30	69,30	0,00	5,00	9,00	15,00
Dak01	74,30	72,30	71,30	69,30	11,00	16,00	21,00	27,00

Itemeigenschappen

Zonder scherm

Model: Waalweg 1 IL V01 - zonder scherm
Waalweg 1 IL V01 - Waalweg 1 IL V01

Groep: (hoofdgroep)
Lijst van Uitstralende daken, voor rekenmethode Industrielawaai - HMRI, industrie

Naam	Isolatie 500	Isolatie 1k	Isolatie 2k	Isolatie 4k	Isolatie 8k	LwM2 31	LwM2 63	LwM2 125
Dak02	34,00	37,00	44,00	55,00	55,00	34,30	39,30	39,30
Lichtstr01	21,00	27,00	33,00	39,00	39,00	45,30	50,30	51,30
Dak01	34,00	37,00	44,00	55,00	55,00	34,30	39,30	39,30

Itemeigenschappen

Zonder scherm

Model: Waalweg 1 IL V01 - zonder scherm
Waalweg 1 IL V01 - Waalweg 1 IL V01
Groep: (hoofdgroep)
Lijst van Uitstralende daken, voor rekenmethode Industrielawaai - HMRI, industrie

Naam	LwM2 250	LwM2 500	LwM2 1k	LwM2 2k	LwM2 4k	LwM2 8k	Lw 31	Lw 63	Lw 125	Lw 250	Lw 500
Dak02	37,30	34,30	32,30	23,30	11,30	9,30	56,52	61,52	61,52	59,52	56,52
Lichtstr01	49,30	47,30	42,30	34,30	27,30	25,30	60,56	65,56	66,56	64,56	62,56
Dak01	37,30	34,30	32,30	23,30	11,30	9,30	56,55	61,55	61,55	59,55	56,55

Itemeigenschappen

Zonder scherm

Model: Waalweg 1 IL V01 - zonder scherm
Waalweg 1 IL V01 - Waalweg 1 IL V01

Groep: (hoofdgroep)
Lijst van Uitstralende daken, voor rekenmethode Industrielawaai - HMRI, industrie

Naam	Lw 1k	Lw 2k	Lw 4k	Lw 8k	Red 31	Red 63	Red 125	Red 250	Red 500	Red 1k	Red 2k
Dak02	54,52	45,52	33,52	31,52	0,00	0,00	0,00	0,00	0,00	0,00	0,00
Lichtstr01	57,56	49,56	42,56	40,56	0,00	0,00	0,00	0,00	0,00	0,00	0,00
Dak01	54,55	45,55	33,55	31,55	0,00	0,00	0,00	0,00	0,00	0,00	0,00

Itemeigenschappen

Zonder scherm

Model: Waalweg 1 IL V01 - zonder scherm
Waalweg 1 IL V01 - Waalweg 1 IL V01
Groep: (hoofdgroep)
Lijst van Uitstralende daken, voor rekenmethode Industrielawaai - HMRI, industrie

Naam	Red 4k	Red 8k
Dak02	0,00	0,00
Lichtstr01	0,00	0,00
Dak01	0,00	0,00

Itemeigenschappen Zonder scherm

Model: Waalweg 1 IL V01 - zonder scherm
Waalweg 1 IL V01 - Waalweg 1 IL V01
Groep: (hoofdgroep)
Lijst van Uitstralende gevels, voor rekenmethode Industrielawaai - HMRI, industrie

Naam	Omschr.	ISO_H	ISO M.	Hdef.	BinBui	Cdifuus	Weging	TypeLw	Cb(D)	Cb(A)
Gv01	Uitstralende gevel 01	0,00	0,00	Relatief	Ja	5	A	False	3,80	16,02
Gv02	Uitstralende gevel 02	0,00	0,00	Relatief	Ja	5	A	False	3,80	16,02
Gv03	Uitstralende gevel 03	0,00	0,00	Relatief	Ja	5	A	False	3,80	16,02
Gv04	Uitstralende gevel 04	0,00	0,00	Relatief	Ja	5	A	False	3,80	16,02
Gv05	Uitstralende gevel	0,00	0,00	Relatief	Ja	5	A	False	3,80	16,02
Rd02	Dichte roldeur	0,00	0,00	Relatief	Ja	5	A	False	--	16,02
Rd01	Open roldeur	0,00	0,00	Relatief	Ja	5	A	False	3,80	--

Itemeigenschappen

Zonder scherm

Model: Waalweg 1 IL V01 - zonder scherm
Waalweg 1 IL V01 - Waalweg 1 IL V01
Groep: (hoofdgroep)
Lijst van Uitstralende gevels, voor rekenmethode Industrielawaai - HMRI, industrie

Naam	Cb(N)	Hoogte	DeltaL	DeltaH	Lp 31	Lp 63	Lp 125	Lp 250	Lp 500	Lp 1k	Lp 2k	Lp 4k
Gv01	9,03	3,8	5,0	5,0	50,30	60,30	65,30	69,30	73,30	74,30	72,30	71,30
Gv02	9,03	3,8	5,0	5,0	50,30	60,30	65,30	69,30	73,30	74,30	72,30	71,30
Gv03	9,03	3,8	5,0	5,0	50,30	60,30	65,30	69,30	73,30	74,30	72,30	71,30
Gv04	9,03	3,8	5,0	5,0	55,30	65,30	70,30	74,30	78,30	79,30	77,30	76,30
Gv05	9,03	3,8	5,0	5,0	50,30	60,30	65,30	69,30	73,30	74,30	72,30	71,30
Rd02	9,03	3,8	5,0	5,0	50,30	60,30	65,30	69,30	73,30	74,30	72,30	71,30
Rd01	--	3,8	5,0	5,0	50,30	60,30	65,30	69,30	73,30	74,30	72,30	71,30

Itemeigenschappen

Zonder scherm

Model: Waalweg 1 IL V01 - zonder scherm
Waalweg 1 IL V01 - Waalweg 1 IL V01
Groep: (hoofdgroep)
Lijst van Uitstralende gevels, voor rekenmethode Industrielawaai - HMRI, industrie

Naam	Lp 8k	Isolatie 31	Isolatie 63	Isolatie 125	Isolatie 250	Isolatie 500	Isolatie 1k	Isolatie 2k
Gv01	69,30	12,00	17,00	22,00	26,00	30,00	24,00	37,00
Gv02	69,30	12,00	17,00	22,00	26,00	30,00	24,00	37,00
Gv03	69,30	12,00	17,00	22,00	26,00	30,00	24,00	37,00
Gv04	74,30	12,00	17,00	22,00	26,00	30,00	24,00	37,00
Gv05	69,30	12,00	17,00	22,00	26,00	30,00	24,00	37,00
Rd02	69,30	12,00	17,00	22,00	26,00	30,00	24,00	37,00
Rd01	69,30	0,00	0,00	0,00	0,00	0,00	0,00	0,00

Itemeigenschappen Zonder scherm

Model: Waalweg 1 IL V01 - zonder scherm
Waalweg 1 IL V01 - Waalweg 1 IL V01

Groep: (hoofdgroep)
Lijst van Uitstralende gevels, voor rekenmethode Industrielawaai - HMRI, industrie

Naam	Isolatie 4k	Isolatie 8k	LwM2 31	LwM2 63	LwM2 125	LwM2 250	LwM2 500	LwM2 1k	LwM2 2k	LwM2 4k
Gv01	37,00	37,00	33,30	38,30	38,30	38,30	38,30	45,30	30,30	29,30
Gv02	37,00	37,00	33,30	38,30	38,30	38,30	38,30	45,30	30,30	29,30
Gv03	37,00	37,00	33,30	38,30	38,30	38,30	38,30	45,30	30,30	29,30
Gv04	37,00	37,00	38,30	43,30	43,30	43,30	43,30	50,30	35,30	34,30
Gv05	37,00	37,00	33,30	38,30	38,30	38,30	38,30	45,30	30,30	29,30
Rd02	37,00	37,00	33,30	38,30	38,30	38,30	38,30	45,30	30,30	29,30
Rd01	0,00	0,00	45,30	55,30	60,30	64,30	68,30	69,30	67,30	66,30

Itemeigenschappen

Zonder scherm

Model: Waalweg 1 IL V01 - zonder scherm
Waalweg 1 IL V01 - Waalweg 1 IL V01

Groep: (hoofdgroep)
Lijst van Uitstralende gevels, voor rekenmethode Industrielawaai - HMRI, industrie

Naam	LwM2 8k	Lw 31	Lw 63	Lw 125	Lw 250	Lw 500	Lw 1k	Lw 2k	Lw 4k	Lw 8k	Red 31
Gv01	27,30	51,61	56,61	56,61	56,61	56,61	63,61	48,61	47,61	45,61	0,00
Gv02	27,30	52,04	57,04	57,04	57,04	57,04	64,04	49,04	48,04	46,04	0,00
Gv03	27,30	48,51	53,51	53,51	53,51	53,51	60,51	45,51	44,51	42,51	0,00
Gv04	32,30	57,11	62,11	62,11	62,11	62,11	69,11	54,11	53,11	51,11	0,00
Gv05	27,30	43,16	48,16	48,16	48,16	48,16	55,16	40,16	39,16	37,16	0,00
Rd02	27,30	47,30	52,30	52,30	52,30	52,30	59,30	44,30	43,30	41,30	0,00
Rd01	64,30	59,30	69,30	74,30	78,30	82,30	83,30	81,30	80,30	78,30	0,00

Itemeigenschappen

Zonder scherm

Model: Waalweg 1 IL V01 - zonder scherm
Waalweg 1 IL V01 - Waalweg 1 IL V01
Groep: (hoofdgroep)
Lijst van Uitstralende gevels, voor rekenmethode Industrielawaai - HMRI, industrie

Naam	Red 63	Red 125	Red 250	Red 500	Red 1k	Red 2k	Red 4k	Red 8k
Gv01	0,00	0,00	0,00	0,00	0,00	0,00	0,00	0,00
Gv02	0,00	0,00	0,00	0,00	0,00	0,00	0,00	0,00
Gv03	0,00	0,00	0,00	0,00	0,00	0,00	0,00	0,00
Gv04	0,00	0,00	0,00	0,00	0,00	0,00	0,00	0,00
Gv05	0,00	0,00	0,00	0,00	0,00	0,00	0,00	0,00
Rd02	0,00	0,00	0,00	0,00	0,00	0,00	0,00	0,00
Rd01	0,00	0,00	0,00	0,00	0,00	0,00	0,00	0,00

Itemeigenschappen

Zonder scherm

Model: Waalweg 1 IL V01 - zonder scherm
Waalweg 1 IL V01 - Waalweg 1 IL V01
Groep: (hoofdgroep)
Lijst van Toetspunten, voor rekenmethode Industrielawaai - HMRI, industrie

Naam	Omschr.	Maaiveld	Hdef.	Hoogte A	Hoogte B	Hoogte C	Hoogte D	Hoogte E	Hoogte F	Gevel
Tp01	Achtergevel 01	0,00	Absoluut	1,50	4,50	--	--	--	--	Ja
Tp02	Zijgevel 01	0,00	Absoluut	1,50	4,50	--	--	--	--	Ja
Tp03	Voorgevel 01	0,00	Absoluut	1,50	4,50	--	--	--	--	Ja
Tp04	Zijgevel 01	0,00	Absoluut	1,50	4,50	--	--	--	--	Ja
Tp05	Achtergevel 02	0,00	Absoluut	1,50	4,50	--	--	--	--	Ja
Tp06	Zijgevel 02	0,00	Absoluut	1,50	4,50	--	--	--	--	Ja
Tp07	Voorgevel 02	0,00	Absoluut	1,50	4,50	--	--	--	--	Ja
Tp08	Zijgevel 02	0,00	Absoluut	1,50	4,50	--	--	--	--	Ja
Tp09	Achtertuint	0,00	Absoluut	1,50	--	--	--	--	--	Ja

Itemeigenschappen

Zonder scherm

Model: Waalweg 1 IL V01 - zonder scherm
 Waalweg 1 IL V01 - Waalweg 1 IL V01
 Groep: (hoofdgroep)
 Lijst van Gebouwen, voor rekenmethode Industrielawaai - HMRI, industrie

Naam	Omschr.	Hoogte	Maaiveld	Hdef.	Functie	Gebouwtype
5417692	overige gebruiksfunctie	7,61	0,00	Absoluut		
5418049		3,70	0,00	Absoluut		
5418778	woonfunctie	4,21	0,00	Absoluut		
5433561		2,14	0,00	Absoluut		
5805290	woonfunctie	6,63	0,00	Absoluut		
5805289	woonfunctie	6,63	0,00	Absoluut		
5805291	woonfunctie	5,59	0,00	Absoluut		
5805292	woonfunctie	6,52	0,00	Absoluut		
5805293	woonfunctie	6,52	0,00	Absoluut		
5805294	woonfunctie	7,56	0,00	Absoluut		
5805295		2,12	0,00	Absoluut		
5805351	woonfunctie	4,57	0,00	Absoluut		
5805352		2,72	0,00	Absoluut		
5805353	woonfunctie	4,50	0,00	Absoluut		
5805354		1,42	0,00	Absoluut		
5805355		1,42	0,00	Absoluut		
5805356		1,61	0,00	Absoluut		
5805357		1,71	0,00	Absoluut		
5805358	woonfunctie	5,68	0,00	Absoluut		
5805359	woonfunctie	5,38	0,00	Absoluut		
5805360	woonfunctie	6,75	0,00	Absoluut		
5805361	woonfunctie	6,64	0,00	Absoluut		
5805362	woonfunctie	6,72	0,00	Absoluut		
5805363	woonfunctie	6,65	0,00	Absoluut		
5805364		1,69	0,00	Absoluut		
5805365	woonfunctie	6,62	0,00	Absoluut		
5805422	woonfunctie	7,27	0,00	Absoluut		
5805423		3,26	0,00	Absoluut		
5805425	woonfunctie	8,11	0,00	Absoluut		
5805426		2,19	0,00	Absoluut		
5805427	woonfunctie	6,04	0,00	Absoluut		
5805428	woonfunctie	3,25	0,00	Absoluut		
5805429	woonfunctie	4,14	0,00	Absoluut		
5805430	woonfunctie	6,34	0,00	Absoluut		
5805529	woonfunctie	7,18	0,00	Absoluut		
5805566	woonfunctie	7,97	0,00	Absoluut		
5805567	woonfunctie	6,85	0,00	Absoluut		
5805568		3,37	0,00	Absoluut		
5805569	overige gebruiksfunctie	1,83	0,00	Absoluut		
5805571	woonfunctie	5,20	0,00	Absoluut		
5805572	kantoorfunctie, woonfunctie	5,54	0,00	Absoluut		
5805573	woonfunctie	4,35	0,00	Absoluut		
5805574	bijeenkomstfunctie, industrie functie, winkelfun	5,27	0,00	Absoluut		
5805700		1,60	0,00	Absoluut		
5805627	woonfunctie	2,17	0,00	Absoluut		
5805629	overige gebruiksfunctie, winkelfunctie	9,22	0,00	Absoluut		
5805630	woonfunctie	6,37	0,00	Absoluut		
5805631	woonfunctie	7,21	0,00	Absoluut		
5805632	woonfunctie	7,48	0,00	Absoluut		
5805633	woonfunctie	6,65	0,00	Absoluut		
5805634	woonfunctie	7,50	0,00	Absoluut		
5805635		1,56	0,00	Absoluut		
5805636		2,29	0,00	Absoluut		
5805637		1,64	0,00	Absoluut		
5805638		1,64	0,00	Absoluut		
5805639		1,63	0,00	Absoluut		
5805640		1,65	0,00	Absoluut		
5805641		1,62	0,00	Absoluut		
5805642		1,45	0,00	Absoluut		
5805643	woonfunctie	6,59	0,00	Absoluut		

Itemeigenschappen Zonder scherm

Model: Waalweg 1 IL V01 - zonder scherm
 Waalweg 1 IL V01 - Waalweg 1 IL V01
 Groep: (hoofdgroep)
 Lijst van Gebouwen, voor rekenmethode Industrielawaai - HMRI, industrie

Naam	BAG-id	Gemeente	Jaar	AHN-jaar	Trust	Cp	Refl. 31	Refl. 63	Refl. 125	Refl. 250	Refl. 500
5417692			0	0	0	0 dB	0,80	0,80	0,80	0,80	0,80
5418049			0	0	0	0 dB	0,80	0,80	0,80	0,80	0,80
5418778			0	0	0	0 dB	0,80	0,80	0,80	0,80	0,80
5433561			0	0	0	0 dB	0,80	0,80	0,80	0,80	0,80
5805290			0	0	0	0 dB	0,80	0,80	0,80	0,80	0,80
5805289			0	0	0	0 dB	0,80	0,80	0,80	0,80	0,80
5805291			0	0	0	0 dB	0,80	0,80	0,80	0,80	0,80
5805292			0	0	0	0 dB	0,80	0,80	0,80	0,80	0,80
5805293			0	0	0	0 dB	0,80	0,80	0,80	0,80	0,80
5805294			0	0	0	0 dB	0,80	0,80	0,80	0,80	0,80
5805295			0	0	0	0 dB	0,80	0,80	0,80	0,80	0,80
5805351			0	0	0	0 dB	0,80	0,80	0,80	0,80	0,80
5805352			0	0	0	0 dB	0,80	0,80	0,80	0,80	0,80
5805353			0	0	0	0 dB	0,80	0,80	0,80	0,80	0,80
5805354			0	0	0	0 dB	0,80	0,80	0,80	0,80	0,80
5805355			0	0	0	0 dB	0,80	0,80	0,80	0,80	0,80
5805356			0	0	0	0 dB	0,80	0,80	0,80	0,80	0,80
5805357			0	0	0	0 dB	0,80	0,80	0,80	0,80	0,80
5805358			0	0	0	0 dB	0,80	0,80	0,80	0,80	0,80
5805359			0	0	0	0 dB	0,80	0,80	0,80	0,80	0,80
5805360			0	0	0	0 dB	0,80	0,80	0,80	0,80	0,80
5805361			0	0	0	0 dB	0,80	0,80	0,80	0,80	0,80
5805362			0	0	0	0 dB	0,80	0,80	0,80	0,80	0,80
5805363			0	0	0	0 dB	0,80	0,80	0,80	0,80	0,80
5805364			0	0	0	0 dB	0,80	0,80	0,80	0,80	0,80
5805365			0	0	0	0 dB	0,80	0,80	0,80	0,80	0,80
5805422			0	0	0	0 dB	0,80	0,80	0,80	0,80	0,80
5805423			0	0	0	0 dB	0,80	0,80	0,80	0,80	0,80
5805425			0	0	0	0 dB	0,80	0,80	0,80	0,80	0,80
5805426			0	0	0	0 dB	0,80	0,80	0,80	0,80	0,80
5805427			0	0	0	0 dB	0,80	0,80	0,80	0,80	0,80
5805428			0	0	0	0 dB	0,80	0,80	0,80	0,80	0,80
5805429			0	0	0	0 dB	0,80	0,80	0,80	0,80	0,80
5805430			0	0	0	0 dB	0,80	0,80	0,80	0,80	0,80
5805529			0	0	0	0 dB	0,80	0,80	0,80	0,80	0,80
5805566			0	0	0	0 dB	0,80	0,80	0,80	0,80	0,80
5805567			0	0	0	0 dB	0,80	0,80	0,80	0,80	0,80
5805568			0	0	0	0 dB	0,80	0,80	0,80	0,80	0,80
5805569			0	0	0	0 dB	0,80	0,80	0,80	0,80	0,80
5805571			0	0	0	0 dB	0,80	0,80	0,80	0,80	0,80
5805572			0	0	0	0 dB	0,80	0,80	0,80	0,80	0,80
5805573			0	0	0	0 dB	0,80	0,80	0,80	0,80	0,80
5805574			0	0	0	0 dB	0,80	0,80	0,80	0,80	0,80
5805700			0	0	0	0 dB	0,80	0,80	0,80	0,80	0,80
5805627			0	0	0	0 dB	0,80	0,80	0,80	0,80	0,80
5805629			0	0	0	0 dB	0,80	0,80	0,80	0,80	0,80
5805630			0	0	0	0 dB	0,80	0,80	0,80	0,80	0,80
5805631			0	0	0	0 dB	0,80	0,80	0,80	0,80	0,80
5805632			0	0	0	0 dB	0,80	0,80	0,80	0,80	0,80
5805633			0	0	0	0 dB	0,80	0,80	0,80	0,80	0,80
5805634			0	0	0	0 dB	0,80	0,80	0,80	0,80	0,80
5805635			0	0	0	0 dB	0,80	0,80	0,80	0,80	0,80
5805636			0	0	0	0 dB	0,80	0,80	0,80	0,80	0,80
5805637			0	0	0	0 dB	0,80	0,80	0,80	0,80	0,80
5805638			0	0	0	0 dB	0,80	0,80	0,80	0,80	0,80
5805639			0	0	0	0 dB	0,80	0,80	0,80	0,80	0,80
5805640			0	0	0	0 dB	0,80	0,80	0,80	0,80	0,80
5805641			0	0	0	0 dB	0,80	0,80	0,80	0,80	0,80
5805642			0	0	0	0 dB	0,80	0,80	0,80	0,80	0,80
5805643			0	0	0	0 dB	0,80	0,80	0,80	0,80	0,80

Itemeigenschappen Zonder scherm

Model: Waalweg 1 IL V01 - zonder scherm
Waalweg 1 IL V01 - Waalweg 1 IL V01
Groep: (hoofdgroep)
Lijst van Gebouwen, voor rekenmethode Industrielawaai - HMRI, industrie

Naam	Refl. 1k	Refl. 2k	Refl. 4k	Refl. 8k
5417692	0,80	0,80	0,80	0,80
5418049	0,80	0,80	0,80	0,80
5418778	0,80	0,80	0,80	0,80
5433561	0,80	0,80	0,80	0,80
5805290	0,80	0,80	0,80	0,80
5805289	0,80	0,80	0,80	0,80
5805291	0,80	0,80	0,80	0,80
5805292	0,80	0,80	0,80	0,80
5805293	0,80	0,80	0,80	0,80
5805294	0,80	0,80	0,80	0,80
5805295	0,80	0,80	0,80	0,80
5805351	0,80	0,80	0,80	0,80
5805352	0,80	0,80	0,80	0,80
5805353	0,80	0,80	0,80	0,80
5805354	0,80	0,80	0,80	0,80
5805355	0,80	0,80	0,80	0,80
5805356	0,80	0,80	0,80	0,80
5805357	0,80	0,80	0,80	0,80
5805358	0,80	0,80	0,80	0,80
5805359	0,80	0,80	0,80	0,80
5805360	0,80	0,80	0,80	0,80
5805361	0,80	0,80	0,80	0,80
5805362	0,80	0,80	0,80	0,80
5805363	0,80	0,80	0,80	0,80
5805364	0,80	0,80	0,80	0,80
5805365	0,80	0,80	0,80	0,80
5805422	0,80	0,80	0,80	0,80
5805423	0,80	0,80	0,80	0,80
5805425	0,80	0,80	0,80	0,80
5805426	0,80	0,80	0,80	0,80
5805427	0,80	0,80	0,80	0,80
5805428	0,80	0,80	0,80	0,80
5805429	0,80	0,80	0,80	0,80
5805430	0,80	0,80	0,80	0,80
5805529	0,80	0,80	0,80	0,80
5805566	0,80	0,80	0,80	0,80
5805567	0,80	0,80	0,80	0,80
5805568	0,80	0,80	0,80	0,80
5805569	0,80	0,80	0,80	0,80
5805571	0,80	0,80	0,80	0,80
5805572	0,80	0,80	0,80	0,80
5805573	0,80	0,80	0,80	0,80
5805574	0,80	0,80	0,80	0,80
5805700	0,80	0,80	0,80	0,80
5805627	0,80	0,80	0,80	0,80
5805629	0,80	0,80	0,80	0,80
5805630	0,80	0,80	0,80	0,80
5805631	0,80	0,80	0,80	0,80
5805632	0,80	0,80	0,80	0,80
5805633	0,80	0,80	0,80	0,80
5805634	0,80	0,80	0,80	0,80
5805635	0,80	0,80	0,80	0,80
5805636	0,80	0,80	0,80	0,80
5805637	0,80	0,80	0,80	0,80
5805638	0,80	0,80	0,80	0,80
5805639	0,80	0,80	0,80	0,80
5805640	0,80	0,80	0,80	0,80
5805641	0,80	0,80	0,80	0,80
5805642	0,80	0,80	0,80	0,80
5805643	0,80	0,80	0,80	0,80

Itemeigenschappen

Zonder scherm

Model: Waalweg 1 IL V01 - zonder scherm
 Waalweg 1 IL V01 - Waalweg 1 IL V01
 Groep: (hoofdgroep)
 Lijst van Gebouwen, voor rekenmethode Industrielawaai - HMRI, industrie

Naam	Omschr.	Hoogte	Maaiveld	Hdef.	Functie	Gebouwtype
5805644	woonfunctie	6,51	0,00	Absoluut		
5805645		1,69	0,00	Absoluut		
5805646	woonfunctie	6,50	0,00	Absoluut		
5805647	woonfunctie	6,54	0,00	Absoluut		
5805648		1,72	0,00	Absoluut		
5805649	woonfunctie	3,69	0,00	Absoluut		
5805650	woonfunctie	6,52	0,00	Absoluut		
5805651	woonfunctie	6,47	0,00	Absoluut		
5805652	woonfunctie	6,47	0,00	Absoluut		
5805653	woonfunctie	6,53	0,00	Absoluut		
5805654	gezondheidszorgfunctie, woonfunctie	3,59	0,00	Absoluut		
5805655	industriefunctie, woonfunctie	6,53	0,00	Absoluut		
5805656	woonfunctie	7,26	0,00	Absoluut		
5805657		2,11	0,00	Absoluut		
5805679		2,92	0,00	Absoluut		
5805680	woonfunctie	4,93	0,00	Absoluut		
5805699	woonfunctie	4,55	0,00	Absoluut		
5805681	woonfunctie	6,10	0,00	Absoluut		
5805682	industriefunctie	5,17	0,00	Absoluut		
5805683	woonfunctie	7,31	0,00	Absoluut		
5805684	woonfunctie	6,58	0,00	Absoluut		
5805685	woonfunctie	7,14	0,00	Absoluut		
5805687	woonfunctie	6,59	0,00	Absoluut		
5805688	woonfunctie	5,84	0,00	Absoluut		
5805689	woonfunctie	7,56	0,00	Absoluut		
5805690	bijeenkomstfunctie, woonfunctie	6,80	0,00	Absoluut		
5805691	woonfunctie	8,21	0,00	Absoluut		
5805692	woonfunctie	7,04	0,00	Absoluut		
5805693	woonfunctie	8,12	0,00	Absoluut		
5805694	woonfunctie	7,25	0,00	Absoluut		
5805695	woonfunctie	6,63	0,00	Absoluut		
5805696	overige gebruiksfunctie	1,72	0,00	Absoluut		
5805697	overige gebruiksfunctie	1,72	0,00	Absoluut		
5805698	woonfunctie	5,48	0,00	Absoluut		
5805701	woonfunctie	5,52	0,00	Absoluut		
5805702	woonfunctie	5,59	0,00	Absoluut		
5805703	woonfunctie	5,20	0,00	Absoluut		
5805705	woonfunctie	4,67	0,00	Absoluut		
5805706		4,37	0,00	Absoluut		
5805707		5,15	0,00	Absoluut		
5805708	woonfunctie	6,85	0,00	Absoluut		
5805714	overige gebruiksfunctie	2,47	0,00	Absoluut		
5805715	woonfunctie	6,19	0,00	Absoluut		
5805716	overige gebruiksfunctie	2,45	0,00	Absoluut		
5805717	woonfunctie	7,80	0,00	Absoluut		
5805718	woonfunctie	7,10	0,00	Absoluut		
5805719	woonfunctie	7,80	0,00	Absoluut		
5805720	woonfunctie	6,72	0,00	Absoluut		
5805721	woonfunctie	5,88	0,00	Absoluut		
5805849	woonfunctie	6,82	0,00	Absoluut		
5805838	woonfunctie	4,80	0,00	Absoluut		
5805839	woonfunctie	4,20	0,00	Absoluut		
5805840	woonfunctie	5,64	0,00	Absoluut		
5805841	bijeenkomstfunctie, woonfunctie	3,80	0,00	Absoluut		
5805842	woonfunctie	6,61	0,00	Absoluut		
5805843	woonfunctie	6,10	0,00	Absoluut		
5805844	woonfunctie	6,60	0,00	Absoluut		
5805845	woonfunctie	7,00	0,00	Absoluut		
5805846	woonfunctie	6,94	0,00	Absoluut		
5805847	woonfunctie	6,97	0,00	Absoluut		

Itemeigenschappen

Zonder scherm

Model: Waalweg 1 IL V01 - zonder scherm
 Waalweg 1 IL V01 - Waalweg 1 IL V01
 Groep: (hoofdgroep)
 Lijst van Gebouwen, voor rekenmethode Industrielawaai - HMRI, industrie

Naam	BAG-id	Gemeente	Jaar	AHN-jaar	Trust	Cp	Refl. 31	Refl. 63	Refl. 125	Refl. 250	Refl. 500
5805644			0	0	0	0 dB	0,80	0,80	0,80	0,80	0,80
5805645			0	0	0	0 dB	0,80	0,80	0,80	0,80	0,80
5805646			0	0	0	0 dB	0,80	0,80	0,80	0,80	0,80
5805647			0	0	0	0 dB	0,80	0,80	0,80	0,80	0,80
5805648			0	0	0	0 dB	0,80	0,80	0,80	0,80	0,80
5805649			0	0	0	0 dB	0,80	0,80	0,80	0,80	0,80
5805650			0	0	0	0 dB	0,80	0,80	0,80	0,80	0,80
5805651			0	0	0	0 dB	0,80	0,80	0,80	0,80	0,80
5805652			0	0	0	0 dB	0,80	0,80	0,80	0,80	0,80
5805653			0	0	0	0 dB	0,80	0,80	0,80	0,80	0,80
5805654			0	0	0	0 dB	0,80	0,80	0,80	0,80	0,80
5805655			0	0	0	0 dB	0,80	0,80	0,80	0,80	0,80
5805656			0	0	0	0 dB	0,80	0,80	0,80	0,80	0,80
5805657			0	0	0	0 dB	0,80	0,80	0,80	0,80	0,80
5805679			0	0	0	0 dB	0,80	0,80	0,80	0,80	0,80
5805680			0	0	0	0 dB	0,80	0,80	0,80	0,80	0,80
5805699			0	0	0	0 dB	0,80	0,80	0,80	0,80	0,80
5805681			0	0	0	0 dB	0,80	0,80	0,80	0,80	0,80
5805682			0	0	0	0 dB	0,80	0,80	0,80	0,80	0,80
5805683			0	0	0	0 dB	0,80	0,80	0,80	0,80	0,80
5805684			0	0	0	0 dB	0,80	0,80	0,80	0,80	0,80
5805685			0	0	0	0 dB	0,80	0,80	0,80	0,80	0,80
5805687			0	0	0	0 dB	0,80	0,80	0,80	0,80	0,80
5805688			0	0	0	0 dB	0,80	0,80	0,80	0,80	0,80
5805689			0	0	0	0 dB	0,80	0,80	0,80	0,80	0,80
5805690			0	0	0	0 dB	0,80	0,80	0,80	0,80	0,80
5805691			0	0	0	0 dB	0,80	0,80	0,80	0,80	0,80
5805692			0	0	0	0 dB	0,80	0,80	0,80	0,80	0,80
5805693			0	0	0	0 dB	0,80	0,80	0,80	0,80	0,80
5805694			0	0	0	0 dB	0,80	0,80	0,80	0,80	0,80
5805695			0	0	0	0 dB	0,80	0,80	0,80	0,80	0,80
5805696			0	0	0	0 dB	0,80	0,80	0,80	0,80	0,80
5805697			0	0	0	0 dB	0,80	0,80	0,80	0,80	0,80
5805698			0	0	0	0 dB	0,80	0,80	0,80	0,80	0,80
5805701			0	0	0	0 dB	0,80	0,80	0,80	0,80	0,80
5805702			0	0	0	0 dB	0,80	0,80	0,80	0,80	0,80
5805703			0	0	0	0 dB	0,80	0,80	0,80	0,80	0,80
5805705			0	0	0	0 dB	0,80	0,80	0,80	0,80	0,80
5805706			0	0	0	0 dB	0,80	0,80	0,80	0,80	0,80
5805707			0	0	0	0 dB	0,80	0,80	0,80	0,80	0,80
5805708			0	0	0	0 dB	0,80	0,80	0,80	0,80	0,80
5805714			0	0	0	0 dB	0,80	0,80	0,80	0,80	0,80
5805715			0	0	0	0 dB	0,80	0,80	0,80	0,80	0,80
5805716			0	0	0	0 dB	0,80	0,80	0,80	0,80	0,80
5805717			0	0	0	0 dB	0,80	0,80	0,80	0,80	0,80
5805718			0	0	0	0 dB	0,80	0,80	0,80	0,80	0,80
5805719			0	0	0	0 dB	0,80	0,80	0,80	0,80	0,80
5805720			0	0	0	0 dB	0,80	0,80	0,80	0,80	0,80
5805721			0	0	0	0 dB	0,80	0,80	0,80	0,80	0,80
5805849			0	0	0	0 dB	0,80	0,80	0,80	0,80	0,80
5805838			0	0	0	0 dB	0,80	0,80	0,80	0,80	0,80
5805839			0	0	0	0 dB	0,80	0,80	0,80	0,80	0,80
5805840			0	0	0	0 dB	0,80	0,80	0,80	0,80	0,80
5805841			0	0	0	0 dB	0,80	0,80	0,80	0,80	0,80
5805842			0	0	0	0 dB	0,80	0,80	0,80	0,80	0,80
5805843			0	0	0	0 dB	0,80	0,80	0,80	0,80	0,80
5805844			0	0	0	0 dB	0,80	0,80	0,80	0,80	0,80
5805845			0	0	0	0 dB	0,80	0,80	0,80	0,80	0,80
5805846			0	0	0	0 dB	0,80	0,80	0,80	0,80	0,80
5805847			0	0	0	0 dB	0,80	0,80	0,80	0,80	0,80

Itemeigenschappen Zonder scherm

Model: Waalweg 1 IL V01 - zonder scherm
Waalweg 1 IL V01 - Waalweg 1 IL V01
Groep: (hoofdgroep)
Lijst van Gebouwen, voor rekenmethode Industrielawaai - HMRI, industrie

Naam	Refl. 1k	Refl. 2k	Refl. 4k	Refl. 8k
5805644	0,80	0,80	0,80	0,80
5805645	0,80	0,80	0,80	0,80
5805646	0,80	0,80	0,80	0,80
5805647	0,80	0,80	0,80	0,80
5805648	0,80	0,80	0,80	0,80
5805649	0,80	0,80	0,80	0,80
5805650	0,80	0,80	0,80	0,80
5805651	0,80	0,80	0,80	0,80
5805652	0,80	0,80	0,80	0,80
5805653	0,80	0,80	0,80	0,80
5805654	0,80	0,80	0,80	0,80
5805655	0,80	0,80	0,80	0,80
5805656	0,80	0,80	0,80	0,80
5805657	0,80	0,80	0,80	0,80
5805679	0,80	0,80	0,80	0,80
5805680	0,80	0,80	0,80	0,80
5805699	0,80	0,80	0,80	0,80
5805681	0,80	0,80	0,80	0,80
5805682	0,80	0,80	0,80	0,80
5805683	0,80	0,80	0,80	0,80
5805684	0,80	0,80	0,80	0,80
5805685	0,80	0,80	0,80	0,80
5805687	0,80	0,80	0,80	0,80
5805688	0,80	0,80	0,80	0,80
5805689	0,80	0,80	0,80	0,80
5805690	0,80	0,80	0,80	0,80
5805691	0,80	0,80	0,80	0,80
5805692	0,80	0,80	0,80	0,80
5805693	0,80	0,80	0,80	0,80
5805694	0,80	0,80	0,80	0,80
5805695	0,80	0,80	0,80	0,80
5805696	0,80	0,80	0,80	0,80
5805697	0,80	0,80	0,80	0,80
5805698	0,80	0,80	0,80	0,80
5805701	0,80	0,80	0,80	0,80
5805702	0,80	0,80	0,80	0,80
5805703	0,80	0,80	0,80	0,80
5805705	0,80	0,80	0,80	0,80
5805706	0,80	0,80	0,80	0,80
5805707	0,80	0,80	0,80	0,80
5805708	0,80	0,80	0,80	0,80
5805714	0,80	0,80	0,80	0,80
5805715	0,80	0,80	0,80	0,80
5805716	0,80	0,80	0,80	0,80
5805717	0,80	0,80	0,80	0,80
5805718	0,80	0,80	0,80	0,80
5805719	0,80	0,80	0,80	0,80
5805720	0,80	0,80	0,80	0,80
5805721	0,80	0,80	0,80	0,80
5805849	0,80	0,80	0,80	0,80
5805838	0,80	0,80	0,80	0,80
5805839	0,80	0,80	0,80	0,80
5805840	0,80	0,80	0,80	0,80
5805841	0,80	0,80	0,80	0,80
5805842	0,80	0,80	0,80	0,80
5805843	0,80	0,80	0,80	0,80
5805844	0,80	0,80	0,80	0,80
5805845	0,80	0,80	0,80	0,80
5805846	0,80	0,80	0,80	0,80
5805847	0,80	0,80	0,80	0,80

Itemeigenschappen

Zonder scherm

Model: Waalweg 1 IL V01 - zonder scherm
 Waalweg 1 IL V01 - Waalweg 1 IL V01
 Groep: (hoofdgroep)
 Lijst van Gebouwen, voor rekenmethode Industrielawaai - HMRI, industrie

Naam	Omschr.	Hoogte	Maaiveld	Hdef.	Functie	Gebouwtype
5805848	woonfunctie	6,83	0,00	Absoluut		
5805850	woonfunctie	6,23	0,00	Absoluut		
5805851	woonfunctie	3,84	0,00	Absoluut		
5805852	overige gebruiksfunctie	2,44	0,00	Absoluut		
5805853	woonfunctie	6,52	0,00	Absoluut		
5805854	woonfunctie	5,89	0,00	Absoluut		
5805855	woonfunctie	5,56	0,00	Absoluut		
5806004		1,64	0,00	Absoluut		
5806005		1,65	0,00	Absoluut		
5806006	woonfunctie	6,52	0,00	Absoluut		
5806713	industriefunctie, woonfunctie	5,59	0,00	Absoluut		
5808394	woonfunctie	7,02	0,00	Absoluut		
5808465	woonfunctie	6,44	0,00	Absoluut		
5808466		1,65	0,00	Absoluut		
5808467		1,64	0,00	Absoluut		
5808555	woonfunctie	4,54	0,00	Absoluut		
5808556	woonfunctie	4,56	0,00	Absoluut		
5808557		1,69	0,00	Absoluut		
5808558		1,69	0,00	Absoluut		
5808559		1,68	0,00	Absoluut		
5808560		1,72	0,00	Absoluut		
5808561	woonfunctie	4,64	0,00	Absoluut		
5808562	woonfunctie	4,61	0,00	Absoluut		
5808563	woonfunctie	4,72	0,00	Absoluut		
5808564	woonfunctie	4,69	0,00	Absoluut		
5808565	woonfunctie	4,73	0,00	Absoluut		
5808566	industriefunctie, woonfunctie	4,39	0,00	Absoluut		
5808741	logiesfunctie	8,20	0,00	Absoluut		
5808742		8,22	0,00	Absoluut		
5808743		2,21	0,00	Absoluut		
5808744	woonfunctie	4,81	0,00	Absoluut		
5808745	woonfunctie	5,57	0,00	Absoluut		
5808746	woonfunctie	5,34	0,00	Absoluut		
5808747		1,53	0,00	Absoluut		
5809171	woonfunctie	3,85	0,00	Absoluut		
5809172	woonfunctie	1,91	0,00	Absoluut		
5809173		1,51	0,00	Absoluut		
5809174		3,44	0,00	Absoluut		
5809175	woonfunctie	6,65	0,00	Absoluut		
5809176	woonfunctie	6,58	0,00	Absoluut		
5809177	woonfunctie	7,84	0,00	Absoluut		
5809178		2,23	0,00	Absoluut		
5809179		2,42	0,00	Absoluut		
5809461	woonfunctie	4,46	0,00	Absoluut		
5809462		2,84	0,00	Absoluut		
5809463	woonfunctie	4,72	0,00	Absoluut		
5809464		1,17	0,00	Absoluut		
5809465		1,11	0,00	Absoluut		
5809647	woonfunctie	4,63	0,00	Absoluut		
5809648		1,55	0,00	Absoluut		
5809649	woonfunctie	4,29	0,00	Absoluut		
5809650	woonfunctie	5,01	0,00	Absoluut		
5809651	woonfunctie	4,37	0,00	Absoluut		
5809652	woonfunctie	5,27	0,00	Absoluut		
5809653		3,19	0,00	Absoluut		
5809654	woonfunctie	4,20	0,00	Absoluut		
5809655		1,60	0,00	Absoluut		
5809656		1,61	0,00	Absoluut		
5809657		1,65	0,00	Absoluut		
5809694		2,14	0,00	Absoluut		

Itemeigenschappen Zonder scherm

Model: Waalweg 1 IL V01 - zonder scherm
 Waalweg 1 IL V01 - Waalweg 1 IL V01
 Groep: (hoofdgroep)
 Lijst van Gebouwen, voor rekenmethode Industrielawaai - HMRI, industrie

Naam	BAG-id	Gemeente	Jaar	AHN-jaar	Trust	Cp	Refl. 31	Refl. 63	Refl. 125	Refl. 250	Refl. 500
5805848			0	0	0	0 dB	0,80	0,80	0,80	0,80	0,80
5805850			0	0	0	0 dB	0,80	0,80	0,80	0,80	0,80
5805851			0	0	0	0 dB	0,80	0,80	0,80	0,80	0,80
5805852			0	0	0	0 dB	0,80	0,80	0,80	0,80	0,80
5805853			0	0	0	0 dB	0,80	0,80	0,80	0,80	0,80
5805854			0	0	0	0 dB	0,80	0,80	0,80	0,80	0,80
5805855			0	0	0	0 dB	0,80	0,80	0,80	0,80	0,80
5806004			0	0	0	0 dB	0,80	0,80	0,80	0,80	0,80
5806005			0	0	0	0 dB	0,80	0,80	0,80	0,80	0,80
5806006			0	0	0	0 dB	0,80	0,80	0,80	0,80	0,80
5806713			0	0	0	0 dB	0,80	0,80	0,80	0,80	0,80
5808394			0	0	0	0 dB	0,80	0,80	0,80	0,80	0,80
5808465			0	0	0	0 dB	0,80	0,80	0,80	0,80	0,80
5808466			0	0	0	0 dB	0,80	0,80	0,80	0,80	0,80
5808467			0	0	0	0 dB	0,80	0,80	0,80	0,80	0,80
5808555			0	0	0	0 dB	0,80	0,80	0,80	0,80	0,80
5808556			0	0	0	0 dB	0,80	0,80	0,80	0,80	0,80
5808557			0	0	0	0 dB	0,80	0,80	0,80	0,80	0,80
5808558			0	0	0	0 dB	0,80	0,80	0,80	0,80	0,80
5808559			0	0	0	0 dB	0,80	0,80	0,80	0,80	0,80
5808560			0	0	0	0 dB	0,80	0,80	0,80	0,80	0,80
5808561			0	0	0	0 dB	0,80	0,80	0,80	0,80	0,80
5808562			0	0	0	0 dB	0,80	0,80	0,80	0,80	0,80
5808563			0	0	0	0 dB	0,80	0,80	0,80	0,80	0,80
5808564			0	0	0	0 dB	0,80	0,80	0,80	0,80	0,80
5808565			0	0	0	0 dB	0,80	0,80	0,80	0,80	0,80
5808566			0	0	0	0 dB	0,80	0,80	0,80	0,80	0,80
5808741			0	0	0	0 dB	0,80	0,80	0,80	0,80	0,80
5808742			0	0	0	0 dB	0,80	0,80	0,80	0,80	0,80
5808743			0	0	0	0 dB	0,80	0,80	0,80	0,80	0,80
5808744			0	0	0	0 dB	0,80	0,80	0,80	0,80	0,80
5808745			0	0	0	0 dB	0,80	0,80	0,80	0,80	0,80
5808746			0	0	0	0 dB	0,80	0,80	0,80	0,80	0,80
5808747			0	0	0	0 dB	0,80	0,80	0,80	0,80	0,80
5809171			0	0	0	0 dB	0,80	0,80	0,80	0,80	0,80
5809172			0	0	0	0 dB	0,80	0,80	0,80	0,80	0,80
5809173			0	0	0	0 dB	0,80	0,80	0,80	0,80	0,80
5809174			0	0	0	0 dB	0,80	0,80	0,80	0,80	0,80
5809175			0	0	0	0 dB	0,80	0,80	0,80	0,80	0,80
5809176			0	0	0	0 dB	0,80	0,80	0,80	0,80	0,80
5809177			0	0	0	0 dB	0,80	0,80	0,80	0,80	0,80
5809178			0	0	0	0 dB	0,80	0,80	0,80	0,80	0,80
5809179			0	0	0	0 dB	0,80	0,80	0,80	0,80	0,80
5809461			0	0	0	0 dB	0,80	0,80	0,80	0,80	0,80
5809462			0	0	0	0 dB	0,80	0,80	0,80	0,80	0,80
5809463			0	0	0	0 dB	0,80	0,80	0,80	0,80	0,80
5809464			0	0	0	0 dB	0,80	0,80	0,80	0,80	0,80
5809465			0	0	0	0 dB	0,80	0,80	0,80	0,80	0,80
5809647			0	0	0	0 dB	0,80	0,80	0,80	0,80	0,80
5809648			0	0	0	0 dB	0,80	0,80	0,80	0,80	0,80
5809649			0	0	0	0 dB	0,80	0,80	0,80	0,80	0,80
5809650			0	0	0	0 dB	0,80	0,80	0,80	0,80	0,80
5809651			0	0	0	0 dB	0,80	0,80	0,80	0,80	0,80
5809652			0	0	0	0 dB	0,80	0,80	0,80	0,80	0,80
5809653			0	0	0	0 dB	0,80	0,80	0,80	0,80	0,80
5809654			0	0	0	0 dB	0,80	0,80	0,80	0,80	0,80
5809655			0	0	0	0 dB	0,80	0,80	0,80	0,80	0,80
5809656			0	0	0	0 dB	0,80	0,80	0,80	0,80	0,80
5809657			0	0	0	0 dB	0,80	0,80	0,80	0,80	0,80
5809694			0	0	0	0 dB	0,80	0,80	0,80	0,80	0,80

Itemeigenschappen

Zonder scherm

Model: Waalweg 1 IL V01 - zonder scherm
Waalweg 1 IL V01 - Waalweg 1 IL V01
Groep: (hoofdgroep)
Lijst van Gebouwen, voor rekenmethode Industrielawaai - HMRI, industrie

Naam	Refl. 1k	Refl. 2k	Refl. 4k	Refl. 8k
5805848	0,80	0,80	0,80	0,80
5805850	0,80	0,80	0,80	0,80
5805851	0,80	0,80	0,80	0,80
5805852	0,80	0,80	0,80	0,80
5805853	0,80	0,80	0,80	0,80
5805854	0,80	0,80	0,80	0,80
5805855	0,80	0,80	0,80	0,80
5806004	0,80	0,80	0,80	0,80
5806005	0,80	0,80	0,80	0,80
5806006	0,80	0,80	0,80	0,80
5806713	0,80	0,80	0,80	0,80
5808394	0,80	0,80	0,80	0,80
5808465	0,80	0,80	0,80	0,80
5808466	0,80	0,80	0,80	0,80
5808467	0,80	0,80	0,80	0,80
5808555	0,80	0,80	0,80	0,80
5808556	0,80	0,80	0,80	0,80
5808557	0,80	0,80	0,80	0,80
5808558	0,80	0,80	0,80	0,80
5808559	0,80	0,80	0,80	0,80
5808560	0,80	0,80	0,80	0,80
5808561	0,80	0,80	0,80	0,80
5808562	0,80	0,80	0,80	0,80
5808563	0,80	0,80	0,80	0,80
5808564	0,80	0,80	0,80	0,80
5808565	0,80	0,80	0,80	0,80
5808566	0,80	0,80	0,80	0,80
5808741	0,80	0,80	0,80	0,80
5808742	0,80	0,80	0,80	0,80
5808743	0,80	0,80	0,80	0,80
5808744	0,80	0,80	0,80	0,80
5808745	0,80	0,80	0,80	0,80
5808746	0,80	0,80	0,80	0,80
5808747	0,80	0,80	0,80	0,80
5809171	0,80	0,80	0,80	0,80
5809172	0,80	0,80	0,80	0,80
5809173	0,80	0,80	0,80	0,80
5809174	0,80	0,80	0,80	0,80
5809175	0,80	0,80	0,80	0,80
5809176	0,80	0,80	0,80	0,80
5809177	0,80	0,80	0,80	0,80
5809178	0,80	0,80	0,80	0,80
5809179	0,80	0,80	0,80	0,80
5809461	0,80	0,80	0,80	0,80
5809462	0,80	0,80	0,80	0,80
5809463	0,80	0,80	0,80	0,80
5809464	0,80	0,80	0,80	0,80
5809465	0,80	0,80	0,80	0,80
5809647	0,80	0,80	0,80	0,80
5809648	0,80	0,80	0,80	0,80
5809649	0,80	0,80	0,80	0,80
5809650	0,80	0,80	0,80	0,80
5809651	0,80	0,80	0,80	0,80
5809652	0,80	0,80	0,80	0,80
5809653	0,80	0,80	0,80	0,80
5809654	0,80	0,80	0,80	0,80
5809655	0,80	0,80	0,80	0,80
5809656	0,80	0,80	0,80	0,80
5809657	0,80	0,80	0,80	0,80
5809694	0,80	0,80	0,80	0,80

Itemeigenschappen

Zonder scherm

Model: Waalweg 1 IL V01 - zonder scherm
 Waalweg 1 IL V01 - Waalweg 1 IL V01
 Groep: (hoofdgroep)
 Lijst van Gebouwen, voor rekenmethode Industrielawaai - HMRI, industrie

Naam	Omschr.	Hoogte	Maaiveld	Hdef.	Functie	Gebouwtype
5809695	woonfunctie	5,82	0,00	Absoluut		
5809696	woonfunctie	6,97	0,00	Absoluut		
5809697		2,21	0,00	Absoluut		
5809698	woonfunctie	5,97	0,00	Absoluut		
5809699		2,13	0,00	Absoluut		
5809700	woonfunctie	7,18	0,00	Absoluut		
5809701	woonfunctie	7,16	0,00	Absoluut		
5809702	woonfunctie	6,83	0,00	Absoluut		
5809703	woonfunctie	5,47	0,00	Absoluut		
5809836		2,15	0,00	Absoluut		
5809960	woonfunctie	4,59	0,00	Absoluut		
5809961	woonfunctie	4,67	0,00	Absoluut		
5810497		1,80	0,00	Absoluut		
5810498	woonfunctie	6,36	0,00	Absoluut		
5810500	woonfunctie	1,66	0,00	Absoluut		
5810501	woonfunctie	1,59	0,00	Absoluut		
5810502	woonfunctie	5,25	0,00	Absoluut		
5810503	woonfunctie	1,77	0,00	Absoluut		
5811893	woonfunctie	4,93	0,00	Absoluut		
5811894	woonfunctie	4,73	0,00	Absoluut		
5811895	woonfunctie	4,57	0,00	Absoluut		
5811896	woonfunctie	5,09	0,00	Absoluut		
5812017	woonfunctie	4,84	0,00	Absoluut		
5812018	woonfunctie	5,16	0,00	Absoluut		
5812019	woonfunctie	5,17	0,00	Absoluut		
5812020	woonfunctie	6,27	0,00	Absoluut		
5812021	woonfunctie	5,58	0,00	Absoluut		
5812022		2,04	0,00	Absoluut		
5812023	woonfunctie	6,62	0,00	Absoluut		
5812024	woonfunctie	6,08	0,00	Absoluut		
5812025	woonfunctie	6,43	0,00	Absoluut		
5812026	woonfunctie	5,67	0,00	Absoluut		
5812027		2,52	0,00	Absoluut		
5812028	woonfunctie	6,30	0,00	Absoluut		
5812448	woonfunctie	6,39	0,00	Absoluut		
5812449		2,14	0,00	Absoluut		
5812450		2,14	0,00	Absoluut		
5812451		2,10	0,00	Absoluut		
5812452	woonfunctie	6,88	0,00	Absoluut		
5812594	woonfunctie	7,22	0,00	Absoluut		
5812595	woonfunctie	6,06	0,00	Absoluut		
5812608	woonfunctie	7,61	0,00	Absoluut		
5812609		2,18	0,00	Absoluut		
5812610	woonfunctie	6,49	0,00	Absoluut		
5812706		1,66	0,00	Absoluut		
5812707	woonfunctie	5,69	0,00	Absoluut		
5812708		1,76	0,00	Absoluut		
5812709		1,74	0,00	Absoluut		
5812784		2,16	0,00	Absoluut		
5812785	woonfunctie	6,86	0,00	Absoluut		
5812786	woonfunctie	5,70	0,00	Absoluut		
5812794		3,32	0,00	Absoluut		
5812795	woonfunctie	10,02	0,00	Absoluut		
5812796		3,31	0,00	Absoluut		
5812797		3,37	0,00	Absoluut		
5812798		3,14	0,00	Absoluut		
5812799	woonfunctie	6,84	0,00	Absoluut		
5812800	woonfunctie	6,86	0,00	Absoluut		
5812801	woonfunctie	9,46	0,00	Absoluut		
5812818	woonfunctie	4,78	0,00	Absoluut		

Itemeigenschappen Zonder scherm

Model: Waalweg 1 IL V01 - zonder scherm
 Waalweg 1 IL V01 - Waalweg 1 IL V01
 Groep: (hoofdgroep)
 Lijst van Gebouwen, voor rekenmethode Industrielawaai - HMRI, industrie

Naam	BAG-id	Gemeente	Jaar	AHN-jaar	Trust	Cp	Refl. 31	Refl. 63	Refl. 125	Refl. 250	Refl. 500
5809695			0	0	0	0 dB	0,80	0,80	0,80	0,80	0,80
5809696			0	0	0	0 dB	0,80	0,80	0,80	0,80	0,80
5809697			0	0	0	0 dB	0,80	0,80	0,80	0,80	0,80
5809698			0	0	0	0 dB	0,80	0,80	0,80	0,80	0,80
5809699			0	0	0	0 dB	0,80	0,80	0,80	0,80	0,80
5809700			0	0	0	0 dB	0,80	0,80	0,80	0,80	0,80
5809701			0	0	0	0 dB	0,80	0,80	0,80	0,80	0,80
5809702			0	0	0	0 dB	0,80	0,80	0,80	0,80	0,80
5809703			0	0	0	0 dB	0,80	0,80	0,80	0,80	0,80
5809836			0	0	0	0 dB	0,80	0,80	0,80	0,80	0,80
5809960			0	0	0	0 dB	0,80	0,80	0,80	0,80	0,80
5809961			0	0	0	0 dB	0,80	0,80	0,80	0,80	0,80
5810497			0	0	0	0 dB	0,80	0,80	0,80	0,80	0,80
5810498			0	0	0	0 dB	0,80	0,80	0,80	0,80	0,80
5810500			0	0	0	0 dB	0,80	0,80	0,80	0,80	0,80
5810501			0	0	0	0 dB	0,80	0,80	0,80	0,80	0,80
5810502			0	0	0	0 dB	0,80	0,80	0,80	0,80	0,80
5810503			0	0	0	0 dB	0,80	0,80	0,80	0,80	0,80
5811893			0	0	0	0 dB	0,80	0,80	0,80	0,80	0,80
5811894			0	0	0	0 dB	0,80	0,80	0,80	0,80	0,80
5811895			0	0	0	0 dB	0,80	0,80	0,80	0,80	0,80
5811896			0	0	0	0 dB	0,80	0,80	0,80	0,80	0,80
5812017			0	0	0	0 dB	0,80	0,80	0,80	0,80	0,80
5812018			0	0	0	0 dB	0,80	0,80	0,80	0,80	0,80
5812019			0	0	0	0 dB	0,80	0,80	0,80	0,80	0,80
5812020			0	0	0	0 dB	0,80	0,80	0,80	0,80	0,80
5812021			0	0	0	0 dB	0,80	0,80	0,80	0,80	0,80
5812022			0	0	0	0 dB	0,80	0,80	0,80	0,80	0,80
5812023			0	0	0	0 dB	0,80	0,80	0,80	0,80	0,80
5812024			0	0	0	0 dB	0,80	0,80	0,80	0,80	0,80
5812025			0	0	0	0 dB	0,80	0,80	0,80	0,80	0,80
5812026			0	0	0	0 dB	0,80	0,80	0,80	0,80	0,80
5812027			0	0	0	0 dB	0,80	0,80	0,80	0,80	0,80
5812028			0	0	0	0 dB	0,80	0,80	0,80	0,80	0,80
5812448			0	0	0	0 dB	0,80	0,80	0,80	0,80	0,80
5812449			0	0	0	0 dB	0,80	0,80	0,80	0,80	0,80
5812450			0	0	0	0 dB	0,80	0,80	0,80	0,80	0,80
5812451			0	0	0	0 dB	0,80	0,80	0,80	0,80	0,80
5812452			0	0	0	0 dB	0,80	0,80	0,80	0,80	0,80
5812594			0	0	0	0 dB	0,80	0,80	0,80	0,80	0,80
5812595			0	0	0	0 dB	0,80	0,80	0,80	0,80	0,80
5812608			0	0	0	0 dB	0,80	0,80	0,80	0,80	0,80
5812609			0	0	0	0 dB	0,80	0,80	0,80	0,80	0,80
5812610			0	0	0	0 dB	0,80	0,80	0,80	0,80	0,80
5812706			0	0	0	0 dB	0,80	0,80	0,80	0,80	0,80
5812707			0	0	0	0 dB	0,80	0,80	0,80	0,80	0,80
5812708			0	0	0	0 dB	0,80	0,80	0,80	0,80	0,80
5812709			0	0	0	0 dB	0,80	0,80	0,80	0,80	0,80
5812784			0	0	0	0 dB	0,80	0,80	0,80	0,80	0,80
5812785			0	0	0	0 dB	0,80	0,80	0,80	0,80	0,80
5812786			0	0	0	0 dB	0,80	0,80	0,80	0,80	0,80
5812794			0	0	0	0 dB	0,80	0,80	0,80	0,80	0,80
5812795			0	0	0	0 dB	0,80	0,80	0,80	0,80	0,80
5812796			0	0	0	0 dB	0,80	0,80	0,80	0,80	0,80
5812797			0	0	0	0 dB	0,80	0,80	0,80	0,80	0,80
5812798			0	0	0	0 dB	0,80	0,80	0,80	0,80	0,80
5812799			0	0	0	0 dB	0,80	0,80	0,80	0,80	0,80
5812800			0	0	0	0 dB	0,80	0,80	0,80	0,80	0,80
5812801			0	0	0	0 dB	0,80	0,80	0,80	0,80	0,80
5812818			0	0	0	0 dB	0,80	0,80	0,80	0,80	0,80

Itemeigenschappen Zonder scherm

Model: Waalweg 1 IL V01 - zonder scherm
Waalweg 1 IL V01 - Waalweg 1 IL V01
Groep: (hoofdgroep)
Lijst van Gebouwen, voor rekenmethode Industrielawaai - HMRI, industrie

Naam	Refl. 1k	Refl. 2k	Refl. 4k	Refl. 8k
5809695	0,80	0,80	0,80	0,80
5809696	0,80	0,80	0,80	0,80
5809697	0,80	0,80	0,80	0,80
5809698	0,80	0,80	0,80	0,80
5809699	0,80	0,80	0,80	0,80
5809700	0,80	0,80	0,80	0,80
5809701	0,80	0,80	0,80	0,80
5809702	0,80	0,80	0,80	0,80
5809703	0,80	0,80	0,80	0,80
5809836	0,80	0,80	0,80	0,80
5809960	0,80	0,80	0,80	0,80
5809961	0,80	0,80	0,80	0,80
5810497	0,80	0,80	0,80	0,80
5810498	0,80	0,80	0,80	0,80
5810500	0,80	0,80	0,80	0,80
5810501	0,80	0,80	0,80	0,80
5810502	0,80	0,80	0,80	0,80
5810503	0,80	0,80	0,80	0,80
5811893	0,80	0,80	0,80	0,80
5811894	0,80	0,80	0,80	0,80
5811895	0,80	0,80	0,80	0,80
5811896	0,80	0,80	0,80	0,80
5812017	0,80	0,80	0,80	0,80
5812018	0,80	0,80	0,80	0,80
5812019	0,80	0,80	0,80	0,80
5812020	0,80	0,80	0,80	0,80
5812021	0,80	0,80	0,80	0,80
5812022	0,80	0,80	0,80	0,80
5812023	0,80	0,80	0,80	0,80
5812024	0,80	0,80	0,80	0,80
5812025	0,80	0,80	0,80	0,80
5812026	0,80	0,80	0,80	0,80
5812027	0,80	0,80	0,80	0,80
5812028	0,80	0,80	0,80	0,80
5812448	0,80	0,80	0,80	0,80
5812449	0,80	0,80	0,80	0,80
5812450	0,80	0,80	0,80	0,80
5812451	0,80	0,80	0,80	0,80
5812452	0,80	0,80	0,80	0,80
5812594	0,80	0,80	0,80	0,80
5812595	0,80	0,80	0,80	0,80
5812608	0,80	0,80	0,80	0,80
5812609	0,80	0,80	0,80	0,80
5812610	0,80	0,80	0,80	0,80
5812706	0,80	0,80	0,80	0,80
5812707	0,80	0,80	0,80	0,80
5812708	0,80	0,80	0,80	0,80
5812709	0,80	0,80	0,80	0,80
5812784	0,80	0,80	0,80	0,80
5812785	0,80	0,80	0,80	0,80
5812786	0,80	0,80	0,80	0,80
5812794	0,80	0,80	0,80	0,80
5812795	0,80	0,80	0,80	0,80
5812796	0,80	0,80	0,80	0,80
5812797	0,80	0,80	0,80	0,80
5812798	0,80	0,80	0,80	0,80
5812799	0,80	0,80	0,80	0,80
5812800	0,80	0,80	0,80	0,80
5812801	0,80	0,80	0,80	0,80
5812818	0,80	0,80	0,80	0,80

Itemeigenschappen

Zonder scherm

Model: Waalweg 1 IL V01 - zonder scherm
 Waalweg 1 IL V01 - Waalweg 1 IL V01
 Groep: (hoofdgroep)
 Lijst van Gebouwen, voor rekenmethode Industrielawaai - HMRI, industrie

Naam	Omschr.	Hoogte	Maaiveld	Hdef.	Functie	Gebouwtype
5812819	woonfunctie	4,76	0,00	Absoluut		
5812820	woonfunctie	5,74	0,00	Absoluut		
5812821		1,40	0,00	Absoluut		
5812822	industriefunctie,winkelfunctie	6,26	0,00	Absoluut		
5812899	woonfunctie	4,30	0,00	Absoluut		
5812987	woonfunctie	7,23	0,00	Absoluut		
5813077	sportfunctie	5,61	0,00	Absoluut		
5813125		7,09	0,00	Absoluut		
5813226		2,21	0,00	Absoluut		
5813227	woonfunctie	6,13	0,00	Absoluut		
5813228	woonfunctie	6,56	0,00	Absoluut		
5813229		2,25	0,00	Absoluut		
5813230	woonfunctie	6,68	0,00	Absoluut		
5813231	woonfunctie	5,25	0,00	Absoluut		
5813232		2,55	0,00	Absoluut		
5813233		2,59	0,00	Absoluut		
5813234		2,67	0,00	Absoluut		
5813235	woonfunctie	6,85	0,00	Absoluut		
5813236	woonfunctie	7,06	0,00	Absoluut		
5813237		2,68	0,00	Absoluut		
5813238		2,59	0,00	Absoluut		
5813239	woonfunctie	6,63	0,00	Absoluut		
5813240		2,75	0,00	Absoluut		
5813241		5,76	0,00	Absoluut		
5813331	woonfunctie	5,05	0,00	Absoluut		
5813332	woonfunctie	4,81	0,00	Absoluut		
5813333	woonfunctie	4,42	0,00	Absoluut		
5813334	woonfunctie	4,76	0,00	Absoluut		
5813335	woonfunctie	4,47	0,00	Absoluut		
5813336		5,74	0,00	Absoluut		
5813337	woonfunctie	4,93	0,00	Absoluut		
5813338		3,75	0,00	Absoluut		
5813339	woonfunctie	5,28	0,00	Absoluut		
5813340	industriefunctie,woonfunctie	2,07	0,00	Absoluut		
5813419	woonfunctie	5,12	0,00	Absoluut		
5813420	winkelfunctie	4,03	0,00	Absoluut		
5813421	woonfunctie	3,24	0,00	Absoluut		
5813436		1,66	0,00	Absoluut		
5813437		1,74	0,00	Absoluut		
5813438	woonfunctie	7,36	0,00	Absoluut		
5813439		1,73	0,00	Absoluut		
5813440	woonfunctie	6,82	0,00	Absoluut		
5813441	woonfunctie	5,81	0,00	Absoluut		
5813442	woonfunctie	5,93	0,00	Absoluut		
5813443		1,58	0,00	Absoluut		
5813444	woonfunctie	6,33	0,00	Absoluut		
5813445		1,54	0,00	Absoluut		
5813446	woonfunctie	5,43	0,00	Absoluut		
5813447		2,46	0,00	Absoluut		
5813448		1,66	0,00	Absoluut		
5813528	woonfunctie	6,79	0,00	Absoluut		
5813529		1,75	0,00	Absoluut		
5813530		1,93	0,00	Absoluut		
5813533	woonfunctie	5,03	0,00	Absoluut		
5813534	woonfunctie	4,55	0,00	Absoluut		
5813535	kantoorfunctie,woonfunctie	5,81	0,00	Absoluut		
5813536	woonfunctie	4,83	0,00	Absoluut		
5813537	woonfunctie	6,96	0,00	Absoluut		
5813708	woonfunctie	6,18	0,00	Absoluut		
5813710	woonfunctie	4,34	0,00	Absoluut		

Itemeigenschappen Zonder scherm

Model: Waalweg 1 IL V01 - zonder scherm
 Waalweg 1 IL V01 - Waalweg 1 IL V01
 Groep: (hoofdgroep)
 Lijst van Gebouwen, voor rekenmethode Industrielawaai - HMRI, industrie

Naam	BAG-id	Gemeente	Jaar	AHN-jaar	Trust	Cp	Refl. 31	Refl. 63	Refl. 125	Refl. 250	Refl. 500
5812819			0	0	0	0 dB	0,80	0,80	0,80	0,80	0,80
5812820			0	0	0	0 dB	0,80	0,80	0,80	0,80	0,80
5812821			0	0	0	0 dB	0,80	0,80	0,80	0,80	0,80
5812822			0	0	0	0 dB	0,80	0,80	0,80	0,80	0,80
5812899			0	0	0	0 dB	0,80	0,80	0,80	0,80	0,80
5812987			0	0	0	0 dB	0,80	0,80	0,80	0,80	0,80
5813077			0	0	0	0 dB	0,80	0,80	0,80	0,80	0,80
5813125			0	0	0	0 dB	0,80	0,80	0,80	0,80	0,80
5813226			0	0	0	0 dB	0,80	0,80	0,80	0,80	0,80
5813227			0	0	0	0 dB	0,80	0,80	0,80	0,80	0,80
5813228			0	0	0	0 dB	0,80	0,80	0,80	0,80	0,80
5813229			0	0	0	0 dB	0,80	0,80	0,80	0,80	0,80
5813230			0	0	0	0 dB	0,80	0,80	0,80	0,80	0,80
5813231			0	0	0	0 dB	0,80	0,80	0,80	0,80	0,80
5813232			0	0	0	0 dB	0,80	0,80	0,80	0,80	0,80
5813233			0	0	0	0 dB	0,80	0,80	0,80	0,80	0,80
5813234			0	0	0	0 dB	0,80	0,80	0,80	0,80	0,80
5813235			0	0	0	0 dB	0,80	0,80	0,80	0,80	0,80
5813236			0	0	0	0 dB	0,80	0,80	0,80	0,80	0,80
5813237			0	0	0	0 dB	0,80	0,80	0,80	0,80	0,80
5813238			0	0	0	0 dB	0,80	0,80	0,80	0,80	0,80
5813239			0	0	0	0 dB	0,80	0,80	0,80	0,80	0,80
5813240			0	0	0	0 dB	0,80	0,80	0,80	0,80	0,80
5813241			0	0	0	0 dB	0,80	0,80	0,80	0,80	0,80
5813331			0	0	0	0 dB	0,80	0,80	0,80	0,80	0,80
5813332			0	0	0	0 dB	0,80	0,80	0,80	0,80	0,80
5813333			0	0	0	0 dB	0,80	0,80	0,80	0,80	0,80
5813334			0	0	0	0 dB	0,80	0,80	0,80	0,80	0,80
5813335			0	0	0	0 dB	0,80	0,80	0,80	0,80	0,80
5813336			0	0	0	0 dB	0,80	0,80	0,80	0,80	0,80
5813337			0	0	0	0 dB	0,80	0,80	0,80	0,80	0,80
5813338			0	0	0	0 dB	0,80	0,80	0,80	0,80	0,80
5813339			0	0	0	0 dB	0,80	0,80	0,80	0,80	0,80
5813340			0	0	0	0 dB	0,80	0,80	0,80	0,80	0,80
5813419			0	0	0	0 dB	0,80	0,80	0,80	0,80	0,80
5813420			0	0	0	0 dB	0,80	0,80	0,80	0,80	0,80
5813421			0	0	0	0 dB	0,80	0,80	0,80	0,80	0,80
5813436			0	0	0	0 dB	0,80	0,80	0,80	0,80	0,80
5813437			0	0	0	0 dB	0,80	0,80	0,80	0,80	0,80
5813438			0	0	0	0 dB	0,80	0,80	0,80	0,80	0,80
5813439			0	0	0	0 dB	0,80	0,80	0,80	0,80	0,80
5813440			0	0	0	0 dB	0,80	0,80	0,80	0,80	0,80
5813441			0	0	0	0 dB	0,80	0,80	0,80	0,80	0,80
5813442			0	0	0	0 dB	0,80	0,80	0,80	0,80	0,80
5813443			0	0	0	0 dB	0,80	0,80	0,80	0,80	0,80
5813444			0	0	0	0 dB	0,80	0,80	0,80	0,80	0,80
5813445			0	0	0	0 dB	0,80	0,80	0,80	0,80	0,80
5813446			0	0	0	0 dB	0,80	0,80	0,80	0,80	0,80
5813447			0	0	0	0 dB	0,80	0,80	0,80	0,80	0,80
5813448			0	0	0	0 dB	0,80	0,80	0,80	0,80	0,80
5813528			0	0	0	0 dB	0,80	0,80	0,80	0,80	0,80
5813529			0	0	0	0 dB	0,80	0,80	0,80	0,80	0,80
5813530			0	0	0	0 dB	0,80	0,80	0,80	0,80	0,80
5813533			0	0	0	0 dB	0,80	0,80	0,80	0,80	0,80
5813534			0	0	0	0 dB	0,80	0,80	0,80	0,80	0,80
5813535			0	0	0	0 dB	0,80	0,80	0,80	0,80	0,80
5813536			0	0	0	0 dB	0,80	0,80	0,80	0,80	0,80
5813537			0	0	0	0 dB	0,80	0,80	0,80	0,80	0,80
5813708			0	0	0	0 dB	0,80	0,80	0,80	0,80	0,80
5813710			0	0	0	0 dB	0,80	0,80	0,80	0,80	0,80

Itemeigenschappen Zonder scherm

Model: Waalweg 1 IL V01 - zonder scherm
Waalweg 1 IL V01 - Waalweg 1 IL V01
Groep: (hoofdgroep)
Lijst van Gebouwen, voor rekenmethode Industrielawaai - HMRI, industrie

Naam	Refl. 1k	Refl. 2k	Refl. 4k	Refl. 8k
5812819	0,80	0,80	0,80	0,80
5812820	0,80	0,80	0,80	0,80
5812821	0,80	0,80	0,80	0,80
5812822	0,80	0,80	0,80	0,80
5812899	0,80	0,80	0,80	0,80
5812987	0,80	0,80	0,80	0,80
5813077	0,80	0,80	0,80	0,80
5813125	0,80	0,80	0,80	0,80
5813226	0,80	0,80	0,80	0,80
5813227	0,80	0,80	0,80	0,80
5813228	0,80	0,80	0,80	0,80
5813229	0,80	0,80	0,80	0,80
5813230	0,80	0,80	0,80	0,80
5813231	0,80	0,80	0,80	0,80
5813232	0,80	0,80	0,80	0,80
5813233	0,80	0,80	0,80	0,80
5813234	0,80	0,80	0,80	0,80
5813235	0,80	0,80	0,80	0,80
5813236	0,80	0,80	0,80	0,80
5813237	0,80	0,80	0,80	0,80
5813238	0,80	0,80	0,80	0,80
5813239	0,80	0,80	0,80	0,80
5813240	0,80	0,80	0,80	0,80
5813241	0,80	0,80	0,80	0,80
5813331	0,80	0,80	0,80	0,80
5813332	0,80	0,80	0,80	0,80
5813333	0,80	0,80	0,80	0,80
5813334	0,80	0,80	0,80	0,80
5813335	0,80	0,80	0,80	0,80
5813336	0,80	0,80	0,80	0,80
5813337	0,80	0,80	0,80	0,80
5813338	0,80	0,80	0,80	0,80
5813339	0,80	0,80	0,80	0,80
5813340	0,80	0,80	0,80	0,80
5813419	0,80	0,80	0,80	0,80
5813420	0,80	0,80	0,80	0,80
5813421	0,80	0,80	0,80	0,80
5813436	0,80	0,80	0,80	0,80
5813437	0,80	0,80	0,80	0,80
5813438	0,80	0,80	0,80	0,80
5813439	0,80	0,80	0,80	0,80
5813440	0,80	0,80	0,80	0,80
5813441	0,80	0,80	0,80	0,80
5813442	0,80	0,80	0,80	0,80
5813443	0,80	0,80	0,80	0,80
5813444	0,80	0,80	0,80	0,80
5813445	0,80	0,80	0,80	0,80
5813446	0,80	0,80	0,80	0,80
5813447	0,80	0,80	0,80	0,80
5813448	0,80	0,80	0,80	0,80
5813528	0,80	0,80	0,80	0,80
5813529	0,80	0,80	0,80	0,80
5813530	0,80	0,80	0,80	0,80
5813533	0,80	0,80	0,80	0,80
5813534	0,80	0,80	0,80	0,80
5813535	0,80	0,80	0,80	0,80
5813536	0,80	0,80	0,80	0,80
5813537	0,80	0,80	0,80	0,80
5813708	0,80	0,80	0,80	0,80
5813710	0,80	0,80	0,80	0,80

Itemeigenschappen

Zonder scherm

Model: Waalweg 1 IL V01 - zonder scherm
 Waalweg 1 IL V01 - Waalweg 1 IL V01
 Groep: (hoofdgroep)
 Lijst van Gebouwen, voor rekenmethode Industrielawaai - HMRI, industrie

Naam	Omschr.	Hoogte	Maaiveld	Hdef.	Functie	Gebouwtype
5813742	woonfunctie	4,17	0,00	Absoluut		
5813780	woonfunctie	7,74	0,00	Absoluut		
5813781	woonfunctie	6,40	0,00	Absoluut		
5813782		3,88	0,00	Absoluut		
5813783	woonfunctie	7,95	0,00	Absoluut		
5813784		2,63	0,00	Absoluut		
5813785		5,21	0,00	Absoluut		
5813786	woonfunctie	8,05	0,00	Absoluut		
5813787	woonfunctie	6,40	0,00	Absoluut		
5813788	woonfunctie	6,84	0,00	Absoluut		
5813789	overige gebruiksfunctie	2,45	0,00	Absoluut		
5813790	woonfunctie	6,87	0,00	Absoluut		
5813791		2,16	0,00	Absoluut		
5813792		2,04	0,00	Absoluut		
5813793	woonfunctie	6,34	0,00	Absoluut		
5813794		3,41	0,00	Absoluut		
5813795		3,41	0,00	Absoluut		
5813796		3,40	0,00	Absoluut		
5813797		3,38	0,00	Absoluut		
5813798		3,44	0,00	Absoluut		
5813829		2,12	0,00	Absoluut		
5813981	industriefunctie, woonfunctie	4,74	0,00	Absoluut		
5814060	woonfunctie	4,36	0,00	Absoluut		
5814061	woonfunctie	4,25	0,00	Absoluut		
5814062		1,64	0,00	Absoluut		
5814063		1,65	0,00	Absoluut		
5814064		1,61	0,00	Absoluut		
5814065	woonfunctie	4,52	0,00	Absoluut		
5814066	woonfunctie	4,54	0,00	Absoluut		
5814067	woonfunctie	4,97	0,00	Absoluut		
5814068	woonfunctie	4,54	0,00	Absoluut		
5814069	woonfunctie	4,55	0,00	Absoluut		
5814070	woonfunctie	4,96	0,00	Absoluut		
5814174	woonfunctie	4,61	0,00	Absoluut		
5814175	woonfunctie	4,69	0,00	Absoluut		
5814176	woonfunctie	4,77	0,00	Absoluut		
5814177	woonfunctie	3,70	0,00	Absoluut		
5814178	woonfunctie	5,81	0,00	Absoluut		
5814179	woonfunctie	1,87	0,00	Absoluut		
5814180	woonfunctie	3,61	0,00	Absoluut		
5814352		1,63	0,00	Absoluut		
5814353		1,51	0,00	Absoluut		
5814354	bijeenkomstfunctie, woonfunctie	5,54	0,00	Absoluut		
5814355		1,64	0,00	Absoluut		
5814356	woonfunctie	4,95	0,00	Absoluut		
5814357	woonfunctie	4,48	0,00	Absoluut		
5814358		1,43	0,00	Absoluut		
5814550	woonfunctie	6,87	0,00	Absoluut		
5814551	overige gebruiksfunctie	2,47	0,00	Absoluut		
5814552	woonfunctie	6,54	0,00	Absoluut		
5814553		1,88	0,00	Absoluut		
5814554		2,14	0,00	Absoluut		
5814555		2,89	0,00	Absoluut		
5814556	woonfunctie	5,48	0,00	Absoluut		
5814557	woonfunctie	5,46	0,00	Absoluut		
5814558		3,36	0,00	Absoluut		
5814647	woonfunctie	5,70	0,00	Absoluut		
5814648	woonfunctie	6,19	0,00	Absoluut		
5814649	winkelfunctie, woonfunctie	7,12	0,00	Absoluut		
5814650	woonfunctie	6,11	0,00	Absoluut		

Itemeigenschappen Zonder scherm

Model: Waalweg 1 IL V01 - zonder scherm
 Waalweg 1 IL V01 - Waalweg 1 IL V01
 Groep: (hoofdgroep)
 Lijst van Gebouwen, voor rekenmethode Industrielawaai - HMRI, industrie

Naam	BAG-id	Gemeente	Jaar	AHN-jaar	Trust	Cp	Refl. 31	Refl. 63	Refl. 125	Refl. 250	Refl. 500
5813742			0	0	0	0 dB	0,80	0,80	0,80	0,80	0,80
5813780			0	0	0	0 dB	0,80	0,80	0,80	0,80	0,80
5813781			0	0	0	0 dB	0,80	0,80	0,80	0,80	0,80
5813782			0	0	0	0 dB	0,80	0,80	0,80	0,80	0,80
5813783			0	0	0	0 dB	0,80	0,80	0,80	0,80	0,80
5813784			0	0	0	0 dB	0,80	0,80	0,80	0,80	0,80
5813785			0	0	0	0 dB	0,80	0,80	0,80	0,80	0,80
5813786			0	0	0	0 dB	0,80	0,80	0,80	0,80	0,80
5813787			0	0	0	0 dB	0,80	0,80	0,80	0,80	0,80
5813788			0	0	0	0 dB	0,80	0,80	0,80	0,80	0,80
5813789			0	0	0	0 dB	0,80	0,80	0,80	0,80	0,80
5813790			0	0	0	0 dB	0,80	0,80	0,80	0,80	0,80
5813791			0	0	0	0 dB	0,80	0,80	0,80	0,80	0,80
5813792			0	0	0	0 dB	0,80	0,80	0,80	0,80	0,80
5813793			0	0	0	0 dB	0,80	0,80	0,80	0,80	0,80
5813794			0	0	0	0 dB	0,80	0,80	0,80	0,80	0,80
5813795			0	0	0	0 dB	0,80	0,80	0,80	0,80	0,80
5813796			0	0	0	0 dB	0,80	0,80	0,80	0,80	0,80
5813797			0	0	0	0 dB	0,80	0,80	0,80	0,80	0,80
5813798			0	0	0	0 dB	0,80	0,80	0,80	0,80	0,80
5813829			0	0	0	0 dB	0,80	0,80	0,80	0,80	0,80
5813981			0	0	0	0 dB	0,80	0,80	0,80	0,80	0,80
5814060			0	0	0	0 dB	0,80	0,80	0,80	0,80	0,80
5814061			0	0	0	0 dB	0,80	0,80	0,80	0,80	0,80
5814062			0	0	0	0 dB	0,80	0,80	0,80	0,80	0,80
5814063			0	0	0	0 dB	0,80	0,80	0,80	0,80	0,80
5814064			0	0	0	0 dB	0,80	0,80	0,80	0,80	0,80
5814065			0	0	0	0 dB	0,80	0,80	0,80	0,80	0,80
5814066			0	0	0	0 dB	0,80	0,80	0,80	0,80	0,80
5814067			0	0	0	0 dB	0,80	0,80	0,80	0,80	0,80
5814068			0	0	0	0 dB	0,80	0,80	0,80	0,80	0,80
5814069			0	0	0	0 dB	0,80	0,80	0,80	0,80	0,80
5814070			0	0	0	0 dB	0,80	0,80	0,80	0,80	0,80
5814174			0	0	0	0 dB	0,80	0,80	0,80	0,80	0,80
5814175			0	0	0	0 dB	0,80	0,80	0,80	0,80	0,80
5814176			0	0	0	0 dB	0,80	0,80	0,80	0,80	0,80
5814177			0	0	0	0 dB	0,80	0,80	0,80	0,80	0,80
5814178			0	0	0	0 dB	0,80	0,80	0,80	0,80	0,80
5814179			0	0	0	0 dB	0,80	0,80	0,80	0,80	0,80
5814180			0	0	0	0 dB	0,80	0,80	0,80	0,80	0,80
5814352			0	0	0	0 dB	0,80	0,80	0,80	0,80	0,80
5814353			0	0	0	0 dB	0,80	0,80	0,80	0,80	0,80
5814354			0	0	0	0 dB	0,80	0,80	0,80	0,80	0,80
5814355			0	0	0	0 dB	0,80	0,80	0,80	0,80	0,80
5814356			0	0	0	0 dB	0,80	0,80	0,80	0,80	0,80
5814357			0	0	0	0 dB	0,80	0,80	0,80	0,80	0,80
5814358			0	0	0	0 dB	0,80	0,80	0,80	0,80	0,80
5814550			0	0	0	0 dB	0,80	0,80	0,80	0,80	0,80
5814551			0	0	0	0 dB	0,80	0,80	0,80	0,80	0,80
5814552			0	0	0	0 dB	0,80	0,80	0,80	0,80	0,80
5814553			0	0	0	0 dB	0,80	0,80	0,80	0,80	0,80
5814554			0	0	0	0 dB	0,80	0,80	0,80	0,80	0,80
5814555			0	0	0	0 dB	0,80	0,80	0,80	0,80	0,80
5814556			0	0	0	0 dB	0,80	0,80	0,80	0,80	0,80
5814557			0	0	0	0 dB	0,80	0,80	0,80	0,80	0,80
5814558			0	0	0	0 dB	0,80	0,80	0,80	0,80	0,80
5814647			0	0	0	0 dB	0,80	0,80	0,80	0,80	0,80
5814648			0	0	0	0 dB	0,80	0,80	0,80	0,80	0,80
5814649			0	0	0	0 dB	0,80	0,80	0,80	0,80	0,80
5814650			0	0	0	0 dB	0,80	0,80	0,80	0,80	0,80

Itemeigenschappen

Zonder scherm

Model: Waalweg 1 IL V01 - zonder scherm
Waalweg 1 IL V01 - Waalweg 1 IL V01
Groep: (hoofdgroep)
Lijst van Gebouwen, voor rekenmethode Industrielawaai - HMRI, industrie

Naam	Refl. 1k	Refl. 2k	Refl. 4k	Refl. 8k
5813742	0,80	0,80	0,80	0,80
5813780	0,80	0,80	0,80	0,80
5813781	0,80	0,80	0,80	0,80
5813782	0,80	0,80	0,80	0,80
5813783	0,80	0,80	0,80	0,80
5813784	0,80	0,80	0,80	0,80
5813785	0,80	0,80	0,80	0,80
5813786	0,80	0,80	0,80	0,80
5813787	0,80	0,80	0,80	0,80
5813788	0,80	0,80	0,80	0,80
5813789	0,80	0,80	0,80	0,80
5813790	0,80	0,80	0,80	0,80
5813791	0,80	0,80	0,80	0,80
5813792	0,80	0,80	0,80	0,80
5813793	0,80	0,80	0,80	0,80
5813794	0,80	0,80	0,80	0,80
5813795	0,80	0,80	0,80	0,80
5813796	0,80	0,80	0,80	0,80
5813797	0,80	0,80	0,80	0,80
5813798	0,80	0,80	0,80	0,80
5813829	0,80	0,80	0,80	0,80
5813981	0,80	0,80	0,80	0,80
5814060	0,80	0,80	0,80	0,80
5814061	0,80	0,80	0,80	0,80
5814062	0,80	0,80	0,80	0,80
5814063	0,80	0,80	0,80	0,80
5814064	0,80	0,80	0,80	0,80
5814065	0,80	0,80	0,80	0,80
5814066	0,80	0,80	0,80	0,80
5814067	0,80	0,80	0,80	0,80
5814068	0,80	0,80	0,80	0,80
5814069	0,80	0,80	0,80	0,80
5814070	0,80	0,80	0,80	0,80
5814174	0,80	0,80	0,80	0,80
5814175	0,80	0,80	0,80	0,80
5814176	0,80	0,80	0,80	0,80
5814177	0,80	0,80	0,80	0,80
5814178	0,80	0,80	0,80	0,80
5814179	0,80	0,80	0,80	0,80
5814180	0,80	0,80	0,80	0,80
5814352	0,80	0,80	0,80	0,80
5814353	0,80	0,80	0,80	0,80
5814354	0,80	0,80	0,80	0,80
5814355	0,80	0,80	0,80	0,80
5814356	0,80	0,80	0,80	0,80
5814357	0,80	0,80	0,80	0,80
5814358	0,80	0,80	0,80	0,80
5814550	0,80	0,80	0,80	0,80
5814551	0,80	0,80	0,80	0,80
5814552	0,80	0,80	0,80	0,80
5814553	0,80	0,80	0,80	0,80
5814554	0,80	0,80	0,80	0,80
5814555	0,80	0,80	0,80	0,80
5814556	0,80	0,80	0,80	0,80
5814557	0,80	0,80	0,80	0,80
5814558	0,80	0,80	0,80	0,80
5814647	0,80	0,80	0,80	0,80
5814648	0,80	0,80	0,80	0,80
5814649	0,80	0,80	0,80	0,80
5814650	0,80	0,80	0,80	0,80

Itemeigenschappen

Zonder scherm

Model: Waalweg 1 IL V01 - zonder scherm
 Waalweg 1 IL V01 - Waalweg 1 IL V01
 Groep: (hoofdgroep)
 Lijst van Gebouwen, voor rekenmethode Industrielawaai - HMRI, industrie

Naam	Omschr.	Hoogte	Maaiveld	Hdef.	Functie	Gebouwtype
5814651		3,22	0,00	Absoluut		
5814839	woonfunctie	6,05	0,00	Absoluut		
5814840		3,28	0,00	Absoluut		
5814841		1,73	0,00	Absoluut		
5814842		1,61	0,00	Absoluut		
5814843	woonfunctie	6,82	0,00	Absoluut		
5814844	woonfunctie	6,84	0,00	Absoluut		
5814845	woonfunctie	2,71	0,00	Absoluut		
5814846	woonfunctie	1,54	0,00	Absoluut		
5814847		1,19	0,00	Absoluut		
5814848		1,10	0,00	Absoluut		
5814849	woonfunctie	1,76	0,00	Absoluut		
5814850	woonfunctie	1,74	0,00	Absoluut		
5814851	kantoorfunctie, woonfunctie	1,70	0,00	Absoluut		
5814858		1,98	0,00	Absoluut		
5814859	woonfunctie	4,36	0,00	Absoluut		
5814860		1,70	0,00	Absoluut		
5814861		2,90	0,00	Absoluut		
5814862	woonfunctie	3,57	0,00	Absoluut		
5814863		1,54	0,00	Absoluut		
5814864		0,79	0,00	Absoluut		
5814865	woonfunctie	4,16	0,00	Absoluut		
5814866	woonfunctie	6,30	0,00	Absoluut		
5814867		2,62	0,00	Absoluut		
5814868		2,67	0,00	Absoluut		
5814869		3,38	0,00	Absoluut		
5814870	woonfunctie	7,96	0,00	Absoluut		
5814871	woonfunctie	10,34	0,00	Absoluut		
5814872	overige gebruiksfunctie	5,76	0,00	Absoluut		
5814873	woonfunctie	6,25	0,00	Absoluut		
5814874	woonfunctie	7,67	0,00	Absoluut		
5814875	woonfunctie	7,67	0,00	Absoluut		
5814894	woonfunctie	6,62	0,00	Absoluut		
5814896	woonfunctie	5,39	0,00	Absoluut		
5814897		3,15	0,00	Absoluut		
5814899		2,14	0,00	Absoluut		
5814903		2,53	0,00	Absoluut		
5814966	industriefunctie, woonfunctie	7,64	0,00	Absoluut		
5814967	woonfunctie	7,66	0,00	Absoluut		
5814968	woonfunctie	7,67	0,00	Absoluut		
5814969	woonfunctie	7,66	0,00	Absoluut		
5814970		3,44	0,00	Absoluut		
5814971		3,27	0,00	Absoluut		
5814972		3,41	0,00	Absoluut		
5815002		1,70	0,00	Absoluut		
5815058		2,74	0,00	Absoluut		
5815139	woonfunctie	8,14	0,00	Absoluut		
5815140		3,63	0,00	Absoluut		
5815167		2,20	0,00	Absoluut		
5815168	woonfunctie	3,76	0,00	Absoluut		
5815169	woonfunctie	3,75	0,00	Absoluut		
5815170	woonfunctie	3,69	0,00	Absoluut		
5815171	woonfunctie	3,77	0,00	Absoluut		
5815172		2,14	0,00	Absoluut		
5815173	woonfunctie	6,54	0,00	Absoluut		
5815243		1,98	0,00	Absoluut		
5815244		2,02	0,00	Absoluut		
5815245		2,06	0,00	Absoluut		
5815246	woonfunctie	4,38	0,00	Absoluut		
5815247	industriefunctie, woonfunctie	5,85	0,00	Absoluut		

Itemeigenschappen Zonder scherm

Model: Waalweg 1 IL V01 - zonder scherm
 Waalweg 1 IL V01 - Waalweg 1 IL V01
 Groep: (hoofdgroep)
 Lijst van Gebouwen, voor rekenmethode Industrielawaai - HMRI, industrie

Naam	BAG-id	Gemeente	Jaar	AHN-jaar	Trust	Cp	Refl. 31	Refl. 63	Refl. 125	Refl. 250	Refl. 500
5814651			0	0	0	0 dB	0,80	0,80	0,80	0,80	0,80
5814839			0	0	0	0 dB	0,80	0,80	0,80	0,80	0,80
5814840			0	0	0	0 dB	0,80	0,80	0,80	0,80	0,80
5814841			0	0	0	0 dB	0,80	0,80	0,80	0,80	0,80
5814842			0	0	0	0 dB	0,80	0,80	0,80	0,80	0,80
5814843			0	0	0	0 dB	0,80	0,80	0,80	0,80	0,80
5814844			0	0	0	0 dB	0,80	0,80	0,80	0,80	0,80
5814845			0	0	0	0 dB	0,80	0,80	0,80	0,80	0,80
5814846			0	0	0	0 dB	0,80	0,80	0,80	0,80	0,80
5814847			0	0	0	0 dB	0,80	0,80	0,80	0,80	0,80
5814848			0	0	0	0 dB	0,80	0,80	0,80	0,80	0,80
5814849			0	0	0	0 dB	0,80	0,80	0,80	0,80	0,80
5814850			0	0	0	0 dB	0,80	0,80	0,80	0,80	0,80
5814851			0	0	0	0 dB	0,80	0,80	0,80	0,80	0,80
5814858			0	0	0	0 dB	0,80	0,80	0,80	0,80	0,80
5814859			0	0	0	0 dB	0,80	0,80	0,80	0,80	0,80
5814860			0	0	0	0 dB	0,80	0,80	0,80	0,80	0,80
5814861			0	0	0	0 dB	0,80	0,80	0,80	0,80	0,80
5814862			0	0	0	0 dB	0,80	0,80	0,80	0,80	0,80
5814863			0	0	0	0 dB	0,80	0,80	0,80	0,80	0,80
5814864			0	0	0	0 dB	0,80	0,80	0,80	0,80	0,80
5814865			0	0	0	0 dB	0,80	0,80	0,80	0,80	0,80
5814866			0	0	0	0 dB	0,80	0,80	0,80	0,80	0,80
5814867			0	0	0	0 dB	0,80	0,80	0,80	0,80	0,80
5814868			0	0	0	0 dB	0,80	0,80	0,80	0,80	0,80
5814869			0	0	0	0 dB	0,80	0,80	0,80	0,80	0,80
5814870			0	0	0	0 dB	0,80	0,80	0,80	0,80	0,80
5814871			0	0	0	0 dB	0,80	0,80	0,80	0,80	0,80
5814872			0	0	0	0 dB	0,80	0,80	0,80	0,80	0,80
5814873			0	0	0	0 dB	0,80	0,80	0,80	0,80	0,80
5814874			0	0	0	0 dB	0,80	0,80	0,80	0,80	0,80
5814875			0	0	0	0 dB	0,80	0,80	0,80	0,80	0,80
5814894			0	0	0	0 dB	0,80	0,80	0,80	0,80	0,80
5814896			0	0	0	0 dB	0,80	0,80	0,80	0,80	0,80
5814897			0	0	0	0 dB	0,80	0,80	0,80	0,80	0,80
5814899			0	0	0	0 dB	0,80	0,80	0,80	0,80	0,80
5814903			0	0	0	0 dB	0,80	0,80	0,80	0,80	0,80
5814966			0	0	0	0 dB	0,80	0,80	0,80	0,80	0,80
5814967			0	0	0	0 dB	0,80	0,80	0,80	0,80	0,80
5814968			0	0	0	0 dB	0,80	0,80	0,80	0,80	0,80
5814969			0	0	0	0 dB	0,80	0,80	0,80	0,80	0,80
5814970			0	0	0	0 dB	0,80	0,80	0,80	0,80	0,80
5814971			0	0	0	0 dB	0,80	0,80	0,80	0,80	0,80
5814972			0	0	0	0 dB	0,80	0,80	0,80	0,80	0,80
5815002			0	0	0	0 dB	0,80	0,80	0,80	0,80	0,80
5815058			0	0	0	0 dB	0,80	0,80	0,80	0,80	0,80
5815139			0	0	0	0 dB	0,80	0,80	0,80	0,80	0,80
5815140			0	0	0	0 dB	0,80	0,80	0,80	0,80	0,80
5815167			0	0	0	0 dB	0,80	0,80	0,80	0,80	0,80
5815168			0	0	0	0 dB	0,80	0,80	0,80	0,80	0,80
5815169			0	0	0	0 dB	0,80	0,80	0,80	0,80	0,80
5815170			0	0	0	0 dB	0,80	0,80	0,80	0,80	0,80
5815171			0	0	0	0 dB	0,80	0,80	0,80	0,80	0,80
5815172			0	0	0	0 dB	0,80	0,80	0,80	0,80	0,80
5815173			0	0	0	0 dB	0,80	0,80	0,80	0,80	0,80
5815243			0	0	0	0 dB	0,80	0,80	0,80	0,80	0,80
5815244			0	0	0	0 dB	0,80	0,80	0,80	0,80	0,80
5815245			0	0	0	0 dB	0,80	0,80	0,80	0,80	0,80
5815246			0	0	0	0 dB	0,80	0,80	0,80	0,80	0,80
5815247			0	0	0	0 dB	0,80	0,80	0,80	0,80	0,80

Itemeigenschappen Zonder scherm

Model: Waalweg 1 IL V01 - zonder scherm
Waalweg 1 IL V01 - Waalweg 1 IL V01
Groep: (hoofdgroep)
Lijst van Gebouwen, voor rekenmethode Industrielawaai - HMRI, industrie

Naam	Refl. 1k	Refl. 2k	Refl. 4k	Refl. 8k
5814651	0,80	0,80	0,80	0,80
5814839	0,80	0,80	0,80	0,80
5814840	0,80	0,80	0,80	0,80
5814841	0,80	0,80	0,80	0,80
5814842	0,80	0,80	0,80	0,80
5814843	0,80	0,80	0,80	0,80
5814844	0,80	0,80	0,80	0,80
5814845	0,80	0,80	0,80	0,80
5814846	0,80	0,80	0,80	0,80
5814847	0,80	0,80	0,80	0,80
5814848	0,80	0,80	0,80	0,80
5814849	0,80	0,80	0,80	0,80
5814850	0,80	0,80	0,80	0,80
5814851	0,80	0,80	0,80	0,80
5814858	0,80	0,80	0,80	0,80
5814859	0,80	0,80	0,80	0,80
5814860	0,80	0,80	0,80	0,80
5814861	0,80	0,80	0,80	0,80
5814862	0,80	0,80	0,80	0,80
5814863	0,80	0,80	0,80	0,80
5814864	0,80	0,80	0,80	0,80
5814865	0,80	0,80	0,80	0,80
5814866	0,80	0,80	0,80	0,80
5814867	0,80	0,80	0,80	0,80
5814868	0,80	0,80	0,80	0,80
5814869	0,80	0,80	0,80	0,80
5814870	0,80	0,80	0,80	0,80
5814871	0,80	0,80	0,80	0,80
5814872	0,80	0,80	0,80	0,80
5814873	0,80	0,80	0,80	0,80
5814874	0,80	0,80	0,80	0,80
5814875	0,80	0,80	0,80	0,80
5814894	0,80	0,80	0,80	0,80
5814896	0,80	0,80	0,80	0,80
5814897	0,80	0,80	0,80	0,80
5814899	0,80	0,80	0,80	0,80
5814903	0,80	0,80	0,80	0,80
5814966	0,80	0,80	0,80	0,80
5814967	0,80	0,80	0,80	0,80
5814968	0,80	0,80	0,80	0,80
5814969	0,80	0,80	0,80	0,80
5814970	0,80	0,80	0,80	0,80
5814971	0,80	0,80	0,80	0,80
5814972	0,80	0,80	0,80	0,80
5815002	0,80	0,80	0,80	0,80
5815058	0,80	0,80	0,80	0,80
5815139	0,80	0,80	0,80	0,80
5815140	0,80	0,80	0,80	0,80
5815167	0,80	0,80	0,80	0,80
5815168	0,80	0,80	0,80	0,80
5815169	0,80	0,80	0,80	0,80
5815170	0,80	0,80	0,80	0,80
5815171	0,80	0,80	0,80	0,80
5815172	0,80	0,80	0,80	0,80
5815173	0,80	0,80	0,80	0,80
5815243	0,80	0,80	0,80	0,80
5815244	0,80	0,80	0,80	0,80
5815245	0,80	0,80	0,80	0,80
5815246	0,80	0,80	0,80	0,80
5815247	0,80	0,80	0,80	0,80

Itemeigenschappen

Zonder scherm

Model: Waalweg 1 IL V01 - zonder scherm
 Waalweg 1 IL V01 - Waalweg 1 IL V01
 Groep: (hoofdgroep)
 Lijst van Gebouwen, voor rekenmethode Industrielawaai - HMRI, industrie

Naam	Omschr.	Hoogte	Maaiveld	Hdef.	Functie	Gebouwtype
5815248		1,69	0,00	Absoluut		
5815249	woonfunctie	6,43	0,00	Absoluut		
5815250	woonfunctie	4,67	0,00	Absoluut		
5815251		2,04	0,00	Absoluut		
5815252		1,55	0,00	Absoluut		
5815253	woonfunctie	5,89	0,00	Absoluut		
5815418	woonfunctie	7,10	0,00	Absoluut		
5815464		1,76	0,00	Absoluut		
5815483		3,68	0,00	Absoluut		
5815558	woonfunctie	10,32	0,00	Absoluut		
5815559	woonfunctie	6,86	0,00	Absoluut		
5815562	woonfunctie	5,96	0,00	Absoluut		
5815564		1,91	0,00	Absoluut		
5815607	woonfunctie	5,48	0,00	Absoluut		
5815608	woonfunctie	5,67	0,00	Absoluut		
5815609		1,85	0,00	Absoluut		
5815616		1,26	0,00	Absoluut		
5815620	woonfunctie	7,04	0,00	Absoluut		
5815660		1,65	0,00	Absoluut		
5815671		1,52	0,00	Absoluut		
5815685	woonfunctie	4,59	0,00	Absoluut		
5815686	woonfunctie	5,29	0,00	Absoluut		
5815732		1,70	0,00	Absoluut		
5815755		2,23	0,00	Absoluut		
5815757		1,27	0,00	Absoluut		
5815898	woonfunctie	7,96	0,00	Absoluut		
5815899		3,44	0,00	Absoluut		
5815901	woonfunctie	7,85	0,00	Absoluut		
5815902	overige gebruiksfunctie	2,46	0,00	Absoluut		
5815903		3,42	0,00	Absoluut		
5815967	woonfunctie	7,44	0,00	Absoluut		
5816328		2,13	0,00	Absoluut		
5816076	woonfunctie	6,12	0,00	Absoluut		
5816259	woonfunctie	6,64	0,00	Absoluut		
5816260	woonfunctie	6,59	0,00	Absoluut		
5816261	woonfunctie	6,64	0,00	Absoluut		
5816262	woonfunctie	7,26	0,00	Absoluut		
5816263		2,18	0,00	Absoluut		
5816264		2,12	0,00	Absoluut		
5816265		1,70	0,00	Absoluut		
5816266	woonfunctie	6,59	0,00	Absoluut		
5816267	woonfunctie	6,69	0,00	Absoluut		
5816329	woonfunctie	6,40	0,00	Absoluut		
5816330	woonfunctie	6,04	0,00	Absoluut		
5816331		1,64	0,00	Absoluut		
5816317		2,28	0,00	Absoluut		
5816318	woonfunctie	7,51	0,00	Absoluut		
5816319		2,49	0,00	Absoluut		
5816320	woonfunctie	7,48	0,00	Absoluut		
5816321		1,65	0,00	Absoluut		
5816322		1,37	0,00	Absoluut		
5816323		1,73	0,00	Absoluut		
5816324		1,67	0,00	Absoluut		
5816325		1,65	0,00	Absoluut		
5816326		2,11	0,00	Absoluut		
5816327	woonfunctie	7,27	0,00	Absoluut		
5816332	woonfunctie	6,58	0,00	Absoluut		
5816333	woonfunctie	6,65	0,00	Absoluut		
5816334		1,67	0,00	Absoluut		
5816335		1,68	0,00	Absoluut		

Itemeigenschappen Zonder scherm

Model: Waalweg 1 IL V01 - zonder scherm
 Waalweg 1 IL V01 - Waalweg 1 IL V01
 Groep: (hoofdgroep)
 Lijst van Gebouwen, voor rekenmethode Industrielawaai - HMRI, industrie

Naam	BAG-id	Gemeente	Jaar	AHN-jaar	Trust	Cp	Refl. 31	Refl. 63	Refl. 125	Refl. 250	Refl. 500
5815248			0	0	0	0 dB	0,80	0,80	0,80	0,80	0,80
5815249			0	0	0	0 dB	0,80	0,80	0,80	0,80	0,80
5815250			0	0	0	0 dB	0,80	0,80	0,80	0,80	0,80
5815251			0	0	0	0 dB	0,80	0,80	0,80	0,80	0,80
5815252			0	0	0	0 dB	0,80	0,80	0,80	0,80	0,80
5815253			0	0	0	0 dB	0,80	0,80	0,80	0,80	0,80
5815418			0	0	0	0 dB	0,80	0,80	0,80	0,80	0,80
5815464			0	0	0	0 dB	0,80	0,80	0,80	0,80	0,80
5815483			0	0	0	0 dB	0,80	0,80	0,80	0,80	0,80
5815558			0	0	0	0 dB	0,80	0,80	0,80	0,80	0,80
5815559			0	0	0	0 dB	0,80	0,80	0,80	0,80	0,80
5815562			0	0	0	0 dB	0,80	0,80	0,80	0,80	0,80
5815564			0	0	0	0 dB	0,80	0,80	0,80	0,80	0,80
5815607			0	0	0	0 dB	0,80	0,80	0,80	0,80	0,80
5815608			0	0	0	0 dB	0,80	0,80	0,80	0,80	0,80
5815609			0	0	0	0 dB	0,80	0,80	0,80	0,80	0,80
5815616			0	0	0	0 dB	0,80	0,80	0,80	0,80	0,80
5815620			0	0	0	0 dB	0,80	0,80	0,80	0,80	0,80
5815660			0	0	0	0 dB	0,80	0,80	0,80	0,80	0,80
5815671			0	0	0	0 dB	0,80	0,80	0,80	0,80	0,80
5815685			0	0	0	0 dB	0,80	0,80	0,80	0,80	0,80
5815686			0	0	0	0 dB	0,80	0,80	0,80	0,80	0,80
5815732			0	0	0	0 dB	0,80	0,80	0,80	0,80	0,80
5815755			0	0	0	0 dB	0,80	0,80	0,80	0,80	0,80
5815757			0	0	0	0 dB	0,80	0,80	0,80	0,80	0,80
5815898			0	0	0	0 dB	0,80	0,80	0,80	0,80	0,80
5815899			0	0	0	0 dB	0,80	0,80	0,80	0,80	0,80
5815901			0	0	0	0 dB	0,80	0,80	0,80	0,80	0,80
5815902			0	0	0	0 dB	0,80	0,80	0,80	0,80	0,80
5815903			0	0	0	0 dB	0,80	0,80	0,80	0,80	0,80
5815967			0	0	0	0 dB	0,80	0,80	0,80	0,80	0,80
5816328			0	0	0	0 dB	0,80	0,80	0,80	0,80	0,80
5816076			0	0	0	0 dB	0,80	0,80	0,80	0,80	0,80
5816259			0	0	0	0 dB	0,80	0,80	0,80	0,80	0,80
5816260			0	0	0	0 dB	0,80	0,80	0,80	0,80	0,80
5816261			0	0	0	0 dB	0,80	0,80	0,80	0,80	0,80
5816262			0	0	0	0 dB	0,80	0,80	0,80	0,80	0,80
5816263			0	0	0	0 dB	0,80	0,80	0,80	0,80	0,80
5816264			0	0	0	0 dB	0,80	0,80	0,80	0,80	0,80
5816265			0	0	0	0 dB	0,80	0,80	0,80	0,80	0,80
5816266			0	0	0	0 dB	0,80	0,80	0,80	0,80	0,80
5816267			0	0	0	0 dB	0,80	0,80	0,80	0,80	0,80
5816329			0	0	0	0 dB	0,80	0,80	0,80	0,80	0,80
5816330			0	0	0	0 dB	0,80	0,80	0,80	0,80	0,80
5816331			0	0	0	0 dB	0,80	0,80	0,80	0,80	0,80
5816317			0	0	0	0 dB	0,80	0,80	0,80	0,80	0,80
5816318			0	0	0	0 dB	0,80	0,80	0,80	0,80	0,80
5816319			0	0	0	0 dB	0,80	0,80	0,80	0,80	0,80
5816320			0	0	0	0 dB	0,80	0,80	0,80	0,80	0,80
5816321			0	0	0	0 dB	0,80	0,80	0,80	0,80	0,80
5816322			0	0	0	0 dB	0,80	0,80	0,80	0,80	0,80
5816323			0	0	0	0 dB	0,80	0,80	0,80	0,80	0,80
5816324			0	0	0	0 dB	0,80	0,80	0,80	0,80	0,80
5816325			0	0	0	0 dB	0,80	0,80	0,80	0,80	0,80
5816326			0	0	0	0 dB	0,80	0,80	0,80	0,80	0,80
5816327			0	0	0	0 dB	0,80	0,80	0,80	0,80	0,80
5816332			0	0	0	0 dB	0,80	0,80	0,80	0,80	0,80
5816333			0	0	0	0 dB	0,80	0,80	0,80	0,80	0,80
5816334			0	0	0	0 dB	0,80	0,80	0,80	0,80	0,80
5816335			0	0	0	0 dB	0,80	0,80	0,80	0,80	0,80

Itemeigenschappen Zonder scherm

Model: Waalweg 1 IL V01 - zonder scherm
Waalweg 1 IL V01 - Waalweg 1 IL V01
Groep: (hoofdgroep)
Lijst van Gebouwen, voor rekenmethode Industrielawaai - HMRI, industrie

Naam	Refl. 1k	Refl. 2k	Refl. 4k	Refl. 8k
5815248	0,80	0,80	0,80	0,80
5815249	0,80	0,80	0,80	0,80
5815250	0,80	0,80	0,80	0,80
5815251	0,80	0,80	0,80	0,80
5815252	0,80	0,80	0,80	0,80
5815253	0,80	0,80	0,80	0,80
5815418	0,80	0,80	0,80	0,80
5815464	0,80	0,80	0,80	0,80
5815483	0,80	0,80	0,80	0,80
5815558	0,80	0,80	0,80	0,80
5815559	0,80	0,80	0,80	0,80
5815562	0,80	0,80	0,80	0,80
5815564	0,80	0,80	0,80	0,80
5815607	0,80	0,80	0,80	0,80
5815608	0,80	0,80	0,80	0,80
5815609	0,80	0,80	0,80	0,80
5815616	0,80	0,80	0,80	0,80
5815620	0,80	0,80	0,80	0,80
5815660	0,80	0,80	0,80	0,80
5815671	0,80	0,80	0,80	0,80
5815685	0,80	0,80	0,80	0,80
5815686	0,80	0,80	0,80	0,80
5815732	0,80	0,80	0,80	0,80
5815755	0,80	0,80	0,80	0,80
5815757	0,80	0,80	0,80	0,80
5815898	0,80	0,80	0,80	0,80
5815899	0,80	0,80	0,80	0,80
5815901	0,80	0,80	0,80	0,80
5815902	0,80	0,80	0,80	0,80
5815903	0,80	0,80	0,80	0,80
5815967	0,80	0,80	0,80	0,80
5816328	0,80	0,80	0,80	0,80
5816076	0,80	0,80	0,80	0,80
5816259	0,80	0,80	0,80	0,80
5816260	0,80	0,80	0,80	0,80
5816261	0,80	0,80	0,80	0,80
5816262	0,80	0,80	0,80	0,80
5816263	0,80	0,80	0,80	0,80
5816264	0,80	0,80	0,80	0,80
5816265	0,80	0,80	0,80	0,80
5816266	0,80	0,80	0,80	0,80
5816267	0,80	0,80	0,80	0,80
5816329	0,80	0,80	0,80	0,80
5816330	0,80	0,80	0,80	0,80
5816331	0,80	0,80	0,80	0,80
5816317	0,80	0,80	0,80	0,80
5816318	0,80	0,80	0,80	0,80
5816319	0,80	0,80	0,80	0,80
5816320	0,80	0,80	0,80	0,80
5816321	0,80	0,80	0,80	0,80
5816322	0,80	0,80	0,80	0,80
5816323	0,80	0,80	0,80	0,80
5816324	0,80	0,80	0,80	0,80
5816325	0,80	0,80	0,80	0,80
5816326	0,80	0,80	0,80	0,80
5816327	0,80	0,80	0,80	0,80
5816332	0,80	0,80	0,80	0,80
5816333	0,80	0,80	0,80	0,80
5816334	0,80	0,80	0,80	0,80
5816335	0,80	0,80	0,80	0,80

Itemeigenschappen

Zonder scherm

Model: Waalweg 1 IL V01 - zonder scherm
 Waalweg 1 IL V01 - Waalweg 1 IL V01
 Groep: (hoofdgroep)
 Lijst van Gebouwen, voor rekenmethode Industrielawaai - HMRI, industrie

Naam	Omschr.	Hoogte	Maaiveld	Hdef.	Functie	Gebouwtype
5816336		1,67	0,00	Absoluut		
5816337	woonfunctie	6,59	0,00	Absoluut		
5816338	woonfunctie	6,54	0,00	Absoluut		
5816339	woonfunctie	6,52	0,00	Absoluut		
5816388	woonfunctie	7,52	0,00	Absoluut		
5816389	woonfunctie	7,25	0,00	Absoluut		
5816391	industriefunctie,woonfunctie	3,90	0,00	Absoluut		
5816394	industriefunctie,woonfunctie	6,33	0,00	Absoluut		
5816395	woonfunctie	3,79	0,00	Absoluut		
5816396		0,67	0,00	Absoluut		
5816397		2,31	0,00	Absoluut		
5816398		2,39	0,00	Absoluut		
5816399		2,37	0,00	Absoluut		
5816400		1,94	0,00	Absoluut		
5816401		5,28	0,00	Absoluut		
5816402		1,71	0,00	Absoluut		
5816403	industriefunctie,woonfunctie	3,10	0,00	Absoluut		
5816404	woonfunctie	5,49	0,00	Absoluut		
5816405		3,18	0,00	Absoluut		
5816406		6,20	0,00	Absoluut		
5816407	woonfunctie	6,75	0,00	Absoluut		
5816482	woonfunctie	4,68	0,00	Absoluut		
5816536	woonfunctie	3,13	0,00	Absoluut		
5816683		1,72	0,00	Absoluut		
5816586		3,92	0,00	Absoluut		
5816587	woonfunctie	5,58	0,00	Absoluut		
5816588	onderwijsfunctie	4,02	0,00	Absoluut		
5816589	woonfunctie	7,37	0,00	Absoluut		
5816590	onderwijsfunctie	3,54	0,00	Absoluut		
5816593	woonfunctie	9,85	0,00	Absoluut		
5816594	woonfunctie	5,09	0,00	Absoluut		
5816595	woonfunctie	5,28	0,00	Absoluut		
5816596	woonfunctie	5,24	0,00	Absoluut		
5816597	woonfunctie	5,91	0,00	Absoluut		
5816684	woonfunctie	6,52	0,00	Absoluut		
5816598	woonfunctie	4,07	0,00	Absoluut		
5816599	winkelfunctie,woonfunctie	4,09	0,00	Absoluut		
5816600	bijeenkomstfunctie	6,16	0,00	Absoluut		
5816601	kantoorfunctie,woonfunctie	7,40	0,00	Absoluut		
5816602	woonfunctie	1,72	0,00	Absoluut		
5816603	woonfunctie	3,16	0,00	Absoluut		
5816604	industriefunctie,woonfunctie	5,07	0,00	Absoluut		
5816659		1,64	0,00	Absoluut		
5816661	woonfunctie	6,13	0,00	Absoluut		
5816662		3,27	0,00	Absoluut		
5816663	woonfunctie	7,42	0,00	Absoluut		
5816664		3,27	0,00	Absoluut		
5816665	woonfunctie	6,40	0,00	Absoluut		
5816666	woonfunctie	6,39	0,00	Absoluut		
5816667	woonfunctie	6,78	0,00	Absoluut		
5816668	woonfunctie	6,30	0,00	Absoluut		
5816669		1,62	0,00	Absoluut		
5816670		1,63	0,00	Absoluut		
5816671		1,57	0,00	Absoluut		
5816672		1,61	0,00	Absoluut		
5816673		1,65	0,00	Absoluut		
5816674		1,59	0,00	Absoluut		
5816675	woonfunctie	6,71	0,00	Absoluut		
5816676	woonfunctie	6,54	0,00	Absoluut		
5816677	woonfunctie	6,72	0,00	Absoluut		

Itemeigenschappen

Zonder scherm

Model: Waalweg 1 IL V01 - zonder scherm
 Waalweg 1 IL V01 - Waalweg 1 IL V01
 Groep: (hoofdgroep)
 Lijst van Gebouwen, voor rekenmethode Industrielawaai - HMRI, industrie

Naam	BAG-id	Gemeente	Jaar	AHN-jaar	Trust	Cp	Refl. 31	Refl. 63	Refl. 125	Refl. 250	Refl. 500
5816336			0	0	0	0 dB	0,80	0,80	0,80	0,80	0,80
5816337			0	0	0	0 dB	0,80	0,80	0,80	0,80	0,80
5816338			0	0	0	0 dB	0,80	0,80	0,80	0,80	0,80
5816339			0	0	0	0 dB	0,80	0,80	0,80	0,80	0,80
5816388			0	0	0	0 dB	0,80	0,80	0,80	0,80	0,80
5816389			0	0	0	0 dB	0,80	0,80	0,80	0,80	0,80
5816391			0	0	0	0 dB	0,80	0,80	0,80	0,80	0,80
5816394			0	0	0	0 dB	0,80	0,80	0,80	0,80	0,80
5816395			0	0	0	0 dB	0,80	0,80	0,80	0,80	0,80
5816396			0	0	0	0 dB	0,80	0,80	0,80	0,80	0,80
5816397			0	0	0	0 dB	0,80	0,80	0,80	0,80	0,80
5816398			0	0	0	0 dB	0,80	0,80	0,80	0,80	0,80
5816399			0	0	0	0 dB	0,80	0,80	0,80	0,80	0,80
5816400			0	0	0	0 dB	0,80	0,80	0,80	0,80	0,80
5816401			0	0	0	0 dB	0,80	0,80	0,80	0,80	0,80
5816402			0	0	0	0 dB	0,80	0,80	0,80	0,80	0,80
5816403			0	0	0	0 dB	0,80	0,80	0,80	0,80	0,80
5816404			0	0	0	0 dB	0,80	0,80	0,80	0,80	0,80
5816405			0	0	0	0 dB	0,80	0,80	0,80	0,80	0,80
5816406			0	0	0	0 dB	0,80	0,80	0,80	0,80	0,80
5816407			0	0	0	0 dB	0,80	0,80	0,80	0,80	0,80
5816482			0	0	0	0 dB	0,80	0,80	0,80	0,80	0,80
5816536			0	0	0	0 dB	0,80	0,80	0,80	0,80	0,80
5816683			0	0	0	0 dB	0,80	0,80	0,80	0,80	0,80
5816586			0	0	0	0 dB	0,80	0,80	0,80	0,80	0,80
5816587			0	0	0	0 dB	0,80	0,80	0,80	0,80	0,80
5816588			0	0	0	0 dB	0,80	0,80	0,80	0,80	0,80
5816589			0	0	0	0 dB	0,80	0,80	0,80	0,80	0,80
5816590			0	0	0	0 dB	0,80	0,80	0,80	0,80	0,80
5816593			0	0	0	0 dB	0,80	0,80	0,80	0,80	0,80
5816594			0	0	0	0 dB	0,80	0,80	0,80	0,80	0,80
5816595			0	0	0	0 dB	0,80	0,80	0,80	0,80	0,80
5816596			0	0	0	0 dB	0,80	0,80	0,80	0,80	0,80
5816597			0	0	0	0 dB	0,80	0,80	0,80	0,80	0,80
5816684			0	0	0	0 dB	0,80	0,80	0,80	0,80	0,80
5816598			0	0	0	0 dB	0,80	0,80	0,80	0,80	0,80
5816599			0	0	0	0 dB	0,80	0,80	0,80	0,80	0,80
5816600			0	0	0	0 dB	0,80	0,80	0,80	0,80	0,80
5816601			0	0	0	0 dB	0,80	0,80	0,80	0,80	0,80
5816602			0	0	0	0 dB	0,80	0,80	0,80	0,80	0,80
5816603			0	0	0	0 dB	0,80	0,80	0,80	0,80	0,80
5816604			0	0	0	0 dB	0,80	0,80	0,80	0,80	0,80
5816659			0	0	0	0 dB	0,80	0,80	0,80	0,80	0,80
5816661			0	0	0	0 dB	0,80	0,80	0,80	0,80	0,80
5816662			0	0	0	0 dB	0,80	0,80	0,80	0,80	0,80
5816663			0	0	0	0 dB	0,80	0,80	0,80	0,80	0,80
5816664			0	0	0	0 dB	0,80	0,80	0,80	0,80	0,80
5816665			0	0	0	0 dB	0,80	0,80	0,80	0,80	0,80
5816666			0	0	0	0 dB	0,80	0,80	0,80	0,80	0,80
5816667			0	0	0	0 dB	0,80	0,80	0,80	0,80	0,80
5816668			0	0	0	0 dB	0,80	0,80	0,80	0,80	0,80
5816669			0	0	0	0 dB	0,80	0,80	0,80	0,80	0,80
5816670			0	0	0	0 dB	0,80	0,80	0,80	0,80	0,80
5816671			0	0	0	0 dB	0,80	0,80	0,80	0,80	0,80
5816672			0	0	0	0 dB	0,80	0,80	0,80	0,80	0,80
5816673			0	0	0	0 dB	0,80	0,80	0,80	0,80	0,80
5816674			0	0	0	0 dB	0,80	0,80	0,80	0,80	0,80
5816675			0	0	0	0 dB	0,80	0,80	0,80	0,80	0,80
5816676			0	0	0	0 dB	0,80	0,80	0,80	0,80	0,80
5816677			0	0	0	0 dB	0,80	0,80	0,80	0,80	0,80

Itemeigenschappen Zonder scherm

Model: Waalweg 1 IL V01 - zonder scherm
Waalweg 1 IL V01 - Waalweg 1 IL V01
Groep: (hoofdgroep)
Lijst van Gebouwen, voor rekenmethode Industrielawaai - HMRI, industrie

Naam	Refl. 1k	Refl. 2k	Refl. 4k	Refl. 8k
5816336	0,80	0,80	0,80	0,80
5816337	0,80	0,80	0,80	0,80
5816338	0,80	0,80	0,80	0,80
5816339	0,80	0,80	0,80	0,80
5816388	0,80	0,80	0,80	0,80
5816389	0,80	0,80	0,80	0,80
5816391	0,80	0,80	0,80	0,80
5816394	0,80	0,80	0,80	0,80
5816395	0,80	0,80	0,80	0,80
5816396	0,80	0,80	0,80	0,80
5816397	0,80	0,80	0,80	0,80
5816398	0,80	0,80	0,80	0,80
5816399	0,80	0,80	0,80	0,80
5816400	0,80	0,80	0,80	0,80
5816401	0,80	0,80	0,80	0,80
5816402	0,80	0,80	0,80	0,80
5816403	0,80	0,80	0,80	0,80
5816404	0,80	0,80	0,80	0,80
5816405	0,80	0,80	0,80	0,80
5816406	0,80	0,80	0,80	0,80
5816407	0,80	0,80	0,80	0,80
5816482	0,80	0,80	0,80	0,80
5816536	0,80	0,80	0,80	0,80
5816683	0,80	0,80	0,80	0,80
5816586	0,80	0,80	0,80	0,80
5816587	0,80	0,80	0,80	0,80
5816588	0,80	0,80	0,80	0,80
5816589	0,80	0,80	0,80	0,80
5816590	0,80	0,80	0,80	0,80
5816593	0,80	0,80	0,80	0,80
5816594	0,80	0,80	0,80	0,80
5816595	0,80	0,80	0,80	0,80
5816596	0,80	0,80	0,80	0,80
5816597	0,80	0,80	0,80	0,80
5816684	0,80	0,80	0,80	0,80
5816598	0,80	0,80	0,80	0,80
5816599	0,80	0,80	0,80	0,80
5816600	0,80	0,80	0,80	0,80
5816601	0,80	0,80	0,80	0,80
5816602	0,80	0,80	0,80	0,80
5816603	0,80	0,80	0,80	0,80
5816604	0,80	0,80	0,80	0,80
5816659	0,80	0,80	0,80	0,80
5816661	0,80	0,80	0,80	0,80
5816662	0,80	0,80	0,80	0,80
5816663	0,80	0,80	0,80	0,80
5816664	0,80	0,80	0,80	0,80
5816665	0,80	0,80	0,80	0,80
5816666	0,80	0,80	0,80	0,80
5816667	0,80	0,80	0,80	0,80
5816668	0,80	0,80	0,80	0,80
5816669	0,80	0,80	0,80	0,80
5816670	0,80	0,80	0,80	0,80
5816671	0,80	0,80	0,80	0,80
5816672	0,80	0,80	0,80	0,80
5816673	0,80	0,80	0,80	0,80
5816674	0,80	0,80	0,80	0,80
5816675	0,80	0,80	0,80	0,80
5816676	0,80	0,80	0,80	0,80
5816677	0,80	0,80	0,80	0,80

Itemeigenschappen

Zonder scherm

Model: Waalweg 1 IL V01 - zonder scherm
 Waalweg 1 IL V01 - Waalweg 1 IL V01
 Groep: (hoofdgroep)
 Lijst van Gebouwen, voor rekenmethode Industrielawaai - HMRI, industrie

Naam	Omschr.	Hoogte	Maaiveld	Hdef.	Functie	Gebouwtype
5816678	woonfunctie	6,51	0,00	Absoluut		
5816679		1,72	0,00	Absoluut		
5816680		1,69	0,00	Absoluut		
5816681		1,73	0,00	Absoluut		
5816682	woonfunctie	6,54	0,00	Absoluut		
5816685	woonfunctie	6,51	0,00	Absoluut		
5816686	woonfunctie	3,74	0,00	Absoluut		
5816687	woonfunctie	3,76	0,00	Absoluut		
5816688	woonfunctie	3,77	0,00	Absoluut		
5816689	woonfunctie	6,45	0,00	Absoluut		
5816690	woonfunctie	6,57	0,00	Absoluut		
5816691	woonfunctie	6,54	0,00	Absoluut		
5816692	woonfunctie	6,55	0,00	Absoluut		
5816707		2,20	0,00	Absoluut		
5816708	woonfunctie	3,85	0,00	Absoluut		
5816709	woonfunctie	6,42	0,00	Absoluut		
5816710	woonfunctie	7,33	0,00	Absoluut		
5816711	woonfunctie	3,77	0,00	Absoluut		
5816713		-0,80	0,00	Absoluut		
5816714		1,71	0,00	Absoluut		
5816716		2,43	0,00	Absoluut		
5816717	bijeenkomstfunctie, woonfunctie	6,84	0,00	Absoluut		
5816718	overige gebruiksfunctie	1,73	0,00	Absoluut		
5816719	overige gebruiksfunctie	1,72	0,00	Absoluut		
5816720	woonfunctie	7,60	0,00	Absoluut		
5816721	overige gebruiksfunctie	1,72	0,00	Absoluut		
5816722	bijeenkomstfunctie, woonfunctie	4,49	0,00	Absoluut		
5816723	woonfunctie	5,43	0,00	Absoluut		
5816724	sportfunctie, woonfunctie	5,50	0,00	Absoluut		
5816725	woonfunctie	5,59	0,00	Absoluut		
5816726	woonfunctie	6,44	0,00	Absoluut		
5816727		1,62	0,00	Absoluut		
5816728	woonfunctie	3,90	0,00	Absoluut		
5816733	woonfunctie	7,20	0,00	Absoluut		
5816734	woonfunctie	5,00	0,00	Absoluut		
5816735	woonfunctie	4,30	0,00	Absoluut		
5816736		3,47	0,00	Absoluut		
5816737	woonfunctie	5,65	0,00	Absoluut		
5816738	woonfunctie	6,86	0,00	Absoluut		
5816739		3,38	0,00	Absoluut		
5816745	woonfunctie	6,35	0,00	Absoluut		
5816746	overige gebruiksfunctie	2,45	0,00	Absoluut		
5816747	overige gebruiksfunctie	2,44	0,00	Absoluut		
5816748	overige gebruiksfunctie	2,43	0,00	Absoluut		
5816749	woonfunctie	6,96	0,00	Absoluut		
5816750	woonfunctie	2,81	0,00	Absoluut		
5816751	woonfunctie	7,07	0,00	Absoluut		
5816752	woonfunctie	6,22	0,00	Absoluut		
5816753	woonfunctie	6,48	0,00	Absoluut		
5816754		1,55	0,00	Absoluut		
5816755	woonfunctie	3,75	0,00	Absoluut		
5816756		1,52	0,00	Absoluut		
5816757		0,92	0,00	Absoluut		
5816758		1,72	0,00	Absoluut		
5816759	woonfunctie	1,67	0,00	Absoluut		
5816760	woonfunctie	4,61	0,00	Absoluut		
5816761	woonfunctie	4,18	0,00	Absoluut		
5816762		6,30	0,00	Absoluut		
5816763	woonfunctie	6,90	0,00	Absoluut		
5816927	woonfunctie	5,07	0,00	Absoluut		

Itemeigenschappen Zonder scherm

Model: Waalweg 1 IL V01 - zonder scherm
 Waalweg 1 IL V01 - Waalweg 1 IL V01
 Groep: (hoofdgroep)
 Lijst van Gebouwen, voor rekenmethode Industrielawaai - HMRI, industrie

Naam	BAG-id	Gemeente	Jaar	AHN-jaar	Trust	Cp	Refl. 31	Refl. 63	Refl. 125	Refl. 250	Refl. 500
5816678			0	0	0	0 dB	0,80	0,80	0,80	0,80	0,80
5816679			0	0	0	0 dB	0,80	0,80	0,80	0,80	0,80
5816680			0	0	0	0 dB	0,80	0,80	0,80	0,80	0,80
5816681			0	0	0	0 dB	0,80	0,80	0,80	0,80	0,80
5816682			0	0	0	0 dB	0,80	0,80	0,80	0,80	0,80
5816685			0	0	0	0 dB	0,80	0,80	0,80	0,80	0,80
5816686			0	0	0	0 dB	0,80	0,80	0,80	0,80	0,80
5816687			0	0	0	0 dB	0,80	0,80	0,80	0,80	0,80
5816688			0	0	0	0 dB	0,80	0,80	0,80	0,80	0,80
5816689			0	0	0	0 dB	0,80	0,80	0,80	0,80	0,80
5816690			0	0	0	0 dB	0,80	0,80	0,80	0,80	0,80
5816691			0	0	0	0 dB	0,80	0,80	0,80	0,80	0,80
5816692			0	0	0	0 dB	0,80	0,80	0,80	0,80	0,80
5816707			0	0	0	0 dB	0,80	0,80	0,80	0,80	0,80
5816708			0	0	0	0 dB	0,80	0,80	0,80	0,80	0,80
5816709			0	0	0	0 dB	0,80	0,80	0,80	0,80	0,80
5816710			0	0	0	0 dB	0,80	0,80	0,80	0,80	0,80
5816711			0	0	0	0 dB	0,80	0,80	0,80	0,80	0,80
5816713			0	0	0	0 dB	0,80	0,80	0,80	0,80	0,80
5816714			0	0	0	0 dB	0,80	0,80	0,80	0,80	0,80
5816716			0	0	0	0 dB	0,80	0,80	0,80	0,80	0,80
5816717			0	0	0	0 dB	0,80	0,80	0,80	0,80	0,80
5816718			0	0	0	0 dB	0,80	0,80	0,80	0,80	0,80
5816719			0	0	0	0 dB	0,80	0,80	0,80	0,80	0,80
5816720			0	0	0	0 dB	0,80	0,80	0,80	0,80	0,80
5816721			0	0	0	0 dB	0,80	0,80	0,80	0,80	0,80
5816722			0	0	0	0 dB	0,80	0,80	0,80	0,80	0,80
5816723			0	0	0	0 dB	0,80	0,80	0,80	0,80	0,80
5816724			0	0	0	0 dB	0,80	0,80	0,80	0,80	0,80
5816725			0	0	0	0 dB	0,80	0,80	0,80	0,80	0,80
5816726			0	0	0	0 dB	0,80	0,80	0,80	0,80	0,80
5816727			0	0	0	0 dB	0,80	0,80	0,80	0,80	0,80
5816728			0	0	0	0 dB	0,80	0,80	0,80	0,80	0,80
5816733			0	0	0	0 dB	0,80	0,80	0,80	0,80	0,80
5816734			0	0	0	0 dB	0,80	0,80	0,80	0,80	0,80
5816735			0	0	0	0 dB	0,80	0,80	0,80	0,80	0,80
5816736			0	0	0	0 dB	0,80	0,80	0,80	0,80	0,80
5816737			0	0	0	0 dB	0,80	0,80	0,80	0,80	0,80
5816738			0	0	0	0 dB	0,80	0,80	0,80	0,80	0,80
5816739			0	0	0	0 dB	0,80	0,80	0,80	0,80	0,80
5816745			0	0	0	0 dB	0,80	0,80	0,80	0,80	0,80
5816746			0	0	0	0 dB	0,80	0,80	0,80	0,80	0,80
5816747			0	0	0	0 dB	0,80	0,80	0,80	0,80	0,80
5816748			0	0	0	0 dB	0,80	0,80	0,80	0,80	0,80
5816749			0	0	0	0 dB	0,80	0,80	0,80	0,80	0,80
5816750			0	0	0	0 dB	0,80	0,80	0,80	0,80	0,80
5816751			0	0	0	0 dB	0,80	0,80	0,80	0,80	0,80
5816752			0	0	0	0 dB	0,80	0,80	0,80	0,80	0,80
5816753			0	0	0	0 dB	0,80	0,80	0,80	0,80	0,80
5816754			0	0	0	0 dB	0,80	0,80	0,80	0,80	0,80
5816755			0	0	0	0 dB	0,80	0,80	0,80	0,80	0,80
5816756			0	0	0	0 dB	0,80	0,80	0,80	0,80	0,80
5816757			0	0	0	0 dB	0,80	0,80	0,80	0,80	0,80
5816758			0	0	0	0 dB	0,80	0,80	0,80	0,80	0,80
5816759			0	0	0	0 dB	0,80	0,80	0,80	0,80	0,80
5816760			0	0	0	0 dB	0,80	0,80	0,80	0,80	0,80
5816761			0	0	0	0 dB	0,80	0,80	0,80	0,80	0,80
5816762			0	0	0	0 dB	0,80	0,80	0,80	0,80	0,80
5816763			0	0	0	0 dB	0,80	0,80	0,80	0,80	0,80
5816927			0	0	0	0 dB	0,80	0,80	0,80	0,80	0,80

Itemeigenschappen

Zonder scherm

Model: Waalweg 1 IL V01 - zonder scherm
Waalweg 1 IL V01 - Waalweg 1 IL V01
Groep: (hoofdgroep)
Lijst van Gebouwen, voor rekenmethode Industrielawaai - HMRI, industrie

Naam	Refl. 1k	Refl. 2k	Refl. 4k	Refl. 8k
5816678	0,80	0,80	0,80	0,80
5816679	0,80	0,80	0,80	0,80
5816680	0,80	0,80	0,80	0,80
5816681	0,80	0,80	0,80	0,80
5816682	0,80	0,80	0,80	0,80
5816685	0,80	0,80	0,80	0,80
5816686	0,80	0,80	0,80	0,80
5816687	0,80	0,80	0,80	0,80
5816688	0,80	0,80	0,80	0,80
5816689	0,80	0,80	0,80	0,80
5816690	0,80	0,80	0,80	0,80
5816691	0,80	0,80	0,80	0,80
5816692	0,80	0,80	0,80	0,80
5816707	0,80	0,80	0,80	0,80
5816708	0,80	0,80	0,80	0,80
5816709	0,80	0,80	0,80	0,80
5816710	0,80	0,80	0,80	0,80
5816711	0,80	0,80	0,80	0,80
5816713	0,80	0,80	0,80	0,80
5816714	0,80	0,80	0,80	0,80
5816716	0,80	0,80	0,80	0,80
5816717	0,80	0,80	0,80	0,80
5816718	0,80	0,80	0,80	0,80
5816719	0,80	0,80	0,80	0,80
5816720	0,80	0,80	0,80	0,80
5816721	0,80	0,80	0,80	0,80
5816722	0,80	0,80	0,80	0,80
5816723	0,80	0,80	0,80	0,80
5816724	0,80	0,80	0,80	0,80
5816725	0,80	0,80	0,80	0,80
5816726	0,80	0,80	0,80	0,80
5816727	0,80	0,80	0,80	0,80
5816728	0,80	0,80	0,80	0,80
5816733	0,80	0,80	0,80	0,80
5816734	0,80	0,80	0,80	0,80
5816735	0,80	0,80	0,80	0,80
5816736	0,80	0,80	0,80	0,80
5816737	0,80	0,80	0,80	0,80
5816738	0,80	0,80	0,80	0,80
5816739	0,80	0,80	0,80	0,80
5816745	0,80	0,80	0,80	0,80
5816746	0,80	0,80	0,80	0,80
5816747	0,80	0,80	0,80	0,80
5816748	0,80	0,80	0,80	0,80
5816749	0,80	0,80	0,80	0,80
5816750	0,80	0,80	0,80	0,80
5816751	0,80	0,80	0,80	0,80
5816752	0,80	0,80	0,80	0,80
5816753	0,80	0,80	0,80	0,80
5816754	0,80	0,80	0,80	0,80
5816755	0,80	0,80	0,80	0,80
5816756	0,80	0,80	0,80	0,80
5816757	0,80	0,80	0,80	0,80
5816758	0,80	0,80	0,80	0,80
5816759	0,80	0,80	0,80	0,80
5816760	0,80	0,80	0,80	0,80
5816761	0,80	0,80	0,80	0,80
5816762	0,80	0,80	0,80	0,80
5816763	0,80	0,80	0,80	0,80
5816927	0,80	0,80	0,80	0,80

Itemeigenschappen Zonder scherm

Model: Waalweg 1 IL V01 - zonder scherm
 Waalweg 1 IL V01 - Waalweg 1 IL V01
 Groep: (hoofdgroep)
 Lijst van Gebouwen, voor rekenmethode Industrielawaai - HMRI, industrie

Naam	Omschr.	Hoogte	Maaiveld	Hdef.	Functie	Gebouwtype
5816928	woonfunctie	5,43	0,00	Absoluut		
5816929	woonfunctie	6,08	0,00	Absoluut		
5816930	woonfunctie	8,81	0,00	Absoluut		
5816931	woonfunctie	6,84	0,00	Absoluut		
5816932	industriefunctie, woonfunctie	6,52	0,00	Absoluut		
5816933	woonfunctie	6,31	0,00	Absoluut		
5816934		2,81	0,00	Absoluut		
5816935	woonfunctie	7,24	0,00	Absoluut		
5816936	woonfunctie	6,97	0,00	Absoluut		
5816937		1,69	0,00	Absoluut		
5816938	overige gebruiksfunctie	2,47	0,00	Absoluut		
5816939	woonfunctie	2,45	0,00	Absoluut		
5816940	woonfunctie	6,39	0,00	Absoluut		
5816941		1,82	0,00	Absoluut		
5816942		4,81	0,00	Absoluut		
5816943	woonfunctie	7,14	0,00	Absoluut		
5816944		2,05	0,00	Absoluut		
5817094	woonfunctie	6,51	0,00	Absoluut		
5817095		1,67	0,00	Absoluut		
5817490		1,06	0,00	Absoluut		
5818360	woonfunctie	5,19	0,00	Absoluut		
5818398		1,65	0,00	Absoluut		
5818399		1,65	0,00	Absoluut		
5818401		1,66	0,00	Absoluut		
5818441	woonfunctie	4,29	0,00	Absoluut		
5818442		1,15	0,00	Absoluut		
5818443	woonfunctie	4,58	0,00	Absoluut		
5818444		1,71	0,00	Absoluut		
5818445		1,74	0,00	Absoluut		
5818446		1,67	0,00	Absoluut		
5818447	woonfunctie	4,62	0,00	Absoluut		
5818448	woonfunctie	4,67	0,00	Absoluut		
5818527	kantoorfunctie, woonfunctie	8,11	0,00	Absoluut		
5818528	woonfunctie	5,62	0,00	Absoluut		
5818529	woonfunctie	5,59	0,00	Absoluut		
5818530	woonfunctie	7,49	0,00	Absoluut		
5818531	woonfunctie	5,58	0,00	Absoluut		
5818532		1,62	0,00	Absoluut		
5818533		1,64	0,00	Absoluut		
5818718		2,09	0,00	Absoluut		
5818719		2,19	0,00	Absoluut		
5818720		3,61	0,00	Absoluut		
5818721	woonfunctie	6,95	0,00	Absoluut		
5818722	woonfunctie	6,27	0,00	Absoluut		
5818958		2,02	0,00	Absoluut		
5818959		1,62	0,00	Absoluut		
5818960		1,65	0,00	Absoluut		
5818961		1,67	0,00	Absoluut		
5818962		1,69	0,00	Absoluut		
5818985	woonfunctie	7,16	0,00	Absoluut		
5818986	woonfunctie	7,17	0,00	Absoluut		
5818987		2,14	0,00	Absoluut		
5818988	woonfunctie	6,30	0,00	Absoluut		
5818989		2,94	0,00	Absoluut		
5819368		2,12	0,00	Absoluut		
5819369	woonfunctie	2,65	0,00	Absoluut		
5819370		0,82	0,00	Absoluut		
5819371	woonfunctie	2,53	0,00	Absoluut		
5819372	woonfunctie	4,52	0,00	Absoluut		
5820103	woonfunctie	3,17	0,00	Absoluut		

Itemeigenschappen

Zonder scherm

Model: Waalweg 1 IL V01 - zonder scherm
 Waalweg 1 IL V01 - Waalweg 1 IL V01
 Groep: (hoofdgroep)
 Lijst van Gebouwen, voor rekenmethode Industrielawaai - HMRI, industrie

Naam	BAG-id	Gemeente	Jaar	AHN-jaar	Trust	Cp	Refl. 31	Refl. 63	Refl. 125	Refl. 250	Refl. 500
5816928			0	0	0	0 dB	0,80	0,80	0,80	0,80	0,80
5816929			0	0	0	0 dB	0,80	0,80	0,80	0,80	0,80
5816930			0	0	0	0 dB	0,80	0,80	0,80	0,80	0,80
5816931			0	0	0	0 dB	0,80	0,80	0,80	0,80	0,80
5816932			0	0	0	0 dB	0,80	0,80	0,80	0,80	0,80
5816933			0	0	0	0 dB	0,80	0,80	0,80	0,80	0,80
5816934			0	0	0	0 dB	0,80	0,80	0,80	0,80	0,80
5816935			0	0	0	0 dB	0,80	0,80	0,80	0,80	0,80
5816936			0	0	0	0 dB	0,80	0,80	0,80	0,80	0,80
5816937			0	0	0	0 dB	0,80	0,80	0,80	0,80	0,80
5816938			0	0	0	0 dB	0,80	0,80	0,80	0,80	0,80
5816939			0	0	0	0 dB	0,80	0,80	0,80	0,80	0,80
5816940			0	0	0	0 dB	0,80	0,80	0,80	0,80	0,80
5816941			0	0	0	0 dB	0,80	0,80	0,80	0,80	0,80
5816942			0	0	0	0 dB	0,80	0,80	0,80	0,80	0,80
5816943			0	0	0	0 dB	0,80	0,80	0,80	0,80	0,80
5816944			0	0	0	0 dB	0,80	0,80	0,80	0,80	0,80
5817094			0	0	0	0 dB	0,80	0,80	0,80	0,80	0,80
5817095			0	0	0	0 dB	0,80	0,80	0,80	0,80	0,80
5817490			0	0	0	0 dB	0,80	0,80	0,80	0,80	0,80
5818360			0	0	0	0 dB	0,80	0,80	0,80	0,80	0,80
5818398			0	0	0	0 dB	0,80	0,80	0,80	0,80	0,80
5818399			0	0	0	0 dB	0,80	0,80	0,80	0,80	0,80
5818401			0	0	0	0 dB	0,80	0,80	0,80	0,80	0,80
5818441			0	0	0	0 dB	0,80	0,80	0,80	0,80	0,80
5818442			0	0	0	0 dB	0,80	0,80	0,80	0,80	0,80
5818443			0	0	0	0 dB	0,80	0,80	0,80	0,80	0,80
5818444			0	0	0	0 dB	0,80	0,80	0,80	0,80	0,80
5818445			0	0	0	0 dB	0,80	0,80	0,80	0,80	0,80
5818446			0	0	0	0 dB	0,80	0,80	0,80	0,80	0,80
5818447			0	0	0	0 dB	0,80	0,80	0,80	0,80	0,80
5818448			0	0	0	0 dB	0,80	0,80	0,80	0,80	0,80
5818527			0	0	0	0 dB	0,80	0,80	0,80	0,80	0,80
5818528			0	0	0	0 dB	0,80	0,80	0,80	0,80	0,80
5818529			0	0	0	0 dB	0,80	0,80	0,80	0,80	0,80
5818530			0	0	0	0 dB	0,80	0,80	0,80	0,80	0,80
5818531			0	0	0	0 dB	0,80	0,80	0,80	0,80	0,80
5818532			0	0	0	0 dB	0,80	0,80	0,80	0,80	0,80
5818533			0	0	0	0 dB	0,80	0,80	0,80	0,80	0,80
5818718			0	0	0	0 dB	0,80	0,80	0,80	0,80	0,80
5818719			0	0	0	0 dB	0,80	0,80	0,80	0,80	0,80
5818720			0	0	0	0 dB	0,80	0,80	0,80	0,80	0,80
5818721			0	0	0	0 dB	0,80	0,80	0,80	0,80	0,80
5818722			0	0	0	0 dB	0,80	0,80	0,80	0,80	0,80
5818958			0	0	0	0 dB	0,80	0,80	0,80	0,80	0,80
5818959			0	0	0	0 dB	0,80	0,80	0,80	0,80	0,80
5818960			0	0	0	0 dB	0,80	0,80	0,80	0,80	0,80
5818961			0	0	0	0 dB	0,80	0,80	0,80	0,80	0,80
5818962			0	0	0	0 dB	0,80	0,80	0,80	0,80	0,80
5818985			0	0	0	0 dB	0,80	0,80	0,80	0,80	0,80
5818986			0	0	0	0 dB	0,80	0,80	0,80	0,80	0,80
5818987			0	0	0	0 dB	0,80	0,80	0,80	0,80	0,80
5818988			0	0	0	0 dB	0,80	0,80	0,80	0,80	0,80
5818989			0	0	0	0 dB	0,80	0,80	0,80	0,80	0,80
5819368			0	0	0	0 dB	0,80	0,80	0,80	0,80	0,80
5819369			0	0	0	0 dB	0,80	0,80	0,80	0,80	0,80
5819370			0	0	0	0 dB	0,80	0,80	0,80	0,80	0,80
5819371			0	0	0	0 dB	0,80	0,80	0,80	0,80	0,80
5819372			0	0	0	0 dB	0,80	0,80	0,80	0,80	0,80
5820103			0	0	0	0 dB	0,80	0,80	0,80	0,80	0,80

Itemeigenschappen Zonder scherm

Model: Waalweg 1 IL V01 - zonder scherm
Waalweg 1 IL V01 - Waalweg 1 IL V01
Groep: (hoofdgroep)
Lijst van Gebouwen, voor rekenmethode Industrielawaai - HMRI, industrie

Naam	Refl. 1k	Refl. 2k	Refl. 4k	Refl. 8k
5816928	0,80	0,80	0,80	0,80
5816929	0,80	0,80	0,80	0,80
5816930	0,80	0,80	0,80	0,80
5816931	0,80	0,80	0,80	0,80
5816932	0,80	0,80	0,80	0,80
5816933	0,80	0,80	0,80	0,80
5816934	0,80	0,80	0,80	0,80
5816935	0,80	0,80	0,80	0,80
5816936	0,80	0,80	0,80	0,80
5816937	0,80	0,80	0,80	0,80
5816938	0,80	0,80	0,80	0,80
5816939	0,80	0,80	0,80	0,80
5816940	0,80	0,80	0,80	0,80
5816941	0,80	0,80	0,80	0,80
5816942	0,80	0,80	0,80	0,80
5816943	0,80	0,80	0,80	0,80
5816944	0,80	0,80	0,80	0,80
5817094	0,80	0,80	0,80	0,80
5817095	0,80	0,80	0,80	0,80
5817490	0,80	0,80	0,80	0,80
5818360	0,80	0,80	0,80	0,80
5818398	0,80	0,80	0,80	0,80
5818399	0,80	0,80	0,80	0,80
5818401	0,80	0,80	0,80	0,80
5818441	0,80	0,80	0,80	0,80
5818442	0,80	0,80	0,80	0,80
5818443	0,80	0,80	0,80	0,80
5818444	0,80	0,80	0,80	0,80
5818445	0,80	0,80	0,80	0,80
5818446	0,80	0,80	0,80	0,80
5818447	0,80	0,80	0,80	0,80
5818448	0,80	0,80	0,80	0,80
5818527	0,80	0,80	0,80	0,80
5818528	0,80	0,80	0,80	0,80
5818529	0,80	0,80	0,80	0,80
5818530	0,80	0,80	0,80	0,80
5818531	0,80	0,80	0,80	0,80
5818532	0,80	0,80	0,80	0,80
5818533	0,80	0,80	0,80	0,80
5818718	0,80	0,80	0,80	0,80
5818719	0,80	0,80	0,80	0,80
5818720	0,80	0,80	0,80	0,80
5818721	0,80	0,80	0,80	0,80
5818722	0,80	0,80	0,80	0,80
5818958	0,80	0,80	0,80	0,80
5818959	0,80	0,80	0,80	0,80
5818960	0,80	0,80	0,80	0,80
5818961	0,80	0,80	0,80	0,80
5818962	0,80	0,80	0,80	0,80
5818985	0,80	0,80	0,80	0,80
5818986	0,80	0,80	0,80	0,80
5818987	0,80	0,80	0,80	0,80
5818988	0,80	0,80	0,80	0,80
5818989	0,80	0,80	0,80	0,80
5819368	0,80	0,80	0,80	0,80
5819369	0,80	0,80	0,80	0,80
5819370	0,80	0,80	0,80	0,80
5819371	0,80	0,80	0,80	0,80
5819372	0,80	0,80	0,80	0,80
5820103	0,80	0,80	0,80	0,80

Itemeigenschappen

Zonder scherm

Model: Waalweg 1 IL V01 - zonder scherm
 Waalweg 1 IL V01 - Waalweg 1 IL V01
 Groep: (hoofdgroep)
 Lijst van Gebouwen, voor rekenmethode Industrielawaai - HMRI, industrie

Naam	Omschr.	Hoogte	Maaiveld	Hdef.	Functie	Gebouwtype
5820139	woonfunctie	4,79	0,00	Absoluut		
5820140	woonfunctie	4,89	0,00	Absoluut		
5820141		1,88	0,00	Absoluut		
5820142	woonfunctie	6,03	0,00	Absoluut		
5820143		1,60	0,00	Absoluut		
5820353	woonfunctie	6,87	0,00	Absoluut		
5820429	bijeenkomstfunctie,kantoorfunctie	8,44	0,00	Absoluut		
5820430	woonfunctie	6,56	0,00	Absoluut		
5820437		2,17	0,00	Absoluut		
5820438		2,15	0,00	Absoluut		
5820476	woonfunctie	5,36	0,00	Absoluut		
5820537	woonfunctie	5,97	0,00	Absoluut		
5820544		3,33	0,00	Absoluut		
5820545		3,21	0,00	Absoluut		
5820546		3,21	0,00	Absoluut		
5820553	woonfunctie	5,12	0,00	Absoluut		
5820554	woonfunctie	5,20	0,00	Absoluut		
5820555		2,85	0,00	Absoluut		
5820556	woonfunctie	4,77	0,00	Absoluut		
5820557	woonfunctie	4,80	0,00	Absoluut		
5820558	woonfunctie	5,58	0,00	Absoluut		
5820588	woonfunctie	4,35	0,00	Absoluut		
5820662	woonfunctie	4,67	0,00	Absoluut		
5820734	bijeenkomstfunctie	2,74	0,00	Absoluut		
5820735	overige gebruiksfunctie	1,95	0,00	Absoluut		
5820823	woonfunctie	6,46	0,00	Absoluut		
5820824		2,22	0,00	Absoluut		
5820825		2,15	0,00	Absoluut		
5820826		2,58	0,00	Absoluut		
5820827	woonfunctie	6,94	0,00	Absoluut		
5820828		2,57	0,00	Absoluut		
5820865	bijeenkomstfunctie,kantoorfunctie	8,40	0,00	Absoluut		
5820866	woonfunctie	4,23	0,00	Absoluut		
5820867	overige gebruiksfunctie	1,40	0,00	Absoluut		
5820868	woonfunctie	4,75	0,00	Absoluut		
5820869	woonfunctie	3,75	0,00	Absoluut		
5820925		1,52	0,00	Absoluut		
5820922		1,81	0,00	Absoluut		
5820923		1,61	0,00	Absoluut		
5820924		1,90	0,00	Absoluut		
5820926		1,64	0,00	Absoluut		
5820927		1,88	0,00	Absoluut		
5820928		1,60	0,00	Absoluut		
5820967		1,75	0,00	Absoluut		
5820968		1,81	0,00	Absoluut		
5821048	industriefunctie,woonfunctie	8,27	0,00	Absoluut		
5821085		4,01	0,00	Absoluut		
5821086	woonfunctie	5,94	0,00	Absoluut		
5821087	woonfunctie	7,28	0,00	Absoluut		
5821088		3,42	0,00	Absoluut		
5821089		3,41	0,00	Absoluut		
5821090	woonfunctie	6,85	0,00	Absoluut		
5821099		3,61	0,00	Absoluut		
5821139	woonfunctie	5,93	0,00	Absoluut		
5821140	woonfunctie	5,72	0,00	Absoluut		
5821169		1,53	0,00	Absoluut		
5821211		1,64	0,00	Absoluut		
5821212		1,62	0,00	Absoluut		
5821213		1,64	0,00	Absoluut		
5821277		2,91	0,00	Absoluut		

Itemeigenschappen Zonder scherm

Model: Waalweg 1 IL V01 - zonder scherm
 Waalweg 1 IL V01 - Waalweg 1 IL V01
 Groep: (hoofdgroep)
 Lijst van Gebouwen, voor rekenmethode Industrielawaai - HMRI, industrie

Naam	BAG-id	Gemeente	Jaar	AHN-jaar	Trust	Cp	Refl. 31	Refl. 63	Refl. 125	Refl. 250	Refl. 500
5820139			0	0	0	0 dB	0,80	0,80	0,80	0,80	0,80
5820140			0	0	0	0 dB	0,80	0,80	0,80	0,80	0,80
5820141			0	0	0	0 dB	0,80	0,80	0,80	0,80	0,80
5820142			0	0	0	0 dB	0,80	0,80	0,80	0,80	0,80
5820143			0	0	0	0 dB	0,80	0,80	0,80	0,80	0,80
5820353			0	0	0	0 dB	0,80	0,80	0,80	0,80	0,80
5820429			0	0	0	0 dB	0,80	0,80	0,80	0,80	0,80
5820430			0	0	0	0 dB	0,80	0,80	0,80	0,80	0,80
5820437			0	0	0	0 dB	0,80	0,80	0,80	0,80	0,80
5820438			0	0	0	0 dB	0,80	0,80	0,80	0,80	0,80
5820476			0	0	0	0 dB	0,80	0,80	0,80	0,80	0,80
5820537			0	0	0	0 dB	0,80	0,80	0,80	0,80	0,80
5820544			0	0	0	0 dB	0,80	0,80	0,80	0,80	0,80
5820545			0	0	0	0 dB	0,80	0,80	0,80	0,80	0,80
5820546			0	0	0	0 dB	0,80	0,80	0,80	0,80	0,80
5820553			0	0	0	0 dB	0,80	0,80	0,80	0,80	0,80
5820554			0	0	0	0 dB	0,80	0,80	0,80	0,80	0,80
5820555			0	0	0	0 dB	0,80	0,80	0,80	0,80	0,80
5820556			0	0	0	0 dB	0,80	0,80	0,80	0,80	0,80
5820557			0	0	0	0 dB	0,80	0,80	0,80	0,80	0,80
5820558			0	0	0	0 dB	0,80	0,80	0,80	0,80	0,80
5820588			0	0	0	0 dB	0,80	0,80	0,80	0,80	0,80
5820662			0	0	0	0 dB	0,80	0,80	0,80	0,80	0,80
5820734			0	0	0	0 dB	0,80	0,80	0,80	0,80	0,80
5820735			0	0	0	0 dB	0,80	0,80	0,80	0,80	0,80
5820823			0	0	0	0 dB	0,80	0,80	0,80	0,80	0,80
5820824			0	0	0	0 dB	0,80	0,80	0,80	0,80	0,80
5820825			0	0	0	0 dB	0,80	0,80	0,80	0,80	0,80
5820826			0	0	0	0 dB	0,80	0,80	0,80	0,80	0,80
5820827			0	0	0	0 dB	0,80	0,80	0,80	0,80	0,80
5820828			0	0	0	0 dB	0,80	0,80	0,80	0,80	0,80
5820865			0	0	0	0 dB	0,80	0,80	0,80	0,80	0,80
5820866			0	0	0	0 dB	0,80	0,80	0,80	0,80	0,80
5820867			0	0	0	0 dB	0,80	0,80	0,80	0,80	0,80
5820868			0	0	0	0 dB	0,80	0,80	0,80	0,80	0,80
5820869			0	0	0	0 dB	0,80	0,80	0,80	0,80	0,80
5820925			0	0	0	0 dB	0,80	0,80	0,80	0,80	0,80
5820922			0	0	0	0 dB	0,80	0,80	0,80	0,80	0,80
5820923			0	0	0	0 dB	0,80	0,80	0,80	0,80	0,80
5820924			0	0	0	0 dB	0,80	0,80	0,80	0,80	0,80
5820926			0	0	0	0 dB	0,80	0,80	0,80	0,80	0,80
5820927			0	0	0	0 dB	0,80	0,80	0,80	0,80	0,80
5820928			0	0	0	0 dB	0,80	0,80	0,80	0,80	0,80
5820967			0	0	0	0 dB	0,80	0,80	0,80	0,80	0,80
5820968			0	0	0	0 dB	0,80	0,80	0,80	0,80	0,80
5821048			0	0	0	0 dB	0,80	0,80	0,80	0,80	0,80
5821085			0	0	0	0 dB	0,80	0,80	0,80	0,80	0,80
5821086			0	0	0	0 dB	0,80	0,80	0,80	0,80	0,80
5821087			0	0	0	0 dB	0,80	0,80	0,80	0,80	0,80
5821088			0	0	0	0 dB	0,80	0,80	0,80	0,80	0,80
5821089			0	0	0	0 dB	0,80	0,80	0,80	0,80	0,80
5821090			0	0	0	0 dB	0,80	0,80	0,80	0,80	0,80
5821099			0	0	0	0 dB	0,80	0,80	0,80	0,80	0,80
5821139			0	0	0	0 dB	0,80	0,80	0,80	0,80	0,80
5821140			0	0	0	0 dB	0,80	0,80	0,80	0,80	0,80
5821169			0	0	0	0 dB	0,80	0,80	0,80	0,80	0,80
5821211			0	0	0	0 dB	0,80	0,80	0,80	0,80	0,80
5821212			0	0	0	0 dB	0,80	0,80	0,80	0,80	0,80
5821213			0	0	0	0 dB	0,80	0,80	0,80	0,80	0,80
5821277			0	0	0	0 dB	0,80	0,80	0,80	0,80	0,80

Itemeigenschappen Zonder scherm

Model: Waalweg 1 IL V01 - zonder scherm
Waalweg 1 IL V01 - Waalweg 1 IL V01
Groep: (hoofdgroep)
Lijst van Gebouwen, voor rekenmethode Industrielawaai - HMRI, industrie

Naam	Refl. 1k	Refl. 2k	Refl. 4k	Refl. 8k
5820139	0,80	0,80	0,80	0,80
5820140	0,80	0,80	0,80	0,80
5820141	0,80	0,80	0,80	0,80
5820142	0,80	0,80	0,80	0,80
5820143	0,80	0,80	0,80	0,80
5820353	0,80	0,80	0,80	0,80
5820429	0,80	0,80	0,80	0,80
5820430	0,80	0,80	0,80	0,80
5820437	0,80	0,80	0,80	0,80
5820438	0,80	0,80	0,80	0,80
5820476	0,80	0,80	0,80	0,80
5820537	0,80	0,80	0,80	0,80
5820544	0,80	0,80	0,80	0,80
5820545	0,80	0,80	0,80	0,80
5820546	0,80	0,80	0,80	0,80
5820553	0,80	0,80	0,80	0,80
5820554	0,80	0,80	0,80	0,80
5820555	0,80	0,80	0,80	0,80
5820556	0,80	0,80	0,80	0,80
5820557	0,80	0,80	0,80	0,80
5820558	0,80	0,80	0,80	0,80
5820588	0,80	0,80	0,80	0,80
5820662	0,80	0,80	0,80	0,80
5820734	0,80	0,80	0,80	0,80
5820735	0,80	0,80	0,80	0,80
5820823	0,80	0,80	0,80	0,80
5820824	0,80	0,80	0,80	0,80
5820825	0,80	0,80	0,80	0,80
5820826	0,80	0,80	0,80	0,80
5820827	0,80	0,80	0,80	0,80
5820828	0,80	0,80	0,80	0,80
5820865	0,80	0,80	0,80	0,80
5820866	0,80	0,80	0,80	0,80
5820867	0,80	0,80	0,80	0,80
5820868	0,80	0,80	0,80	0,80
5820869	0,80	0,80	0,80	0,80
5820925	0,80	0,80	0,80	0,80
5820922	0,80	0,80	0,80	0,80
5820923	0,80	0,80	0,80	0,80
5820924	0,80	0,80	0,80	0,80
5820926	0,80	0,80	0,80	0,80
5820927	0,80	0,80	0,80	0,80
5820928	0,80	0,80	0,80	0,80
5820967	0,80	0,80	0,80	0,80
5820968	0,80	0,80	0,80	0,80
5821048	0,80	0,80	0,80	0,80
5821085	0,80	0,80	0,80	0,80
5821086	0,80	0,80	0,80	0,80
5821087	0,80	0,80	0,80	0,80
5821088	0,80	0,80	0,80	0,80
5821089	0,80	0,80	0,80	0,80
5821090	0,80	0,80	0,80	0,80
5821099	0,80	0,80	0,80	0,80
5821139	0,80	0,80	0,80	0,80
5821140	0,80	0,80	0,80	0,80
5821169	0,80	0,80	0,80	0,80
5821211	0,80	0,80	0,80	0,80
5821212	0,80	0,80	0,80	0,80
5821213	0,80	0,80	0,80	0,80
5821277	0,80	0,80	0,80	0,80

Itemeigenschappen Zonder scherm

Model: Waalweg 1 IL V01 - zonder scherm
 Waalweg 1 IL V01 - Waalweg 1 IL V01
 Groep: (hoofdgroep)
 Lijst van Gebouwen, voor rekenmethode Industrielawaai - HMRI, industrie

Naam	Omschr.	Hoogte	Maaiveld	Hdef.	Functie	Gebouwtype
5821278	woonfunctie	4,51	0,00	Absoluut		
5821279	woonfunctie	4,28	0,00	Absoluut		
5821280	woonfunctie	4,80	0,00	Absoluut		
5821281		1,22	0,00	Absoluut		
5821282	woonfunctie	4,31	0,00	Absoluut		
5821373		1,72	0,00	Absoluut		
5821374		2,11	0,00	Absoluut		
5821375	woonfunctie	5,19	0,00	Absoluut		
5821376	woonfunctie	8,32	0,00	Absoluut		
5821900		6,41	0,00	Absoluut		
5822006		1,87	0,00	Absoluut		
5825141		1,85	0,00	Absoluut		
5825142		1,79	0,00	Absoluut		
5825143	industriefunctie, woonfunctie	6,04	0,00	Absoluut		
5825153		1,39	0,00	Absoluut		
5825885		1,82	0,00	Absoluut		
5827282		2,45	0,00	Absoluut		
5827797	gezondheidszorgfunctie	3,01	0,00	Absoluut		
5828359	woonfunctie	7,19	0,00	Absoluut		
5828353	woonfunctie	7,26	0,00	Absoluut		
5828354	woonfunctie	10,16	0,00	Absoluut		
5828355	woonfunctie	9,55	0,00	Absoluut		
5828356	woonfunctie	7,90	0,00	Absoluut		
5828357	woonfunctie	7,24	0,00	Absoluut		
5828358	woonfunctie	7,19	0,00	Absoluut		
5828360	woonfunctie	7,19	0,00	Absoluut		
5828361	woonfunctie	7,25	0,00	Absoluut		
5828362	woonfunctie	7,14	0,00	Absoluut		
5828363	woonfunctie	7,15	0,00	Absoluut		
5828364	woonfunctie	7,91	0,00	Absoluut		
5828365	woonfunctie	7,94	0,00	Absoluut		
5828366	woonfunctie	7,91	0,00	Absoluut		
5828367	woonfunctie	7,98	0,00	Absoluut		
5828368	woonfunctie	7,94	0,00	Absoluut		
5828369	woonfunctie	7,93	0,00	Absoluut		
5828370	woonfunctie	7,94	0,00	Absoluut		
5828371		1,48	0,00	Absoluut		
5828372		1,54	0,00	Absoluut		
5828373		1,62	0,00	Absoluut		
5828374		2,07	0,00	Absoluut		
5828375		2,09	0,00	Absoluut		
5828376		2,26	0,00	Absoluut		
5828377		2,13	0,00	Absoluut		
5828378		2,29	0,00	Absoluut		
5828379		1,77	0,00	Absoluut		
5828380		2,41	0,00	Absoluut		
5828381		2,42	0,00	Absoluut		
5828382		1,75	0,00	Absoluut		
5828383		1,52	0,00	Absoluut		
5828384		1,73	0,00	Absoluut		
5828385		1,47	0,00	Absoluut		
5828386		1,70	0,00	Absoluut		
5828866		3,37	0,00	Absoluut		
5828867		3,36	0,00	Absoluut		
5828868		3,36	0,00	Absoluut		
5828869		3,39	0,00	Absoluut		
5828870		2,76	0,00	Absoluut		
5828871		2,75	0,00	Absoluut		
5828872		2,77	0,00	Absoluut		
5828873		2,74	0,00	Absoluut		

Itemeigenschappen Zonder scherm

Model: Waalweg 1 IL V01 - zonder scherm
 Waalweg 1 IL V01 - Waalweg 1 IL V01
 Groep: (hoofdgroep)
 Lijst van Gebouwen, voor rekenmethode Industrielawaai - HMRI, industrie

Naam	BAG-id	Gemeente	Jaar	AHN-jaar	Trust	Cp	Refl. 31	Refl. 63	Refl. 125	Refl. 250	Refl. 500
5821278			0	0	0	0 dB	0,80	0,80	0,80	0,80	0,80
5821279			0	0	0	0 dB	0,80	0,80	0,80	0,80	0,80
5821280			0	0	0	0 dB	0,80	0,80	0,80	0,80	0,80
5821281			0	0	0	0 dB	0,80	0,80	0,80	0,80	0,80
5821282			0	0	0	0 dB	0,80	0,80	0,80	0,80	0,80
5821373			0	0	0	0 dB	0,80	0,80	0,80	0,80	0,80
5821374			0	0	0	0 dB	0,80	0,80	0,80	0,80	0,80
5821375			0	0	0	0 dB	0,80	0,80	0,80	0,80	0,80
5821376			0	0	0	0 dB	0,80	0,80	0,80	0,80	0,80
5821900			0	0	0	0 dB	0,80	0,80	0,80	0,80	0,80
5822006			0	0	0	0 dB	0,80	0,80	0,80	0,80	0,80
5825141			0	0	0	0 dB	0,80	0,80	0,80	0,80	0,80
5825142			0	0	0	0 dB	0,80	0,80	0,80	0,80	0,80
5825143			0	0	0	0 dB	0,80	0,80	0,80	0,80	0,80
5825153			0	0	0	0 dB	0,80	0,80	0,80	0,80	0,80
5825885			0	0	0	0 dB	0,80	0,80	0,80	0,80	0,80
5827282			0	0	0	0 dB	0,80	0,80	0,80	0,80	0,80
5827797			0	0	0	0 dB	0,80	0,80	0,80	0,80	0,80
5828359			0	0	0	0 dB	0,80	0,80	0,80	0,80	0,80
5828353			0	0	0	0 dB	0,80	0,80	0,80	0,80	0,80
5828354			0	0	0	0 dB	0,80	0,80	0,80	0,80	0,80
5828355			0	0	0	0 dB	0,80	0,80	0,80	0,80	0,80
5828356			0	0	0	0 dB	0,80	0,80	0,80	0,80	0,80
5828357			0	0	0	0 dB	0,80	0,80	0,80	0,80	0,80
5828358			0	0	0	0 dB	0,80	0,80	0,80	0,80	0,80
5828360			0	0	0	0 dB	0,80	0,80	0,80	0,80	0,80
5828361			0	0	0	0 dB	0,80	0,80	0,80	0,80	0,80
5828362			0	0	0	0 dB	0,80	0,80	0,80	0,80	0,80
5828363			0	0	0	0 dB	0,80	0,80	0,80	0,80	0,80
5828364			0	0	0	0 dB	0,80	0,80	0,80	0,80	0,80
5828365			0	0	0	0 dB	0,80	0,80	0,80	0,80	0,80
5828366			0	0	0	0 dB	0,80	0,80	0,80	0,80	0,80
5828367			0	0	0	0 dB	0,80	0,80	0,80	0,80	0,80
5828368			0	0	0	0 dB	0,80	0,80	0,80	0,80	0,80
5828369			0	0	0	0 dB	0,80	0,80	0,80	0,80	0,80
5828370			0	0	0	0 dB	0,80	0,80	0,80	0,80	0,80
5828371			0	0	0	0 dB	0,80	0,80	0,80	0,80	0,80
5828372			0	0	0	0 dB	0,80	0,80	0,80	0,80	0,80
5828373			0	0	0	0 dB	0,80	0,80	0,80	0,80	0,80
5828374			0	0	0	0 dB	0,80	0,80	0,80	0,80	0,80
5828375			0	0	0	0 dB	0,80	0,80	0,80	0,80	0,80
5828376			0	0	0	0 dB	0,80	0,80	0,80	0,80	0,80
5828377			0	0	0	0 dB	0,80	0,80	0,80	0,80	0,80
5828378			0	0	0	0 dB	0,80	0,80	0,80	0,80	0,80
5828379			0	0	0	0 dB	0,80	0,80	0,80	0,80	0,80
5828380			0	0	0	0 dB	0,80	0,80	0,80	0,80	0,80
5828381			0	0	0	0 dB	0,80	0,80	0,80	0,80	0,80
5828382			0	0	0	0 dB	0,80	0,80	0,80	0,80	0,80
5828383			0	0	0	0 dB	0,80	0,80	0,80	0,80	0,80
5828384			0	0	0	0 dB	0,80	0,80	0,80	0,80	0,80
5828385			0	0	0	0 dB	0,80	0,80	0,80	0,80	0,80
5828386			0	0	0	0 dB	0,80	0,80	0,80	0,80	0,80
5828866			0	0	0	0 dB	0,80	0,80	0,80	0,80	0,80
5828867			0	0	0	0 dB	0,80	0,80	0,80	0,80	0,80
5828868			0	0	0	0 dB	0,80	0,80	0,80	0,80	0,80
5828869			0	0	0	0 dB	0,80	0,80	0,80	0,80	0,80
5828870			0	0	0	0 dB	0,80	0,80	0,80	0,80	0,80
5828871			0	0	0	0 dB	0,80	0,80	0,80	0,80	0,80
5828872			0	0	0	0 dB	0,80	0,80	0,80	0,80	0,80
5828873			0	0	0	0 dB	0,80	0,80	0,80	0,80	0,80

Itemeigenschappen

Zonder scherm

Model: Waalweg 1 IL V01 - zonder scherm
Waalweg 1 IL V01 - Waalweg 1 IL V01
Groep: (hoofdgroep)
Lijst van Gebouwen, voor rekenmethode Industrielawaai - HMRI, industrie

Naam	Refl. 1k	Refl. 2k	Refl. 4k	Refl. 8k
5821278	0,80	0,80	0,80	0,80
5821279	0,80	0,80	0,80	0,80
5821280	0,80	0,80	0,80	0,80
5821281	0,80	0,80	0,80	0,80
5821282	0,80	0,80	0,80	0,80
5821373	0,80	0,80	0,80	0,80
5821374	0,80	0,80	0,80	0,80
5821375	0,80	0,80	0,80	0,80
5821376	0,80	0,80	0,80	0,80
5821900	0,80	0,80	0,80	0,80
5822006	0,80	0,80	0,80	0,80
5825141	0,80	0,80	0,80	0,80
5825142	0,80	0,80	0,80	0,80
5825143	0,80	0,80	0,80	0,80
5825153	0,80	0,80	0,80	0,80
5825885	0,80	0,80	0,80	0,80
5827282	0,80	0,80	0,80	0,80
5827797	0,80	0,80	0,80	0,80
5828359	0,80	0,80	0,80	0,80
5828353	0,80	0,80	0,80	0,80
5828354	0,80	0,80	0,80	0,80
5828355	0,80	0,80	0,80	0,80
5828356	0,80	0,80	0,80	0,80
5828357	0,80	0,80	0,80	0,80
5828358	0,80	0,80	0,80	0,80
5828360	0,80	0,80	0,80	0,80
5828361	0,80	0,80	0,80	0,80
5828362	0,80	0,80	0,80	0,80
5828363	0,80	0,80	0,80	0,80
5828364	0,80	0,80	0,80	0,80
5828365	0,80	0,80	0,80	0,80
5828366	0,80	0,80	0,80	0,80
5828367	0,80	0,80	0,80	0,80
5828368	0,80	0,80	0,80	0,80
5828369	0,80	0,80	0,80	0,80
5828370	0,80	0,80	0,80	0,80
5828371	0,80	0,80	0,80	0,80
5828372	0,80	0,80	0,80	0,80
5828373	0,80	0,80	0,80	0,80
5828374	0,80	0,80	0,80	0,80
5828375	0,80	0,80	0,80	0,80
5828376	0,80	0,80	0,80	0,80
5828377	0,80	0,80	0,80	0,80
5828378	0,80	0,80	0,80	0,80
5828379	0,80	0,80	0,80	0,80
5828380	0,80	0,80	0,80	0,80
5828381	0,80	0,80	0,80	0,80
5828382	0,80	0,80	0,80	0,80
5828383	0,80	0,80	0,80	0,80
5828384	0,80	0,80	0,80	0,80
5828385	0,80	0,80	0,80	0,80
5828386	0,80	0,80	0,80	0,80
5828866	0,80	0,80	0,80	0,80
5828867	0,80	0,80	0,80	0,80
5828868	0,80	0,80	0,80	0,80
5828869	0,80	0,80	0,80	0,80
5828870	0,80	0,80	0,80	0,80
5828871	0,80	0,80	0,80	0,80
5828872	0,80	0,80	0,80	0,80
5828873	0,80	0,80	0,80	0,80

Itemeigenschappen Zonder scherm

Model: Waalweg 1 IL V01 - zonder scherm
 Waalweg 1 IL V01 - Waalweg 1 IL V01
 Groep: (hoofdgroep)
 Lijst van Gebouwen, voor rekenmethode Industrielawaai - HMRI, industrie

Naam	Omschr.	Hoogte	Maaiveld	Hdef.	Functie	Gebouwtype
5828874		2,75	0,00	Absoluut		
5830171		1,89	0,00	Absoluut		
5830172		1,76	0,00	Absoluut		
5830173		1,49	0,00	Absoluut		
5830174		1,69	0,00	Absoluut		
5830175		1,88	0,00	Absoluut		
5830176		4,00	0,00	Absoluut		
5829496	woonfunctie	-0,29	0,00	Absoluut		
5829497	woonfunctie	0,22	0,00	Absoluut		
5829498	woonfunctie	0,82	0,00	Absoluut		
5829499	woonfunctie	-1,78	0,00	Absoluut		
5829506	woonfunctie	-1,75	0,00	Absoluut		
5829507	woonfunctie	-0,56	0,00	Absoluut		
5829508	woonfunctie	-1,54	0,00	Absoluut		
5829509	woonfunctie	-1,55	0,00	Absoluut		
5829516	woonfunctie	-1,57	0,00	Absoluut		
5829517	woonfunctie	-0,50	0,00	Absoluut		
5829518	woonfunctie	-1,87	0,00	Absoluut		
5829519	woonfunctie	-1,84	0,00	Absoluut		
5829553		-0,56	0,00	Absoluut		
5829554		-1,55	0,00	Absoluut		
5829555		-1,55	0,00	Absoluut		
5829556		-1,70	0,00	Absoluut		
5821377	woonfunctie	4,30	0,00	Absoluut		
5821378		1,59	0,00	Absoluut		
5821379		1,58	0,00	Absoluut		
5821663	woonfunctie	8,14	0,00	Absoluut		
5822005		1,54	0,00	Absoluut		
5823580	bijeenkomstfunctie,overige gebruiksfunctie	9,98	0,00	Absoluut		
5823581	woonfunctie	6,22	0,00	Absoluut		
5825144	woonfunctie	5,17	0,00	Absoluut		
5825145	woonfunctie	5,64	0,00	Absoluut		
5825835		1,32	0,00	Absoluut		
5825836		1,91	0,00	Absoluut		
5826198	woonfunctie	4,57	0,00	Absoluut		
5826199	woonfunctie	4,53	0,00	Absoluut		
5826200		2,75	0,00	Absoluut		
5826201	woonfunctie	4,56	0,00	Absoluut		
5826202	bijeenkomstfunctie	3,75	0,00	Absoluut		
5826303		2,97	0,00	Absoluut		
5826304	woonfunctie	5,31	0,00	Absoluut		
5826305	woonfunctie	6,07	0,00	Absoluut		
5826306	winkelfunctie,woonfunctie	5,09	0,00	Absoluut		
5826307	overige gebruiksfunctie	2,67	0,00	Absoluut		
5826308		2,56	0,00	Absoluut		
5826558		1,58	0,00	Absoluut		
5827071	woonfunctie	6,51	0,00	Absoluut		
5827261		2,82	0,00	Absoluut		
5827263		3,11	0,00	Absoluut		
5827382		1,60	0,00	Absoluut		
5828157	woonfunctie	5,83	0,00	Absoluut		
5828794		1,42	0,00	Absoluut		
5828810		2,10	0,00	Absoluut		
5828811		2,08	0,00	Absoluut		
5830135		2,12	0,00	Absoluut		
5830136		2,85	0,00	Absoluut		
5830137		2,35	0,00	Absoluut		
5830138		1,97	0,00	Absoluut		
5830139		1,98	0,00	Absoluut		
5830140		1,86	0,00	Absoluut		

Itemeigenschappen

Zonder scherm

Model: Waalweg 1 IL V01 - zonder scherm
 Waalweg 1 IL V01 - Waalweg 1 IL V01
 Groep: (hoofdgroep)
 Lijst van Gebouwen, voor rekenmethode Industrielawaai - HMRI, industrie

Naam	BAG-id	Gemeente	Jaar	AHN-jaar	Trust	Cp	Refl. 31	Refl. 63	Refl. 125	Refl. 250	Refl. 500
5828874			0	0	0	0 dB	0,80	0,80	0,80	0,80	0,80
5830171			0	0	0	0 dB	0,80	0,80	0,80	0,80	0,80
5830172			0	0	0	0 dB	0,80	0,80	0,80	0,80	0,80
5830173			0	0	0	0 dB	0,80	0,80	0,80	0,80	0,80
5830174			0	0	0	0 dB	0,80	0,80	0,80	0,80	0,80
5830175			0	0	0	0 dB	0,80	0,80	0,80	0,80	0,80
5830176			0	0	0	0 dB	0,80	0,80	0,80	0,80	0,80
5829496			0	0	0	0 dB	0,80	0,80	0,80	0,80	0,80
5829497			0	0	0	0 dB	0,80	0,80	0,80	0,80	0,80
5829498			0	0	0	0 dB	0,80	0,80	0,80	0,80	0,80
5829499			0	0	0	0 dB	0,80	0,80	0,80	0,80	0,80
5829506			0	0	0	0 dB	0,80	0,80	0,80	0,80	0,80
5829507			0	0	0	0 dB	0,80	0,80	0,80	0,80	0,80
5829508			0	0	0	0 dB	0,80	0,80	0,80	0,80	0,80
5829509			0	0	0	0 dB	0,80	0,80	0,80	0,80	0,80
5829516			0	0	0	0 dB	0,80	0,80	0,80	0,80	0,80
5829517			0	0	0	0 dB	0,80	0,80	0,80	0,80	0,80
5829518			0	0	0	0 dB	0,80	0,80	0,80	0,80	0,80
5829519			0	0	0	0 dB	0,80	0,80	0,80	0,80	0,80
5829553			0	0	0	0 dB	0,80	0,80	0,80	0,80	0,80
5829554			0	0	0	0 dB	0,80	0,80	0,80	0,80	0,80
5829555			0	0	0	0 dB	0,80	0,80	0,80	0,80	0,80
5829556			0	0	0	0 dB	0,80	0,80	0,80	0,80	0,80
5821377			0	0	0	0 dB	0,80	0,80	0,80	0,80	0,80
5821378			0	0	0	0 dB	0,80	0,80	0,80	0,80	0,80
5821379			0	0	0	0 dB	0,80	0,80	0,80	0,80	0,80
5821663			0	0	0	0 dB	0,80	0,80	0,80	0,80	0,80
5822005			0	0	0	0 dB	0,80	0,80	0,80	0,80	0,80
5823580			0	0	0	0 dB	0,80	0,80	0,80	0,80	0,80
5823581			0	0	0	0 dB	0,80	0,80	0,80	0,80	0,80
5825144			0	0	0	0 dB	0,80	0,80	0,80	0,80	0,80
5825145			0	0	0	0 dB	0,80	0,80	0,80	0,80	0,80
5825835			0	0	0	0 dB	0,80	0,80	0,80	0,80	0,80
5825836			0	0	0	0 dB	0,80	0,80	0,80	0,80	0,80
5826198			0	0	0	0 dB	0,80	0,80	0,80	0,80	0,80
5826199			0	0	0	0 dB	0,80	0,80	0,80	0,80	0,80
5826200			0	0	0	0 dB	0,80	0,80	0,80	0,80	0,80
5826201			0	0	0	0 dB	0,80	0,80	0,80	0,80	0,80
5826202			0	0	0	0 dB	0,80	0,80	0,80	0,80	0,80
5826303			0	0	0	0 dB	0,80	0,80	0,80	0,80	0,80
5826304			0	0	0	0 dB	0,80	0,80	0,80	0,80	0,80
5826305			0	0	0	0 dB	0,80	0,80	0,80	0,80	0,80
5826306			0	0	0	0 dB	0,80	0,80	0,80	0,80	0,80
5826307			0	0	0	0 dB	0,80	0,80	0,80	0,80	0,80
5826308			0	0	0	0 dB	0,80	0,80	0,80	0,80	0,80
5826558			0	0	0	0 dB	0,80	0,80	0,80	0,80	0,80
5827071			0	0	0	0 dB	0,80	0,80	0,80	0,80	0,80
5827261			0	0	0	0 dB	0,80	0,80	0,80	0,80	0,80
5827263			0	0	0	0 dB	0,80	0,80	0,80	0,80	0,80
5827382			0	0	0	0 dB	0,80	0,80	0,80	0,80	0,80
5828157			0	0	0	0 dB	0,80	0,80	0,80	0,80	0,80
5828794			0	0	0	0 dB	0,80	0,80	0,80	0,80	0,80
5828810			0	0	0	0 dB	0,80	0,80	0,80	0,80	0,80
5828811			0	0	0	0 dB	0,80	0,80	0,80	0,80	0,80
5830135			0	0	0	0 dB	0,80	0,80	0,80	0,80	0,80
5830136			0	0	0	0 dB	0,80	0,80	0,80	0,80	0,80
5830137			0	0	0	0 dB	0,80	0,80	0,80	0,80	0,80
5830138			0	0	0	0 dB	0,80	0,80	0,80	0,80	0,80
5830139			0	0	0	0 dB	0,80	0,80	0,80	0,80	0,80
5830140			0	0	0	0 dB	0,80	0,80	0,80	0,80	0,80

Itemeigenschappen

Zonder scherm

Model: Waalweg 1 IL V01 - zonder scherm
Waalweg 1 IL V01 - Waalweg 1 IL V01
Groep: (hoofdgroep)
Lijst van Gebouwen, voor rekenmethode Industrielawaai - HMRI, industrie

Naam	Refl. 1k	Refl. 2k	Refl. 4k	Refl. 8k
5828874	0,80	0,80	0,80	0,80
5830171	0,80	0,80	0,80	0,80
5830172	0,80	0,80	0,80	0,80
5830173	0,80	0,80	0,80	0,80
5830174	0,80	0,80	0,80	0,80
5830175	0,80	0,80	0,80	0,80
5830176	0,80	0,80	0,80	0,80
5829496	0,80	0,80	0,80	0,80
5829497	0,80	0,80	0,80	0,80
5829498	0,80	0,80	0,80	0,80
5829499	0,80	0,80	0,80	0,80
5829506	0,80	0,80	0,80	0,80
5829507	0,80	0,80	0,80	0,80
5829508	0,80	0,80	0,80	0,80
5829509	0,80	0,80	0,80	0,80
5829516	0,80	0,80	0,80	0,80
5829517	0,80	0,80	0,80	0,80
5829518	0,80	0,80	0,80	0,80
5829519	0,80	0,80	0,80	0,80
5829553	0,80	0,80	0,80	0,80
5829554	0,80	0,80	0,80	0,80
5829555	0,80	0,80	0,80	0,80
5829556	0,80	0,80	0,80	0,80
5821377	0,80	0,80	0,80	0,80
5821378	0,80	0,80	0,80	0,80
5821379	0,80	0,80	0,80	0,80
5821663	0,80	0,80	0,80	0,80
5822005	0,80	0,80	0,80	0,80
5823580	0,80	0,80	0,80	0,80
5823581	0,80	0,80	0,80	0,80
5825144	0,80	0,80	0,80	0,80
5825145	0,80	0,80	0,80	0,80
5825835	0,80	0,80	0,80	0,80
5825836	0,80	0,80	0,80	0,80
5826198	0,80	0,80	0,80	0,80
5826199	0,80	0,80	0,80	0,80
5826200	0,80	0,80	0,80	0,80
5826201	0,80	0,80	0,80	0,80
5826202	0,80	0,80	0,80	0,80
5826303	0,80	0,80	0,80	0,80
5826304	0,80	0,80	0,80	0,80
5826305	0,80	0,80	0,80	0,80
5826306	0,80	0,80	0,80	0,80
5826307	0,80	0,80	0,80	0,80
5826308	0,80	0,80	0,80	0,80
5826558	0,80	0,80	0,80	0,80
5827071	0,80	0,80	0,80	0,80
5827261	0,80	0,80	0,80	0,80
5827263	0,80	0,80	0,80	0,80
5827382	0,80	0,80	0,80	0,80
5828157	0,80	0,80	0,80	0,80
5828794	0,80	0,80	0,80	0,80
5828810	0,80	0,80	0,80	0,80
5828811	0,80	0,80	0,80	0,80
5830135	0,80	0,80	0,80	0,80
5830136	0,80	0,80	0,80	0,80
5830137	0,80	0,80	0,80	0,80
5830138	0,80	0,80	0,80	0,80
5830139	0,80	0,80	0,80	0,80
5830140	0,80	0,80	0,80	0,80

Itemeigenschappen

Zonder scherm

Model: Waalweg 1 IL V01 - zonder scherm
 Waalweg 1 IL V01 - Waalweg 1 IL V01
 Groep: (hoofdgroep)
 Lijst van Gebouwen, voor rekenmethode Industrielawaai - HMRI, industrie

Naam	Omschr.	Hoogte	Maaiveld	Hdef.	Functie	Gebouwtype
5830148		1,44	0,00	Absoluut		
5830149		1,14	0,00	Absoluut		
5830160		1,11	0,00	Absoluut		
5830162		3,06	0,00	Absoluut		
5830168		0,92	0,00	Absoluut		
5830169		1,07	0,00	Absoluut		
5830170		1,29	0,00	Absoluut		
5821666		1,65	0,00	Absoluut		
5821774		2,10	0,00	Absoluut		
5821775	woonfunctie	3,75	0,00	Absoluut		
5821822	woonfunctie	6,41	0,00	Absoluut		
5823469	woonfunctie	3,91	0,00	Absoluut		
5823472	woonfunctie	5,25	0,00	Absoluut		
5823476		1,62	0,00	Absoluut		
5823511		1,66	0,00	Absoluut		
5823512	woonfunctie	4,72	0,00	Absoluut		
5823916	woonfunctie	5,47	0,00	Absoluut		
5823917	woonfunctie	5,08	0,00	Absoluut		
5823918		1,51	0,00	Absoluut		
5824018	woonfunctie	4,20	0,00	Absoluut		
5824019		1,11	0,00	Absoluut		
5824020	woonfunctie	4,33	0,00	Absoluut		
5824021		1,60	0,00	Absoluut		
5824022	woonfunctie	4,51	0,00	Absoluut		
5825728	bijeenkomstfunctie	5,33	0,00	Absoluut		
5826125	woonfunctie	4,22	0,00	Absoluut		
5826126		1,58	0,00	Absoluut		
5826127	woonfunctie	4,60	0,00	Absoluut		
5826128	industriefunctie,woonfunctie	4,58	0,00	Absoluut		
5826559		1,32	0,00	Absoluut		
5826600		1,73	0,00	Absoluut		
5826601	woonfunctie	6,46	0,00	Absoluut		
5826933		2,14	0,00	Absoluut		
5826934	woonfunctie	4,59	0,00	Absoluut		
5827386		1,73	0,00	Absoluut		
5827387		1,45	0,00	Absoluut		
5828877		1,74	0,00	Absoluut		
5830143		1,60	0,00	Absoluut		
5830155		1,37	0,00	Absoluut		
5830156		1,64	0,00	Absoluut		
5830157		1,47	0,00	Absoluut		
5830158		1,30	0,00	Absoluut		
5830159		2,34	0,00	Absoluut		
5830194		2,24	0,00	Absoluut		
5822818		0,27	0,00	Absoluut		
5830114		1,08	0,00	Absoluut		
5826877	woonfunctie	5,74	0,00	Absoluut		
5826878		1,68	0,00	Absoluut		
5827400		2,73	0,00	Absoluut		
5828151		1,49	0,00	Absoluut		
5830115		1,62	0,00	Absoluut		
5830118		1,53	0,00	Absoluut		
5830126		3,11	0,00	Absoluut		
5830127		2,23	0,00	Absoluut		
5830128		1,32	0,00	Absoluut		
5830129		1,88	0,00	Absoluut		
5830130		1,90	0,00	Absoluut		
5830131		2,19	0,00	Absoluut		
5830132		1,92	0,00	Absoluut		
5830133		1,78	0,00	Absoluut		

Itemeigenschappen

Zonder scherm

Model: Waalweg 1 IL V01 - zonder scherm
 Waalweg 1 IL V01 - Waalweg 1 IL V01
 Groep: (hoofdgroep)
 Lijst van Gebouwen, voor rekenmethode Industrielawaai - HMRI, industrie

Naam	BAG-id	Gemeente	Jaar	AHN-jaar	Trust	Cp	Refl. 31	Refl. 63	Refl. 125	Refl. 250	Refl. 500
5830148			0	0	0	0 dB	0,80	0,80	0,80	0,80	0,80
5830149			0	0	0	0 dB	0,80	0,80	0,80	0,80	0,80
5830160			0	0	0	0 dB	0,80	0,80	0,80	0,80	0,80
5830162			0	0	0	0 dB	0,80	0,80	0,80	0,80	0,80
5830168			0	0	0	0 dB	0,80	0,80	0,80	0,80	0,80
5830169			0	0	0	0 dB	0,80	0,80	0,80	0,80	0,80
5830170			0	0	0	0 dB	0,80	0,80	0,80	0,80	0,80
5821666			0	0	0	0 dB	0,80	0,80	0,80	0,80	0,80
5821774			0	0	0	0 dB	0,80	0,80	0,80	0,80	0,80
5821775			0	0	0	0 dB	0,80	0,80	0,80	0,80	0,80
5821822			0	0	0	0 dB	0,80	0,80	0,80	0,80	0,80
5823469			0	0	0	0 dB	0,80	0,80	0,80	0,80	0,80
5823472			0	0	0	0 dB	0,80	0,80	0,80	0,80	0,80
5823476			0	0	0	0 dB	0,80	0,80	0,80	0,80	0,80
5823511			0	0	0	0 dB	0,80	0,80	0,80	0,80	0,80
5823512			0	0	0	0 dB	0,80	0,80	0,80	0,80	0,80
5823916			0	0	0	0 dB	0,80	0,80	0,80	0,80	0,80
5823917			0	0	0	0 dB	0,80	0,80	0,80	0,80	0,80
5823918			0	0	0	0 dB	0,80	0,80	0,80	0,80	0,80
5824018			0	0	0	0 dB	0,80	0,80	0,80	0,80	0,80
5824019			0	0	0	0 dB	0,80	0,80	0,80	0,80	0,80
5824020			0	0	0	0 dB	0,80	0,80	0,80	0,80	0,80
5824021			0	0	0	0 dB	0,80	0,80	0,80	0,80	0,80
5824022			0	0	0	0 dB	0,80	0,80	0,80	0,80	0,80
5825728			0	0	0	0 dB	0,80	0,80	0,80	0,80	0,80
5826125			0	0	0	0 dB	0,80	0,80	0,80	0,80	0,80
5826126			0	0	0	0 dB	0,80	0,80	0,80	0,80	0,80
5826127			0	0	0	0 dB	0,80	0,80	0,80	0,80	0,80
5826128			0	0	0	0 dB	0,80	0,80	0,80	0,80	0,80
5826559			0	0	0	0 dB	0,80	0,80	0,80	0,80	0,80
5826600			0	0	0	0 dB	0,80	0,80	0,80	0,80	0,80
5826601			0	0	0	0 dB	0,80	0,80	0,80	0,80	0,80
5826933			0	0	0	0 dB	0,80	0,80	0,80	0,80	0,80
5826934			0	0	0	0 dB	0,80	0,80	0,80	0,80	0,80
5827386			0	0	0	0 dB	0,80	0,80	0,80	0,80	0,80
5827387			0	0	0	0 dB	0,80	0,80	0,80	0,80	0,80
5828877			0	0	0	0 dB	0,80	0,80	0,80	0,80	0,80
5830143			0	0	0	0 dB	0,80	0,80	0,80	0,80	0,80
5830155			0	0	0	0 dB	0,80	0,80	0,80	0,80	0,80
5830156			0	0	0	0 dB	0,80	0,80	0,80	0,80	0,80
5830157			0	0	0	0 dB	0,80	0,80	0,80	0,80	0,80
5830158			0	0	0	0 dB	0,80	0,80	0,80	0,80	0,80
5830159			0	0	0	0 dB	0,80	0,80	0,80	0,80	0,80
5830194			0	0	0	0 dB	0,80	0,80	0,80	0,80	0,80
5822818			0	0	0	0 dB	0,80	0,80	0,80	0,80	0,80
5830114			0	0	0	0 dB	0,80	0,80	0,80	0,80	0,80
5826877			0	0	0	0 dB	0,80	0,80	0,80	0,80	0,80
5826878			0	0	0	0 dB	0,80	0,80	0,80	0,80	0,80
5827400			0	0	0	0 dB	0,80	0,80	0,80	0,80	0,80
5828151			0	0	0	0 dB	0,80	0,80	0,80	0,80	0,80
5830115			0	0	0	0 dB	0,80	0,80	0,80	0,80	0,80
5830118			0	0	0	0 dB	0,80	0,80	0,80	0,80	0,80
5830126			0	0	0	0 dB	0,80	0,80	0,80	0,80	0,80
5830127			0	0	0	0 dB	0,80	0,80	0,80	0,80	0,80
5830128			0	0	0	0 dB	0,80	0,80	0,80	0,80	0,80
5830129			0	0	0	0 dB	0,80	0,80	0,80	0,80	0,80
5830130			0	0	0	0 dB	0,80	0,80	0,80	0,80	0,80
5830131			0	0	0	0 dB	0,80	0,80	0,80	0,80	0,80
5830132			0	0	0	0 dB	0,80	0,80	0,80	0,80	0,80
5830133			0	0	0	0 dB	0,80	0,80	0,80	0,80	0,80

Itemeigenschappen Zonder scherm

Model: Waalweg 1 IL V01 - zonder scherm
Waalweg 1 IL V01 - Waalweg 1 IL V01
Groep: (hoofdgroep)
Lijst van Gebouwen, voor rekenmethode Industrielawaai - HMRI, industrie

Naam	Refl. 1k	Refl. 2k	Refl. 4k	Refl. 8k
5830148	0,80	0,80	0,80	0,80
5830149	0,80	0,80	0,80	0,80
5830160	0,80	0,80	0,80	0,80
5830162	0,80	0,80	0,80	0,80
5830168	0,80	0,80	0,80	0,80
5830169	0,80	0,80	0,80	0,80
5830170	0,80	0,80	0,80	0,80
5821666	0,80	0,80	0,80	0,80
5821774	0,80	0,80	0,80	0,80
5821775	0,80	0,80	0,80	0,80
5821822	0,80	0,80	0,80	0,80
5823469	0,80	0,80	0,80	0,80
5823472	0,80	0,80	0,80	0,80
5823476	0,80	0,80	0,80	0,80
5823511	0,80	0,80	0,80	0,80
5823512	0,80	0,80	0,80	0,80
5823916	0,80	0,80	0,80	0,80
5823917	0,80	0,80	0,80	0,80
5823918	0,80	0,80	0,80	0,80
5824018	0,80	0,80	0,80	0,80
5824019	0,80	0,80	0,80	0,80
5824020	0,80	0,80	0,80	0,80
5824021	0,80	0,80	0,80	0,80
5824022	0,80	0,80	0,80	0,80
5825728	0,80	0,80	0,80	0,80
5826125	0,80	0,80	0,80	0,80
5826126	0,80	0,80	0,80	0,80
5826127	0,80	0,80	0,80	0,80
5826128	0,80	0,80	0,80	0,80
5826559	0,80	0,80	0,80	0,80
5826600	0,80	0,80	0,80	0,80
5826601	0,80	0,80	0,80	0,80
5826933	0,80	0,80	0,80	0,80
5826934	0,80	0,80	0,80	0,80
5827386	0,80	0,80	0,80	0,80
5827387	0,80	0,80	0,80	0,80
5828877	0,80	0,80	0,80	0,80
5830143	0,80	0,80	0,80	0,80
5830155	0,80	0,80	0,80	0,80
5830156	0,80	0,80	0,80	0,80
5830157	0,80	0,80	0,80	0,80
5830158	0,80	0,80	0,80	0,80
5830159	0,80	0,80	0,80	0,80
5830194	0,80	0,80	0,80	0,80
5822818	0,80	0,80	0,80	0,80
5830114	0,80	0,80	0,80	0,80
5826877	0,80	0,80	0,80	0,80
5826878	0,80	0,80	0,80	0,80
5827400	0,80	0,80	0,80	0,80
5828151	0,80	0,80	0,80	0,80
5830115	0,80	0,80	0,80	0,80
5830118	0,80	0,80	0,80	0,80
5830126	0,80	0,80	0,80	0,80
5830127	0,80	0,80	0,80	0,80
5830128	0,80	0,80	0,80	0,80
5830129	0,80	0,80	0,80	0,80
5830130	0,80	0,80	0,80	0,80
5830131	0,80	0,80	0,80	0,80
5830132	0,80	0,80	0,80	0,80
5830133	0,80	0,80	0,80	0,80

Itemeigenschappen Zonder scherm

Model: Waalweg 1 IL V01 - zonder scherm
 Waalweg 1 IL V01 - Waalweg 1 IL V01
 Groep: (hoofdgroep)
 Lijst van Gebouwen, voor rekenmethode Industrielawaai - HMRI, industrie

Naam	Omschr.	Hoogte	Maaiveld	Hdef.	Functie	Gebouwtype
5830134		1,70	0,00	Absoluut		
5830144		1,37	0,00	Absoluut		
5830145		1,31	0,00	Absoluut		
5830146		1,36	0,00	Absoluut		
5830147		1,77	0,00	Absoluut		
5830214		1,20	0,00	Absoluut		
5830731		1,25	0,00	Absoluut		
5822035		1,70	0,00	Absoluut		
5821547	woonfunctie	10,01	0,00	Absoluut		
5821548		7,14	0,00	Absoluut		
5821648	woonfunctie	7,97	0,00	Absoluut		
5821649	industriefunctie,woonfunctie	8,54	0,00	Absoluut		
5821650	woonfunctie	7,67	0,00	Absoluut		
5821728		2,07	0,00	Absoluut		
5821729	woonfunctie	6,32	0,00	Absoluut		
5821730	woonfunctie	6,07	0,00	Absoluut		
5821731	woonfunctie	4,36	0,00	Absoluut		
5822169		3,40	0,00	Absoluut		
5822626	woonfunctie	6,87	0,00	Absoluut		
5822819		0,05	0,00	Absoluut		
5823782	woonfunctie	5,78	0,00	Absoluut		
5823783		2,62	0,00	Absoluut		
5824044		2,15	0,00	Absoluut		
5825514	woonfunctie	10,03	0,00	Absoluut		
5825515	woonfunctie	4,97	0,00	Absoluut		
5825516		4,77	0,00	Absoluut		
5825825	woonfunctie	5,00	0,00	Absoluut		
5825832	woonfunctie	3,70	0,00	Absoluut		
5825833	woonfunctie	6,10	0,00	Absoluut		
5825990	woonfunctie	5,14	0,00	Absoluut		
5825991		2,67	0,00	Absoluut		
5825992	woonfunctie	6,52	0,00	Absoluut		
5826436	woonfunctie	9,69	0,00	Absoluut		
5826437		3,29	0,00	Absoluut		
5826438		3,30	0,00	Absoluut		
5826439	woonfunctie	6,78	0,00	Absoluut		
5826547		2,63	0,00	Absoluut		
5826549	woonfunctie	7,65	0,00	Absoluut		
5826550	woonfunctie	7,65	0,00	Absoluut		
5826551	woonfunctie	7,65	0,00	Absoluut		
5826552		3,47	0,00	Absoluut		
5826588		3,44	0,00	Absoluut		
5826589		3,42	0,00	Absoluut		
5826966		2,73	0,00	Absoluut		
5827233		5,57	0,00	Absoluut		
5827350		2,10	0,00	Absoluut		
5827388		3,22	0,00	Absoluut		
5827389		3,40	0,00	Absoluut		
5827391		2,19	0,00	Absoluut		
5827392		5,98	0,00	Absoluut		
5827446		2,86	0,00	Absoluut		
5827557	woonfunctie	7,68	0,00	Absoluut		
5827794		6,81	0,00	Absoluut		
5827795		2,74	0,00	Absoluut		
5828342	woonfunctie	6,17	0,00	Absoluut		
5828484		3,22	0,00	Absoluut		
5828504	woonfunctie	0,03	0,00	Absoluut		
5828772	bijeenkomstfunctie	1,59	0,00	Absoluut		
5829000		2,41	0,00	Absoluut		
5829001		6,82	0,00	Absoluut		

Itemeigenschappen Zonder scherm

Model: Waalweg 1 IL V01 - zonder scherm
 Waalweg 1 IL V01 - Waalweg 1 IL V01
 Groep: (hoofdgroep)
 Lijst van Gebouwen, voor rekenmethode Industrielawaai - HMRI, industrie

Naam	BAG-id	Gemeente	Jaar	AHN-jaar	Trust	Cp	Refl. 31	Refl. 63	Refl. 125	Refl. 250	Refl. 500
5830134			0	0	0	0 dB	0,80	0,80	0,80	0,80	0,80
5830144			0	0	0	0 dB	0,80	0,80	0,80	0,80	0,80
5830145			0	0	0	0 dB	0,80	0,80	0,80	0,80	0,80
5830146			0	0	0	0 dB	0,80	0,80	0,80	0,80	0,80
5830147			0	0	0	0 dB	0,80	0,80	0,80	0,80	0,80
5830214			0	0	0	0 dB	0,80	0,80	0,80	0,80	0,80
5830731			0	0	0	0 dB	0,80	0,80	0,80	0,80	0,80
5822035			0	0	0	0 dB	0,80	0,80	0,80	0,80	0,80
5821547			0	0	0	0 dB	0,80	0,80	0,80	0,80	0,80
5821548			0	0	0	0 dB	0,80	0,80	0,80	0,80	0,80
5821648			0	0	0	0 dB	0,80	0,80	0,80	0,80	0,80
5821649			0	0	0	0 dB	0,80	0,80	0,80	0,80	0,80
5821650			0	0	0	0 dB	0,80	0,80	0,80	0,80	0,80
5821728			0	0	0	0 dB	0,80	0,80	0,80	0,80	0,80
5821729			0	0	0	0 dB	0,80	0,80	0,80	0,80	0,80
5821730			0	0	0	0 dB	0,80	0,80	0,80	0,80	0,80
5821731			0	0	0	0 dB	0,80	0,80	0,80	0,80	0,80
5822169			0	0	0	0 dB	0,80	0,80	0,80	0,80	0,80
5822626			0	0	0	0 dB	0,80	0,80	0,80	0,80	0,80
5822819			0	0	0	0 dB	0,80	0,80	0,80	0,80	0,80
5823782			0	0	0	0 dB	0,80	0,80	0,80	0,80	0,80
5823783			0	0	0	0 dB	0,80	0,80	0,80	0,80	0,80
5824044			0	0	0	0 dB	0,80	0,80	0,80	0,80	0,80
5825514			0	0	0	0 dB	0,80	0,80	0,80	0,80	0,80
5825515			0	0	0	0 dB	0,80	0,80	0,80	0,80	0,80
5825516			0	0	0	0 dB	0,80	0,80	0,80	0,80	0,80
5825825			0	0	0	0 dB	0,80	0,80	0,80	0,80	0,80
5825832			0	0	0	0 dB	0,80	0,80	0,80	0,80	0,80
5825833			0	0	0	0 dB	0,80	0,80	0,80	0,80	0,80
5825990			0	0	0	0 dB	0,80	0,80	0,80	0,80	0,80
5825991			0	0	0	0 dB	0,80	0,80	0,80	0,80	0,80
5825992			0	0	0	0 dB	0,80	0,80	0,80	0,80	0,80
5826436			0	0	0	0 dB	0,80	0,80	0,80	0,80	0,80
5826437			0	0	0	0 dB	0,80	0,80	0,80	0,80	0,80
5826438			0	0	0	0 dB	0,80	0,80	0,80	0,80	0,80
5826439			0	0	0	0 dB	0,80	0,80	0,80	0,80	0,80
5826547			0	0	0	0 dB	0,80	0,80	0,80	0,80	0,80
5826549			0	0	0	0 dB	0,80	0,80	0,80	0,80	0,80
5826550			0	0	0	0 dB	0,80	0,80	0,80	0,80	0,80
5826551			0	0	0	0 dB	0,80	0,80	0,80	0,80	0,80
5826552			0	0	0	0 dB	0,80	0,80	0,80	0,80	0,80
5826588			0	0	0	0 dB	0,80	0,80	0,80	0,80	0,80
5826589			0	0	0	0 dB	0,80	0,80	0,80	0,80	0,80
5826966			0	0	0	0 dB	0,80	0,80	0,80	0,80	0,80
5827233			0	0	0	0 dB	0,80	0,80	0,80	0,80	0,80
5827350			0	0	0	0 dB	0,80	0,80	0,80	0,80	0,80
5827388			0	0	0	0 dB	0,80	0,80	0,80	0,80	0,80
5827389			0	0	0	0 dB	0,80	0,80	0,80	0,80	0,80
5827391			0	0	0	0 dB	0,80	0,80	0,80	0,80	0,80
5827392			0	0	0	0 dB	0,80	0,80	0,80	0,80	0,80
5827446			0	0	0	0 dB	0,80	0,80	0,80	0,80	0,80
5827557			0	0	0	0 dB	0,80	0,80	0,80	0,80	0,80
5827794			0	0	0	0 dB	0,80	0,80	0,80	0,80	0,80
5827795			0	0	0	0 dB	0,80	0,80	0,80	0,80	0,80
5828342			0	0	0	0 dB	0,80	0,80	0,80	0,80	0,80
5828484			0	0	0	0 dB	0,80	0,80	0,80	0,80	0,80
5828504			0	0	0	0 dB	0,80	0,80	0,80	0,80	0,80
5828772			0	0	0	0 dB	0,80	0,80	0,80	0,80	0,80
5829000			0	0	0	0 dB	0,80	0,80	0,80	0,80	0,80
5829001			0	0	0	0 dB	0,80	0,80	0,80	0,80	0,80

Itemeigenschappen Zonder scherm

Model: Waalweg 1 IL V01 - zonder scherm
Waalweg 1 IL V01 - Waalweg 1 IL V01
Groep: (hoofdgroep)
Lijst van Gebouwen, voor rekenmethode Industrielawaai - HMRI, industrie

Naam	Refl. 1k	Refl. 2k	Refl. 4k	Refl. 8k
5830134	0,80	0,80	0,80	0,80
5830144	0,80	0,80	0,80	0,80
5830145	0,80	0,80	0,80	0,80
5830146	0,80	0,80	0,80	0,80
5830147	0,80	0,80	0,80	0,80
5830214	0,80	0,80	0,80	0,80
5830731	0,80	0,80	0,80	0,80
5822035	0,80	0,80	0,80	0,80
5821547	0,80	0,80	0,80	0,80
5821548	0,80	0,80	0,80	0,80
5821648	0,80	0,80	0,80	0,80
5821649	0,80	0,80	0,80	0,80
5821650	0,80	0,80	0,80	0,80
5821728	0,80	0,80	0,80	0,80
5821729	0,80	0,80	0,80	0,80
5821730	0,80	0,80	0,80	0,80
5821731	0,80	0,80	0,80	0,80
5822169	0,80	0,80	0,80	0,80
5822626	0,80	0,80	0,80	0,80
5822819	0,80	0,80	0,80	0,80
5823782	0,80	0,80	0,80	0,80
5823783	0,80	0,80	0,80	0,80
5824044	0,80	0,80	0,80	0,80
5825514	0,80	0,80	0,80	0,80
5825515	0,80	0,80	0,80	0,80
5825516	0,80	0,80	0,80	0,80
5825825	0,80	0,80	0,80	0,80
5825832	0,80	0,80	0,80	0,80
5825833	0,80	0,80	0,80	0,80
5825990	0,80	0,80	0,80	0,80
5825991	0,80	0,80	0,80	0,80
5825992	0,80	0,80	0,80	0,80
5826436	0,80	0,80	0,80	0,80
5826437	0,80	0,80	0,80	0,80
5826438	0,80	0,80	0,80	0,80
5826439	0,80	0,80	0,80	0,80
5826547	0,80	0,80	0,80	0,80
5826549	0,80	0,80	0,80	0,80
5826550	0,80	0,80	0,80	0,80
5826551	0,80	0,80	0,80	0,80
5826552	0,80	0,80	0,80	0,80
5826588	0,80	0,80	0,80	0,80
5826589	0,80	0,80	0,80	0,80
5826966	0,80	0,80	0,80	0,80
5827233	0,80	0,80	0,80	0,80
5827350	0,80	0,80	0,80	0,80
5827388	0,80	0,80	0,80	0,80
5827389	0,80	0,80	0,80	0,80
5827391	0,80	0,80	0,80	0,80
5827392	0,80	0,80	0,80	0,80
5827446	0,80	0,80	0,80	0,80
5827557	0,80	0,80	0,80	0,80
5827794	0,80	0,80	0,80	0,80
5827795	0,80	0,80	0,80	0,80
5828342	0,80	0,80	0,80	0,80
5828484	0,80	0,80	0,80	0,80
5828504	0,80	0,80	0,80	0,80
5828772	0,80	0,80	0,80	0,80
5829000	0,80	0,80	0,80	0,80
5829001	0,80	0,80	0,80	0,80

Itemeigenschappen

Zonder scherm

Model: Waalweg 1 IL V01 - zonder scherm
 Waalweg 1 IL V01 - Waalweg 1 IL V01
 Groep: (hoofdgroep)
 Lijst van Gebouwen, voor rekenmethode Industrielawaai - HMRI, industrie

Naam	Omschr.	Hoogte	Maaiveld	Hdef.	Functie	Gebouwtype
5829002		5,38	0,00	Absoluut		
5830141		2,06	0,00	Absoluut		
5830177		2,87	0,00	Absoluut		
5830178		1,69	0,00	Absoluut		
5830179		2,84	0,00	Absoluut		
5830180		2,41	0,00	Absoluut		
5830181		2,00	0,00	Absoluut		
5830183		2,39	0,00	Absoluut		
5830187		3,60	0,00	Absoluut		
5825139	woonfunctie	5,05	0,00	Absoluut		
5825140	woonfunctie	5,11	0,00	Absoluut		
5829532	woonfunctie	3,23	0,00	Absoluut		
5829533	woonfunctie	-1,43	0,00	Absoluut		
5829562		-1,29	0,00	Absoluut		
5829563		-1,50	0,00	Absoluut		
5821499	woonfunctie	6,94	0,00	Absoluut		
5821500	woonfunctie	6,93	0,00	Absoluut		
5821501	woonfunctie	6,42	0,00	Absoluut		
5821502	woonfunctie	7,27	0,00	Absoluut		
5821546		2,03	0,00	Absoluut		
5821630		3,64	0,00	Absoluut		
5821631		1,78	0,00	Absoluut		
5821816		2,11	0,00	Absoluut		
5821817		2,13	0,00	Absoluut		
5821818	woonfunctie	6,24	0,00	Absoluut		
5821819		1,71	0,00	Absoluut		
5821820		1,60	0,00	Absoluut		
5821821	woonfunctie	6,38	0,00	Absoluut		
5821922	woonfunctie	6,27	0,00	Absoluut		
5821967	woonfunctie	6,07	0,00	Absoluut		
5822004		1,71	0,00	Absoluut		
5822141	woonfunctie	6,39	0,00	Absoluut		
5823435	woonfunctie	5,73	0,00	Absoluut		
5824040		2,14	0,00	Absoluut		
5824041		2,22	0,00	Absoluut		
5824042		2,14	0,00	Absoluut		
5824043	woonfunctie	6,32	0,00	Absoluut		
5824409	woonfunctie	6,25	0,00	Absoluut		
5825348		2,00	0,00	Absoluut		
5825431	woonfunctie	6,51	0,00	Absoluut		
5825432	woonfunctie	6,23	0,00	Absoluut		
5825475	woonfunctie	6,23	0,00	Absoluut		
5825476		1,73	0,00	Absoluut		
5825477		1,85	0,00	Absoluut		
5825507	woonfunctie	6,48	0,00	Absoluut		
5825508		1,69	0,00	Absoluut		
5825732		2,59	0,00	Absoluut		
5825834		1,62	0,00	Absoluut		
5826395	woonfunctie	7,93	0,00	Absoluut		
5826396	overige gebruiksfunctie	2,45	0,00	Absoluut		
5826397	woonfunctie	6,67	0,00	Absoluut		
5826398	woonfunctie	6,43	0,00	Absoluut		
5826399		2,17	0,00	Absoluut		
5826400		2,15	0,00	Absoluut		
5826401		2,15	0,00	Absoluut		
5826435	woonfunctie	7,26	0,00	Absoluut		
5826536		3,25	0,00	Absoluut		
5826537		1,78	0,00	Absoluut		
5826538		1,89	0,00	Absoluut		
5826539		1,62	0,00	Absoluut		

Itemeigenschappen

Zonder scherm

Model: Waalweg 1 IL V01 - zonder scherm
 Waalweg 1 IL V01 - Waalweg 1 IL V01
 Groep: (hoofdgroep)
 Lijst van Gebouwen, voor rekenmethode Industrielawaai - HMRI, industrie

Naam	BAG-id	Gemeente	Jaar	AHN-jaar	Trust	Cp	Refl. 31	Refl. 63	Refl. 125	Refl. 250	Refl. 500
5829002			0	0	0	0 dB	0,80	0,80	0,80	0,80	0,80
5830141			0	0	0	0 dB	0,80	0,80	0,80	0,80	0,80
5830177			0	0	0	0 dB	0,80	0,80	0,80	0,80	0,80
5830178			0	0	0	0 dB	0,80	0,80	0,80	0,80	0,80
5830179			0	0	0	0 dB	0,80	0,80	0,80	0,80	0,80
5830180			0	0	0	0 dB	0,80	0,80	0,80	0,80	0,80
5830181			0	0	0	0 dB	0,80	0,80	0,80	0,80	0,80
5830183			0	0	0	0 dB	0,80	0,80	0,80	0,80	0,80
5830187			0	0	0	0 dB	0,80	0,80	0,80	0,80	0,80
5825139			0	0	0	0 dB	0,80	0,80	0,80	0,80	0,80
5825140			0	0	0	0 dB	0,80	0,80	0,80	0,80	0,80
5829532			0	0	0	0 dB	0,80	0,80	0,80	0,80	0,80
5829533			0	0	0	0 dB	0,80	0,80	0,80	0,80	0,80
5829562			0	0	0	0 dB	0,80	0,80	0,80	0,80	0,80
5829563			0	0	0	0 dB	0,80	0,80	0,80	0,80	0,80
5821499			0	0	0	0 dB	0,80	0,80	0,80	0,80	0,80
5821500			0	0	0	0 dB	0,80	0,80	0,80	0,80	0,80
5821501			0	0	0	0 dB	0,80	0,80	0,80	0,80	0,80
5821502			0	0	0	0 dB	0,80	0,80	0,80	0,80	0,80
5821546			0	0	0	0 dB	0,80	0,80	0,80	0,80	0,80
5821630			0	0	0	0 dB	0,80	0,80	0,80	0,80	0,80
5821631			0	0	0	0 dB	0,80	0,80	0,80	0,80	0,80
5821816			0	0	0	0 dB	0,80	0,80	0,80	0,80	0,80
5821817			0	0	0	0 dB	0,80	0,80	0,80	0,80	0,80
5821818			0	0	0	0 dB	0,80	0,80	0,80	0,80	0,80
5821819			0	0	0	0 dB	0,80	0,80	0,80	0,80	0,80
5821820			0	0	0	0 dB	0,80	0,80	0,80	0,80	0,80
5821821			0	0	0	0 dB	0,80	0,80	0,80	0,80	0,80
5821922			0	0	0	0 dB	0,80	0,80	0,80	0,80	0,80
5821967			0	0	0	0 dB	0,80	0,80	0,80	0,80	0,80
5822004			0	0	0	0 dB	0,80	0,80	0,80	0,80	0,80
5822141			0	0	0	0 dB	0,80	0,80	0,80	0,80	0,80
5823435			0	0	0	0 dB	0,80	0,80	0,80	0,80	0,80
5824040			0	0	0	0 dB	0,80	0,80	0,80	0,80	0,80
5824041			0	0	0	0 dB	0,80	0,80	0,80	0,80	0,80
5824042			0	0	0	0 dB	0,80	0,80	0,80	0,80	0,80
5824043			0	0	0	0 dB	0,80	0,80	0,80	0,80	0,80
5824409			0	0	0	0 dB	0,80	0,80	0,80	0,80	0,80
5825348			0	0	0	0 dB	0,80	0,80	0,80	0,80	0,80
5825431			0	0	0	0 dB	0,80	0,80	0,80	0,80	0,80
5825432			0	0	0	0 dB	0,80	0,80	0,80	0,80	0,80
5825475			0	0	0	0 dB	0,80	0,80	0,80	0,80	0,80
5825476			0	0	0	0 dB	0,80	0,80	0,80	0,80	0,80
5825477			0	0	0	0 dB	0,80	0,80	0,80	0,80	0,80
5825507			0	0	0	0 dB	0,80	0,80	0,80	0,80	0,80
5825508			0	0	0	0 dB	0,80	0,80	0,80	0,80	0,80
5825732			0	0	0	0 dB	0,80	0,80	0,80	0,80	0,80
5825834			0	0	0	0 dB	0,80	0,80	0,80	0,80	0,80
5826395			0	0	0	0 dB	0,80	0,80	0,80	0,80	0,80
5826396			0	0	0	0 dB	0,80	0,80	0,80	0,80	0,80
5826397			0	0	0	0 dB	0,80	0,80	0,80	0,80	0,80
5826398			0	0	0	0 dB	0,80	0,80	0,80	0,80	0,80
5826399			0	0	0	0 dB	0,80	0,80	0,80	0,80	0,80
5826400			0	0	0	0 dB	0,80	0,80	0,80	0,80	0,80
5826401			0	0	0	0 dB	0,80	0,80	0,80	0,80	0,80
5826435			0	0	0	0 dB	0,80	0,80	0,80	0,80	0,80
5826536			0	0	0	0 dB	0,80	0,80	0,80	0,80	0,80
5826537			0	0	0	0 dB	0,80	0,80	0,80	0,80	0,80
5826538			0	0	0	0 dB	0,80	0,80	0,80	0,80	0,80
5826539			0	0	0	0 dB	0,80	0,80	0,80	0,80	0,80

Itemeigenschappen Zonder scherm

Model: Waalweg 1 IL V01 - zonder scherm
Waalweg 1 IL V01 - Waalweg 1 IL V01
Groep: (hoofdgroep)
Lijst van Gebouwen, voor rekenmethode Industrielawaai - HMRI, industrie

Naam	Refl. 1k	Refl. 2k	Refl. 4k	Refl. 8k
5829002	0,80	0,80	0,80	0,80
5830141	0,80	0,80	0,80	0,80
5830177	0,80	0,80	0,80	0,80
5830178	0,80	0,80	0,80	0,80
5830179	0,80	0,80	0,80	0,80
5830180	0,80	0,80	0,80	0,80
5830181	0,80	0,80	0,80	0,80
5830183	0,80	0,80	0,80	0,80
5830187	0,80	0,80	0,80	0,80
5825139	0,80	0,80	0,80	0,80
5825140	0,80	0,80	0,80	0,80
5829532	0,80	0,80	0,80	0,80
5829533	0,80	0,80	0,80	0,80
5829562	0,80	0,80	0,80	0,80
5829563	0,80	0,80	0,80	0,80
5821499	0,80	0,80	0,80	0,80
5821500	0,80	0,80	0,80	0,80
5821501	0,80	0,80	0,80	0,80
5821502	0,80	0,80	0,80	0,80
5821546	0,80	0,80	0,80	0,80
5821630	0,80	0,80	0,80	0,80
5821631	0,80	0,80	0,80	0,80
5821816	0,80	0,80	0,80	0,80
5821817	0,80	0,80	0,80	0,80
5821818	0,80	0,80	0,80	0,80
5821819	0,80	0,80	0,80	0,80
5821820	0,80	0,80	0,80	0,80
5821821	0,80	0,80	0,80	0,80
5821922	0,80	0,80	0,80	0,80
5821967	0,80	0,80	0,80	0,80
5822004	0,80	0,80	0,80	0,80
5822141	0,80	0,80	0,80	0,80
5823435	0,80	0,80	0,80	0,80
5824040	0,80	0,80	0,80	0,80
5824041	0,80	0,80	0,80	0,80
5824042	0,80	0,80	0,80	0,80
5824043	0,80	0,80	0,80	0,80
5824409	0,80	0,80	0,80	0,80
5825348	0,80	0,80	0,80	0,80
5825431	0,80	0,80	0,80	0,80
5825432	0,80	0,80	0,80	0,80
5825475	0,80	0,80	0,80	0,80
5825476	0,80	0,80	0,80	0,80
5825477	0,80	0,80	0,80	0,80
5825507	0,80	0,80	0,80	0,80
5825508	0,80	0,80	0,80	0,80
5825732	0,80	0,80	0,80	0,80
5825834	0,80	0,80	0,80	0,80
5826395	0,80	0,80	0,80	0,80
5826396	0,80	0,80	0,80	0,80
5826397	0,80	0,80	0,80	0,80
5826398	0,80	0,80	0,80	0,80
5826399	0,80	0,80	0,80	0,80
5826400	0,80	0,80	0,80	0,80
5826401	0,80	0,80	0,80	0,80
5826435	0,80	0,80	0,80	0,80
5826536	0,80	0,80	0,80	0,80
5826537	0,80	0,80	0,80	0,80
5826538	0,80	0,80	0,80	0,80
5826539	0,80	0,80	0,80	0,80

Itemeigenschappen

Zonder scherm

Model: Waalweg 1 IL V01 - zonder scherm
 Waalweg 1 IL V01 - Waalweg 1 IL V01
 Groep: (hoofdgroep)
 Lijst van Gebouwen, voor rekenmethode Industrielawaai - HMRI, industrie

Naam	Omschr.	Hoogte	Maaiveld	Hdef.	Functie	Gebouwtype
5826719	woonfunctie	6,25	0,00	Absoluut		
5826720	woonfunctie	5,91	0,00	Absoluut		
5826721	woonfunctie	3,56	0,00	Absoluut		
5826722	industriefunctie	1,75	0,00	Absoluut		
5826723		1,73	0,00	Absoluut		
5826804	overige gebruiksfunctie	2,45	0,00	Absoluut		
5826962	woonfunctie	6,15	0,00	Absoluut		
5826969	woonfunctie	6,24	0,00	Absoluut		
5827390		2,45	0,00	Absoluut		
5827393		2,37	0,00	Absoluut		
5827394		2,16	0,00	Absoluut		
5828902		2,11	0,00	Absoluut		
5828903		1,98	0,00	Absoluut		
5830182		2,70	0,00	Absoluut		
5830184		2,42	0,00	Absoluut		
5830185		1,05	0,00	Absoluut		
5830186		2,30	0,00	Absoluut		
5830188		1,93	0,00	Absoluut		
5830189		1,80	0,00	Absoluut		
5830190		1,95	0,00	Absoluut		
5830191		2,41	0,00	Absoluut		
5830192		2,42	0,00	Absoluut		
5830193		2,22	0,00	Absoluut		
5830195		1,59	0,00	Absoluut		
5821632	woonfunctie	1,69	0,00	Absoluut		
5821642	woonfunctie	4,03	0,00	Absoluut		
5821643		1,60	0,00	Absoluut		
5821644	woonfunctie	3,72	0,00	Absoluut		
5821645		1,88	0,00	Absoluut		
5821646		1,81	0,00	Absoluut		
5821647		1,44	0,00	Absoluut		
5821660	industriefunctie, woonfunctie	3,69	0,00	Absoluut		
5822168		1,48	0,00	Absoluut		
5822213	woonfunctie	4,77	0,00	Absoluut		
5823781	woonfunctie	1,90	0,00	Absoluut		
5825078	woonfunctie	5,17	0,00	Absoluut		
5825079	woonfunctie	5,25	0,00	Absoluut		
5825080	woonfunctie	5,09	0,00	Absoluut		
5825081	woonfunctie	5,08	0,00	Absoluut		
5825082	woonfunctie	5,32	0,00	Absoluut		
5825522	woonfunctie	5,42	0,00	Absoluut		
5825523	woonfunctie	5,10	0,00	Absoluut		
5825674	woonfunctie	1,67	0,00	Absoluut		
5825780	woonfunctie	4,82	0,00	Absoluut		
5825781	woonfunctie	1,90	0,00	Absoluut		
5825782	woonfunctie	3,38	0,00	Absoluut		
5826540	woonfunctie	1,65	0,00	Absoluut		
5826545	industriefunctie, woonfunctie	4,35	0,00	Absoluut		
5826546	woonfunctie	4,09	0,00	Absoluut		
5826548	bijsamenkomstfunctie, winkelfunctie, woonfunctie	6,91	0,00	Absoluut		
5826555	winkelfunctie, woonfunctie	4,77	0,00	Absoluut		
5826560		1,90	0,00	Absoluut		
5826960	woonfunctie	1,72	0,00	Absoluut		
5827232	woonfunctie	5,53	0,00	Absoluut		
5827281		1,91	0,00	Absoluut		
5827309	woonfunctie	4,81	0,00	Absoluut		
5827316	woonfunctie	6,10	0,00	Absoluut		
5827317	woonfunctie	5,32	0,00	Absoluut		
5827318		2,59	0,00	Absoluut		
5827319	woonfunctie	4,92	0,00	Absoluut		

Itemeigenschappen

Zonder scherm

Model: Waalweg 1 IL V01 - zonder scherm
 Waalweg 1 IL V01 - Waalweg 1 IL V01
 Groep: (hoofdgroep)
 Lijst van Gebouwen, voor rekenmethode Industrielawaai - HMRI, industrie

Naam	BAG-id	Gemeente	Jaar	AHN-jaar	Trust	Cp	Refl. 31	Refl. 63	Refl. 125	Refl. 250	Refl. 500
5826719			0	0	0	0 dB	0,80	0,80	0,80	0,80	0,80
5826720			0	0	0	0 dB	0,80	0,80	0,80	0,80	0,80
5826721			0	0	0	0 dB	0,80	0,80	0,80	0,80	0,80
5826722			0	0	0	0 dB	0,80	0,80	0,80	0,80	0,80
5826723			0	0	0	0 dB	0,80	0,80	0,80	0,80	0,80
5826804			0	0	0	0 dB	0,80	0,80	0,80	0,80	0,80
5826962			0	0	0	0 dB	0,80	0,80	0,80	0,80	0,80
5826969			0	0	0	0 dB	0,80	0,80	0,80	0,80	0,80
5827390			0	0	0	0 dB	0,80	0,80	0,80	0,80	0,80
5827393			0	0	0	0 dB	0,80	0,80	0,80	0,80	0,80
5827394			0	0	0	0 dB	0,80	0,80	0,80	0,80	0,80
5828902			0	0	0	0 dB	0,80	0,80	0,80	0,80	0,80
5828903			0	0	0	0 dB	0,80	0,80	0,80	0,80	0,80
5830182			0	0	0	0 dB	0,80	0,80	0,80	0,80	0,80
5830184			0	0	0	0 dB	0,80	0,80	0,80	0,80	0,80
5830185			0	0	0	0 dB	0,80	0,80	0,80	0,80	0,80
5830186			0	0	0	0 dB	0,80	0,80	0,80	0,80	0,80
5830188			0	0	0	0 dB	0,80	0,80	0,80	0,80	0,80
5830189			0	0	0	0 dB	0,80	0,80	0,80	0,80	0,80
5830190			0	0	0	0 dB	0,80	0,80	0,80	0,80	0,80
5830191			0	0	0	0 dB	0,80	0,80	0,80	0,80	0,80
5830192			0	0	0	0 dB	0,80	0,80	0,80	0,80	0,80
5830193			0	0	0	0 dB	0,80	0,80	0,80	0,80	0,80
5830195			0	0	0	0 dB	0,80	0,80	0,80	0,80	0,80
5821632			0	0	0	0 dB	0,80	0,80	0,80	0,80	0,80
5821642			0	0	0	0 dB	0,80	0,80	0,80	0,80	0,80
5821643			0	0	0	0 dB	0,80	0,80	0,80	0,80	0,80
5821644			0	0	0	0 dB	0,80	0,80	0,80	0,80	0,80
5821645			0	0	0	0 dB	0,80	0,80	0,80	0,80	0,80
5821646			0	0	0	0 dB	0,80	0,80	0,80	0,80	0,80
5821647			0	0	0	0 dB	0,80	0,80	0,80	0,80	0,80
5821660			0	0	0	0 dB	0,80	0,80	0,80	0,80	0,80
5822168			0	0	0	0 dB	0,80	0,80	0,80	0,80	0,80
5822213			0	0	0	0 dB	0,80	0,80	0,80	0,80	0,80
5823781			0	0	0	0 dB	0,80	0,80	0,80	0,80	0,80
5825078			0	0	0	0 dB	0,80	0,80	0,80	0,80	0,80
5825079			0	0	0	0 dB	0,80	0,80	0,80	0,80	0,80
5825080			0	0	0	0 dB	0,80	0,80	0,80	0,80	0,80
5825081			0	0	0	0 dB	0,80	0,80	0,80	0,80	0,80
5825082			0	0	0	0 dB	0,80	0,80	0,80	0,80	0,80
5825522			0	0	0	0 dB	0,80	0,80	0,80	0,80	0,80
5825523			0	0	0	0 dB	0,80	0,80	0,80	0,80	0,80
5825674			0	0	0	0 dB	0,80	0,80	0,80	0,80	0,80
5825780			0	0	0	0 dB	0,80	0,80	0,80	0,80	0,80
5825781			0	0	0	0 dB	0,80	0,80	0,80	0,80	0,80
5825782			0	0	0	0 dB	0,80	0,80	0,80	0,80	0,80
5826540			0	0	0	0 dB	0,80	0,80	0,80	0,80	0,80
5826545			0	0	0	0 dB	0,80	0,80	0,80	0,80	0,80
5826546			0	0	0	0 dB	0,80	0,80	0,80	0,80	0,80
5826548			0	0	0	0 dB	0,80	0,80	0,80	0,80	0,80
5826555			0	0	0	0 dB	0,80	0,80	0,80	0,80	0,80
5826560			0	0	0	0 dB	0,80	0,80	0,80	0,80	0,80
5826960			0	0	0	0 dB	0,80	0,80	0,80	0,80	0,80
5827232			0	0	0	0 dB	0,80	0,80	0,80	0,80	0,80
5827281			0	0	0	0 dB	0,80	0,80	0,80	0,80	0,80
5827309			0	0	0	0 dB	0,80	0,80	0,80	0,80	0,80
5827316			0	0	0	0 dB	0,80	0,80	0,80	0,80	0,80
5827317			0	0	0	0 dB	0,80	0,80	0,80	0,80	0,80
5827318			0	0	0	0 dB	0,80	0,80	0,80	0,80	0,80
5827319			0	0	0	0 dB	0,80	0,80	0,80	0,80	0,80

Itemeigenschappen Zonder scherm

Model: Waalweg 1 IL V01 - zonder scherm
Waalweg 1 IL V01 - Waalweg 1 IL V01
Groep: (hoofdgroep)
Lijst van Gebouwen, voor rekenmethode Industrielawaai - HMRI, industrie

Naam	Refl. 1k	Refl. 2k	Refl. 4k	Refl. 8k
5826719	0,80	0,80	0,80	0,80
5826720	0,80	0,80	0,80	0,80
5826721	0,80	0,80	0,80	0,80
5826722	0,80	0,80	0,80	0,80
5826723	0,80	0,80	0,80	0,80
5826804	0,80	0,80	0,80	0,80
5826962	0,80	0,80	0,80	0,80
5826969	0,80	0,80	0,80	0,80
5827390	0,80	0,80	0,80	0,80
5827393	0,80	0,80	0,80	0,80
5827394	0,80	0,80	0,80	0,80
5828902	0,80	0,80	0,80	0,80
5828903	0,80	0,80	0,80	0,80
5830182	0,80	0,80	0,80	0,80
5830184	0,80	0,80	0,80	0,80
5830185	0,80	0,80	0,80	0,80
5830186	0,80	0,80	0,80	0,80
5830188	0,80	0,80	0,80	0,80
5830189	0,80	0,80	0,80	0,80
5830190	0,80	0,80	0,80	0,80
5830191	0,80	0,80	0,80	0,80
5830192	0,80	0,80	0,80	0,80
5830193	0,80	0,80	0,80	0,80
5830195	0,80	0,80	0,80	0,80
5821632	0,80	0,80	0,80	0,80
5821642	0,80	0,80	0,80	0,80
5821643	0,80	0,80	0,80	0,80
5821644	0,80	0,80	0,80	0,80
5821645	0,80	0,80	0,80	0,80
5821646	0,80	0,80	0,80	0,80
5821647	0,80	0,80	0,80	0,80
5821660	0,80	0,80	0,80	0,80
5822168	0,80	0,80	0,80	0,80
5822213	0,80	0,80	0,80	0,80
5823781	0,80	0,80	0,80	0,80
5825078	0,80	0,80	0,80	0,80
5825079	0,80	0,80	0,80	0,80
5825080	0,80	0,80	0,80	0,80
5825081	0,80	0,80	0,80	0,80
5825082	0,80	0,80	0,80	0,80
5825522	0,80	0,80	0,80	0,80
5825523	0,80	0,80	0,80	0,80
5825674	0,80	0,80	0,80	0,80
5825780	0,80	0,80	0,80	0,80
5825781	0,80	0,80	0,80	0,80
5825782	0,80	0,80	0,80	0,80
5826540	0,80	0,80	0,80	0,80
5826545	0,80	0,80	0,80	0,80
5826546	0,80	0,80	0,80	0,80
5826548	0,80	0,80	0,80	0,80
5826555	0,80	0,80	0,80	0,80
5826560	0,80	0,80	0,80	0,80
5826960	0,80	0,80	0,80	0,80
5827232	0,80	0,80	0,80	0,80
5827281	0,80	0,80	0,80	0,80
5827309	0,80	0,80	0,80	0,80
5827316	0,80	0,80	0,80	0,80
5827317	0,80	0,80	0,80	0,80
5827318	0,80	0,80	0,80	0,80
5827319	0,80	0,80	0,80	0,80

Itemeigenschappen Zonder scherm

Model: Waalweg 1 IL V01 - zonder scherm
 Waalweg 1 IL V01 - Waalweg 1 IL V01
 Groep: (hoofdgroep)
 Lijst van Gebouwen, voor rekenmethode Industrielawaai - HMRI, industrie

Naam	Omschr.	Hoogte	Maaiveld	Hdef.	Functie	Gebouwtype
5827320	woonfunctie	4,49	0,00	Absoluut		
5827321	woonfunctie	5,36	0,00	Absoluut		
5827322	woonfunctie	5,16	0,00	Absoluut		
5827323	woonfunctie	4,69	0,00	Absoluut		
5827376		1,05	0,00	Absoluut		
5827377		1,15	0,00	Absoluut		
5827378		1,23	0,00	Absoluut		
5827379		6,63	0,00	Absoluut		
5827772		1,09	0,00	Absoluut		
5828135		1,39	0,00	Absoluut		
5828136		1,39	0,00	Absoluut		
5828150	woonfunctie	6,32	0,00	Absoluut		
5828184		1,67	0,00	Absoluut		
5828352	woonfunctie	7,18	0,00	Absoluut		
5828769	woonfunctie	4,49	0,00	Absoluut		
5828770	woonfunctie	5,09	0,00	Absoluut		
5828793		3,75	0,00	Absoluut		
5828966		1,00	0,00	Absoluut		
5828974		3,97	0,00	Absoluut		
5828997		1,42	0,00	Absoluut		
5828998		0,81	0,00	Absoluut		
5828999		1,28	0,00	Absoluut		
5829500	woonfunctie	-1,65	0,00	Absoluut		
5829501	woonfunctie	-1,56	0,00	Absoluut		
5829502	woonfunctie	-1,48	0,00	Absoluut		
5829503	woonfunctie	-1,45	0,00	Absoluut		
5829504	woonfunctie	6,69	0,00	Absoluut		
5829505	woonfunctie	5,10	0,00	Absoluut		
5829527	woonfunctie	1,06	0,00	Absoluut		
5829520	woonfunctie	-1,78	0,00	Absoluut		
5829521	woonfunctie	-1,57	0,00	Absoluut		
5829522	woonfunctie	-1,79	0,00	Absoluut		
5829523	woonfunctie	-1,84	0,00	Absoluut		
5829524	woonfunctie	-1,74	0,00	Absoluut		
5829525	woonfunctie	-1,66	0,00	Absoluut		
5829526	woonfunctie	-1,72	0,00	Absoluut		
5829528	woonfunctie	1,04	0,00	Absoluut		
5829529	woonfunctie	0,82	0,00	Absoluut		
5829530	woonfunctie	1,15	0,00	Absoluut		
5829531	woonfunctie	1,86	0,00	Absoluut		
5829534	woonfunctie	0,64	0,00	Absoluut		
5829535	woonfunctie	0,91	0,00	Absoluut		
5829536	woonfunctie	0,51	0,00	Absoluut		
5829557		-1,61	0,00	Absoluut		
5829537	woonfunctie	-1,44	0,00	Absoluut		
5829538	woonfunctie	-1,61	0,00	Absoluut		
5829539	woonfunctie	-1,52	0,00	Absoluut		
5829540	woonfunctie	-1,55	0,00	Absoluut		
5829541	woonfunctie	-1,54	0,00	Absoluut		
5829542	woonfunctie	-1,66	0,00	Absoluut		
5829543	woonfunctie	-1,77	0,00	Absoluut		
5829544	woonfunctie	-1,83	0,00	Absoluut		
5829545	woonfunctie	-1,89	0,00	Absoluut		
5829546	woonfunctie	-1,71	0,00	Absoluut		
5829547	woonfunctie	-1,72	0,00	Absoluut		
5829548	woonfunctie	-1,75	0,00	Absoluut		
5829549	woonfunctie	-1,76	0,00	Absoluut		
5829558		-1,40	0,00	Absoluut		
5829559		-1,46	0,00	Absoluut		
5829560		-1,08	0,00	Absoluut		

Itemeigenschappen

Zonder scherm

Model: Waalweg 1 IL V01 - zonder scherm
 Waalweg 1 IL V01 - Waalweg 1 IL V01
 Groep: (hoofdgroep)
 Lijst van Gebouwen, voor rekenmethode Industrielawaai - HMRI, industrie

Naam	BAG-id	Gemeente	Jaar	AHN-jaar	Trust	Cp	Refl. 31	Refl. 63	Refl. 125	Refl. 250	Refl. 500
5827320			0	0	0	0 dB	0,80	0,80	0,80	0,80	0,80
5827321			0	0	0	0 dB	0,80	0,80	0,80	0,80	0,80
5827322			0	0	0	0 dB	0,80	0,80	0,80	0,80	0,80
5827323			0	0	0	0 dB	0,80	0,80	0,80	0,80	0,80
5827376			0	0	0	0 dB	0,80	0,80	0,80	0,80	0,80
5827377			0	0	0	0 dB	0,80	0,80	0,80	0,80	0,80
5827378			0	0	0	0 dB	0,80	0,80	0,80	0,80	0,80
5827379			0	0	0	0 dB	0,80	0,80	0,80	0,80	0,80
5827772			0	0	0	0 dB	0,80	0,80	0,80	0,80	0,80
5828135			0	0	0	0 dB	0,80	0,80	0,80	0,80	0,80
5828136			0	0	0	0 dB	0,80	0,80	0,80	0,80	0,80
5828150			0	0	0	0 dB	0,80	0,80	0,80	0,80	0,80
5828184			0	0	0	0 dB	0,80	0,80	0,80	0,80	0,80
5828352			0	0	0	0 dB	0,80	0,80	0,80	0,80	0,80
5828769			0	0	0	0 dB	0,80	0,80	0,80	0,80	0,80
5828770			0	0	0	0 dB	0,80	0,80	0,80	0,80	0,80
5828793			0	0	0	0 dB	0,80	0,80	0,80	0,80	0,80
5828966			0	0	0	0 dB	0,80	0,80	0,80	0,80	0,80
5828974			0	0	0	0 dB	0,80	0,80	0,80	0,80	0,80
5828997			0	0	0	0 dB	0,80	0,80	0,80	0,80	0,80
5828998			0	0	0	0 dB	0,80	0,80	0,80	0,80	0,80
5828999			0	0	0	0 dB	0,80	0,80	0,80	0,80	0,80
5829500			0	0	0	0 dB	0,80	0,80	0,80	0,80	0,80
5829501			0	0	0	0 dB	0,80	0,80	0,80	0,80	0,80
5829502			0	0	0	0 dB	0,80	0,80	0,80	0,80	0,80
5829503			0	0	0	0 dB	0,80	0,80	0,80	0,80	0,80
5829504			0	0	0	0 dB	0,80	0,80	0,80	0,80	0,80
5829505			0	0	0	0 dB	0,80	0,80	0,80	0,80	0,80
5829527			0	0	0	0 dB	0,80	0,80	0,80	0,80	0,80
5829520			0	0	0	0 dB	0,80	0,80	0,80	0,80	0,80
5829521			0	0	0	0 dB	0,80	0,80	0,80	0,80	0,80
5829522			0	0	0	0 dB	0,80	0,80	0,80	0,80	0,80
5829523			0	0	0	0 dB	0,80	0,80	0,80	0,80	0,80
5829524			0	0	0	0 dB	0,80	0,80	0,80	0,80	0,80
5829525			0	0	0	0 dB	0,80	0,80	0,80	0,80	0,80
5829526			0	0	0	0 dB	0,80	0,80	0,80	0,80	0,80
5829528			0	0	0	0 dB	0,80	0,80	0,80	0,80	0,80
5829529			0	0	0	0 dB	0,80	0,80	0,80	0,80	0,80
5829530			0	0	0	0 dB	0,80	0,80	0,80	0,80	0,80
5829531			0	0	0	0 dB	0,80	0,80	0,80	0,80	0,80
5829534			0	0	0	0 dB	0,80	0,80	0,80	0,80	0,80
5829535			0	0	0	0 dB	0,80	0,80	0,80	0,80	0,80
5829536			0	0	0	0 dB	0,80	0,80	0,80	0,80	0,80
5829557			0	0	0	0 dB	0,80	0,80	0,80	0,80	0,80
5829537			0	0	0	0 dB	0,80	0,80	0,80	0,80	0,80
5829538			0	0	0	0 dB	0,80	0,80	0,80	0,80	0,80
5829539			0	0	0	0 dB	0,80	0,80	0,80	0,80	0,80
5829540			0	0	0	0 dB	0,80	0,80	0,80	0,80	0,80
5829541			0	0	0	0 dB	0,80	0,80	0,80	0,80	0,80
5829542			0	0	0	0 dB	0,80	0,80	0,80	0,80	0,80
5829543			0	0	0	0 dB	0,80	0,80	0,80	0,80	0,80
5829544			0	0	0	0 dB	0,80	0,80	0,80	0,80	0,80
5829545			0	0	0	0 dB	0,80	0,80	0,80	0,80	0,80
5829546			0	0	0	0 dB	0,80	0,80	0,80	0,80	0,80
5829547			0	0	0	0 dB	0,80	0,80	0,80	0,80	0,80
5829548			0	0	0	0 dB	0,80	0,80	0,80	0,80	0,80
5829549			0	0	0	0 dB	0,80	0,80	0,80	0,80	0,80
5829558			0	0	0	0 dB	0,80	0,80	0,80	0,80	0,80
5829559			0	0	0	0 dB	0,80	0,80	0,80	0,80	0,80
5829560			0	0	0	0 dB	0,80	0,80	0,80	0,80	0,80

Itemeigenschappen

Zonder scherm

Model: Waalweg 1 IL V01 - zonder scherm
Waalweg 1 IL V01 - Waalweg 1 IL V01
Groep: (hoofdgroep)
Lijst van Gebouwen, voor rekenmethode Industrielawaai - HMRI, industrie

Naam	Refl. 1k	Refl. 2k	Refl. 4k	Refl. 8k
5827320	0,80	0,80	0,80	0,80
5827321	0,80	0,80	0,80	0,80
5827322	0,80	0,80	0,80	0,80
5827323	0,80	0,80	0,80	0,80
5827376	0,80	0,80	0,80	0,80
5827377	0,80	0,80	0,80	0,80
5827378	0,80	0,80	0,80	0,80
5827379	0,80	0,80	0,80	0,80
5827772	0,80	0,80	0,80	0,80
5828135	0,80	0,80	0,80	0,80
5828136	0,80	0,80	0,80	0,80
5828150	0,80	0,80	0,80	0,80
5828184	0,80	0,80	0,80	0,80
5828352	0,80	0,80	0,80	0,80
5828769	0,80	0,80	0,80	0,80
5828770	0,80	0,80	0,80	0,80
5828793	0,80	0,80	0,80	0,80
5828966	0,80	0,80	0,80	0,80
5828974	0,80	0,80	0,80	0,80
5828997	0,80	0,80	0,80	0,80
5828998	0,80	0,80	0,80	0,80
5828999	0,80	0,80	0,80	0,80
5829500	0,80	0,80	0,80	0,80
5829501	0,80	0,80	0,80	0,80
5829502	0,80	0,80	0,80	0,80
5829503	0,80	0,80	0,80	0,80
5829504	0,80	0,80	0,80	0,80
5829505	0,80	0,80	0,80	0,80
5829527	0,80	0,80	0,80	0,80
5829520	0,80	0,80	0,80	0,80
5829521	0,80	0,80	0,80	0,80
5829522	0,80	0,80	0,80	0,80
5829523	0,80	0,80	0,80	0,80
5829524	0,80	0,80	0,80	0,80
5829525	0,80	0,80	0,80	0,80
5829526	0,80	0,80	0,80	0,80
5829528	0,80	0,80	0,80	0,80
5829529	0,80	0,80	0,80	0,80
5829530	0,80	0,80	0,80	0,80
5829531	0,80	0,80	0,80	0,80
5829534	0,80	0,80	0,80	0,80
5829535	0,80	0,80	0,80	0,80
5829536	0,80	0,80	0,80	0,80
5829557	0,80	0,80	0,80	0,80
5829537	0,80	0,80	0,80	0,80
5829538	0,80	0,80	0,80	0,80
5829539	0,80	0,80	0,80	0,80
5829540	0,80	0,80	0,80	0,80
5829541	0,80	0,80	0,80	0,80
5829542	0,80	0,80	0,80	0,80
5829543	0,80	0,80	0,80	0,80
5829544	0,80	0,80	0,80	0,80
5829545	0,80	0,80	0,80	0,80
5829546	0,80	0,80	0,80	0,80
5829547	0,80	0,80	0,80	0,80
5829548	0,80	0,80	0,80	0,80
5829549	0,80	0,80	0,80	0,80
5829558	0,80	0,80	0,80	0,80
5829559	0,80	0,80	0,80	0,80
5829560	0,80	0,80	0,80	0,80

Itemeigenschappen

Zonder scherm

Model: Waalweg 1 IL V01 - zonder scherm
 Waalweg 1 IL V01 - Waalweg 1 IL V01
 Groep: (hoofdgroep)
 Lijst van Gebouwen, voor rekenmethode Industrielawaai - HMRI, industrie

Naam	Omschr.	Hoogte	Maaiveld	Hdef.	Functie	Gebouwtype
5829561		-1,56	0,00	Absoluut		
5829564		-1,46	0,00	Absoluut		
5829565		-1,45	0,00	Absoluut		
5829566		-1,46	0,00	Absoluut		
5829567		-1,45	0,00	Absoluut		
5829568		-1,44	0,00	Absoluut		
5829569		-1,46	0,00	Absoluut		
5829570		-1,70	0,00	Absoluut		
5829571		-1,66	0,00	Absoluut		
5829572		-1,75	0,00	Absoluut		
5829573		-1,75	0,00	Absoluut		
5829574		-1,76	0,00	Absoluut		
5829575		-1,71	0,00	Absoluut		
5829576		-1,47	0,00	Absoluut		
5829577		0,86	0,00	Absoluut		
5829578		3,94	0,00	Absoluut		
5829579		0,98	0,00	Absoluut		
5829580		-1,49	0,00	Absoluut		
5829581		-1,52	0,00	Absoluut		
5829582		-1,60	0,00	Absoluut		
5829583		-1,61	0,00	Absoluut		
5829584		-1,66	0,00	Absoluut		
5829586	woonfunctie	-1,45	0,00	Absoluut		
5830163		0,92	0,00	Absoluut		
5830164		0,79	0,00	Absoluut		
5830165		1,00	0,00	Absoluut		
5830166		0,33	0,00	Absoluut		
5830167		1,99	0,00	Absoluut		
5830204		0,90	0,00	Absoluut		
5830205		1,25	0,00	Absoluut		
5830206		-1,36	0,00	Absoluut		
5830207		1,13	0,00	Absoluut		
5830208		1,39	0,00	Absoluut		
5830209		0,93	0,00	Absoluut		
5830210		0,42	0,00	Absoluut		
5830211		0,75	0,00	Absoluut		
5830212		0,74	0,00	Absoluut		
5830213		1,09	0,00	Absoluut		
5830215		1,90	0,00	Absoluut		
5830424	woonfunctie	-1,27	0,00	Absoluut		
5830650	woonfunctie	-1,48	0,00	Absoluut		
5830708	woonfunctie	3,00	0,00	Absoluut		
5830713	woonfunctie	-1,11	0,00	Absoluut		
5830719	woonfunctie	-1,51	0,00	Absoluut		
5830720	woonfunctie	-1,53	0,00	Absoluut		
5830833	woonfunctie	-1,62	0,00	Absoluut		
5830938		-1,39	0,00	Absoluut		
Hfdgeb	Hoofdgebouw	4,00	0,00	Absoluut		
Bijgeb	Bijgebouw	4,00	0,00	Absoluut		

Itemeigenschappen Zonder scherm

Model: Waalweg 1 IL V01 - zonder scherm
 Waalweg 1 IL V01 - Waalweg 1 IL V01
 Groep: (hoofdgroep)
 Lijst van Gebouwen, voor rekenmethode Industrielawaai - HMRI, industrie

Naam	BAG-id	Gemeente	Jaar	AHN-jaar	Trust	Cp	Refl. 31	Refl. 63	Refl. 125	Refl. 250	Refl. 500
5829561			0	0	0	0 dB	0,80	0,80	0,80	0,80	0,80
5829564			0	0	0	0 dB	0,80	0,80	0,80	0,80	0,80
5829565			0	0	0	0 dB	0,80	0,80	0,80	0,80	0,80
5829566			0	0	0	0 dB	0,80	0,80	0,80	0,80	0,80
5829567			0	0	0	0 dB	0,80	0,80	0,80	0,80	0,80
5829568			0	0	0	0 dB	0,80	0,80	0,80	0,80	0,80
5829569			0	0	0	0 dB	0,80	0,80	0,80	0,80	0,80
5829570			0	0	0	0 dB	0,80	0,80	0,80	0,80	0,80
5829571			0	0	0	0 dB	0,80	0,80	0,80	0,80	0,80
5829572			0	0	0	0 dB	0,80	0,80	0,80	0,80	0,80
5829573			0	0	0	0 dB	0,80	0,80	0,80	0,80	0,80
5829574			0	0	0	0 dB	0,80	0,80	0,80	0,80	0,80
5829575			0	0	0	0 dB	0,80	0,80	0,80	0,80	0,80
5829576			0	0	0	0 dB	0,80	0,80	0,80	0,80	0,80
5829577			0	0	0	0 dB	0,80	0,80	0,80	0,80	0,80
5829578			0	0	0	0 dB	0,80	0,80	0,80	0,80	0,80
5829579			0	0	0	0 dB	0,80	0,80	0,80	0,80	0,80
5829580			0	0	0	0 dB	0,80	0,80	0,80	0,80	0,80
5829581			0	0	0	0 dB	0,80	0,80	0,80	0,80	0,80
5829582			0	0	0	0 dB	0,80	0,80	0,80	0,80	0,80
5829583			0	0	0	0 dB	0,80	0,80	0,80	0,80	0,80
5829584			0	0	0	0 dB	0,80	0,80	0,80	0,80	0,80
5829586			0	0	0	0 dB	0,80	0,80	0,80	0,80	0,80
5830163			0	0	0	0 dB	0,80	0,80	0,80	0,80	0,80
5830164			0	0	0	0 dB	0,80	0,80	0,80	0,80	0,80
5830165			0	0	0	0 dB	0,80	0,80	0,80	0,80	0,80
5830166			0	0	0	0 dB	0,80	0,80	0,80	0,80	0,80
5830167			0	0	0	0 dB	0,80	0,80	0,80	0,80	0,80
5830204			0	0	0	0 dB	0,80	0,80	0,80	0,80	0,80
5830205			0	0	0	0 dB	0,80	0,80	0,80	0,80	0,80
5830206			0	0	0	0 dB	0,80	0,80	0,80	0,80	0,80
5830207			0	0	0	0 dB	0,80	0,80	0,80	0,80	0,80
5830208			0	0	0	0 dB	0,80	0,80	0,80	0,80	0,80
5830209			0	0	0	0 dB	0,80	0,80	0,80	0,80	0,80
5830210			0	0	0	0 dB	0,80	0,80	0,80	0,80	0,80
5830211			0	0	0	0 dB	0,80	0,80	0,80	0,80	0,80
5830212			0	0	0	0 dB	0,80	0,80	0,80	0,80	0,80
5830213			0	0	0	0 dB	0,80	0,80	0,80	0,80	0,80
5830215			0	0	0	0 dB	0,80	0,80	0,80	0,80	0,80
5830424			0	0	0	0 dB	0,80	0,80	0,80	0,80	0,80
5830650			0	0	0	0 dB	0,80	0,80	0,80	0,80	0,80
5830708			0	0	0	0 dB	0,80	0,80	0,80	0,80	0,80
5830713			0	0	0	0 dB	0,80	0,80	0,80	0,80	0,80
5830719			0	0	0	0 dB	0,80	0,80	0,80	0,80	0,80
5830720			0	0	0	0 dB	0,80	0,80	0,80	0,80	0,80
5830833			0	0	0	0 dB	0,80	0,80	0,80	0,80	0,80
5830938			0	0	0	0 dB	0,80	0,80	0,80	0,80	0,80
Hfdgeb			0	0	0	0 dB	0,80	0,80	0,80	0,80	0,80
Bijgeb			0	0	0	0 dB	0,80	0,80	0,80	0,80	0,80

Itemeigenschappen

Zonder scherm

Model: Waalweg 1 IL V01 - zonder scherm
Waalweg 1 IL V01 - Waalweg 1 IL V01
Groep: (hoofdgroep)
Lijst van Gebouwen, voor rekenmethode Industrielawaai - HMRI, industrie

Naam	Refl. 1k	Refl. 2k	Refl. 4k	Refl. 8k
5829561	0,80	0,80	0,80	0,80
5829564	0,80	0,80	0,80	0,80
5829565	0,80	0,80	0,80	0,80
5829566	0,80	0,80	0,80	0,80
5829567	0,80	0,80	0,80	0,80
5829568	0,80	0,80	0,80	0,80
5829569	0,80	0,80	0,80	0,80
5829570	0,80	0,80	0,80	0,80
5829571	0,80	0,80	0,80	0,80
5829572	0,80	0,80	0,80	0,80
5829573	0,80	0,80	0,80	0,80
5829574	0,80	0,80	0,80	0,80
5829575	0,80	0,80	0,80	0,80
5829576	0,80	0,80	0,80	0,80
5829577	0,80	0,80	0,80	0,80
5829578	0,80	0,80	0,80	0,80
5829579	0,80	0,80	0,80	0,80
5829580	0,80	0,80	0,80	0,80
5829581	0,80	0,80	0,80	0,80
5829582	0,80	0,80	0,80	0,80
5829583	0,80	0,80	0,80	0,80
5829584	0,80	0,80	0,80	0,80
5829586	0,80	0,80	0,80	0,80
5830163	0,80	0,80	0,80	0,80
5830164	0,80	0,80	0,80	0,80
5830165	0,80	0,80	0,80	0,80
5830166	0,80	0,80	0,80	0,80
5830167	0,80	0,80	0,80	0,80
5830204	0,80	0,80	0,80	0,80
5830205	0,80	0,80	0,80	0,80
5830206	0,80	0,80	0,80	0,80
5830207	0,80	0,80	0,80	0,80
5830208	0,80	0,80	0,80	0,80
5830209	0,80	0,80	0,80	0,80
5830210	0,80	0,80	0,80	0,80
5830211	0,80	0,80	0,80	0,80
5830212	0,80	0,80	0,80	0,80
5830213	0,80	0,80	0,80	0,80
5830215	0,80	0,80	0,80	0,80
5830424	0,80	0,80	0,80	0,80
5830650	0,80	0,80	0,80	0,80
5830708	0,80	0,80	0,80	0,80
5830713	0,80	0,80	0,80	0,80
5830719	0,80	0,80	0,80	0,80
5830720	0,80	0,80	0,80	0,80
5830833	0,80	0,80	0,80	0,80
5830938	0,80	0,80	0,80	0,80
Hfdgeb	0,80	0,80	0,80	0,80
Bijgeb	0,80	0,80	0,80	0,80

Itemeigenschappen

Zonder scherm

Model: Waalweg 1 IL V01 - zonder scherm
 Waalweg 1 IL V01 - Waalweg 1 IL V01
 Groep: (hoofdgroep)
 Lijst van Schermen, voor rekenmethode Industrielawaai - HMRI, industrie

Naam	Omschr.	ISO_H	ISO M.	Hdef.	Cp	Refl.L 31	Refl.L 63	Refl.L 125	Refl.L 250	Refl.L 500
004		8,00	0,00	Absoluut	2 dB	0,80	0,80	0,80	0,80	0,80
004		8,00	0,00	Absoluut	2 dB	0,80	0,80	0,80	0,80	0,80
004		--	0,00	Absoluut	0 dB	0,80	0,80	0,80	0,80	0,80
005		--	0,00	Absoluut	0 dB	0,80	0,20	0,20	0,20	0,20
006		--	0,00	Absoluut	0 dB	0,80	0,20	0,20	0,20	0,20
007		--	0,00	Absoluut	0 dB	0,80	0,80	0,80	0,80	0,80
Nok		5,75	0,00	Relatief	2 dB	0,80	0,80	0,80	0,80	0,80
		--	0,00	Relatief	0 dB	0,20	0,20	0,20	0,20	0,20
1		--	0,00	Relatief	0 dB	0,80	0,80	0,80	0,80	0,80

Itemeigenschappen Zonder scherm

Model: Waalweg 1 IL V01 - zonder scherm
Waalweg 1 IL V01 - Waalweg 1 IL V01
Groep: (hoofdgroep)
Lijst van Schermen, voor rekenmethode Industrielawaai - HMRI, industrie

Naam	Refl.L 1k	Refl.L 2k	Refl.L 4k	Refl.L 8k	Refl.R 31	Refl.R 63	Refl.R 125	Refl.R 250	Refl.R 500
004	0,80	0,80	0,80	0,80	0,80	0,80	0,80	0,80	0,80
004	0,80	0,80	0,80	0,80	0,80	0,80	0,80	0,80	0,80
004	0,80	0,80	0,80	0,80	0,80	0,20	0,20	0,20	0,20
005	0,20	0,20	0,20	0,20	0,80	0,80	0,80	0,80	0,80
006	0,20	0,20	0,20	0,20	0,80	0,80	0,80	0,80	0,80
007	0,80	0,80	0,80	0,80	0,80	0,20	0,20	0,20	0,20
Nok	0,80	0,80	0,80	0,80	0,80	0,80	0,80	0,80	0,80
	0,20	0,20	0,20	0,20	0,80	0,80	0,80	0,80	0,80
1	0,80	0,80	0,80	0,80	0,20	0,20	0,20	0,20	0,20

Itemeigenschappen Zonder scherm

Model: Waalweg 1 IL V01 - zonder scherm
Waalweg 1 IL V01 - Waalweg 1 IL V01
Groep: (hoofdgroep)
Lijst van Schermen, voor rekenmethode Industrielawaai - HMRI, industrie

Naam	Refl.R 1k	Refl.R 2k	Refl.R 4k	Refl.R 8k
004	0,80	0,80	0,80	0,80
004	0,80	0,80	0,80	0,80
004	0,20	0,20	0,20	0,20
005	0,80	0,80	0,80	0,80
006	0,80	0,80	0,80	0,80
007	0,20	0,20	0,20	0,20
Nok	0,80	0,80	0,80	0,80
	0,80	0,80	0,80	0,80
1	0,20	0,20	0,20	0,20

Itemeigenschappen Met scherm

Model: Waalweg 1 IL V01 - met scherm
Waalweg 1 IL V01 - Waalweg 1 IL V01
Groep: (hoofdgroep)
Lijst van Mobiele bron, voor rekenmethode Industrielawaai - HMRI, industrie

Naam	Omschr.	ISO_H	ISO M.	Hdef.	Weging	Aantal (D)	Aantal (A)	Aantal (N)
xLalo	Piekgeluiden laden en lossen	1,00	0,00	Relatief	A	1	--	--
xPort	Portieren buitenterrein	0,75	0,00	Relatief	A	--	1	--
Pw01	Personenwagens rijden	0,75	0,00	Relatief	A	2	--	--
Vw01	Vrachtwagens rijden	1,50	0,00	Relatief	A	10	--	--
Bwr01	Bestelwagens rijden	0,75	0,00	Relatief	A	17	1	--

Itemeigenschappen Met scherm

Model: Waalweg 1 IL V01 - met scherm
Waalweg 1 IL V01 - Waalweg 1 IL V01
Groep: (hoofdgroep)
Lijst van Mobiele bron, voor rekenmethode Industrielawaai - HMRI, industrie

Naam	Gem.snelheid	Max.afst.	Lw 31	Lw 63	Lw 125	Lw 250	Lw 500	Lw 1k	Lw 2k	Lw 4k	Lw 8k
xLalo	10	3,00	39,80	51,20	73,60	85,50	104,70	106,50	104,90	81,50	86,50
xPort	10	3,00	68,70	77,00	83,80	88,30	90,50	91,40	90,40	85,40	79,00
Pw01	10	3,00	0,00	68,40	75,30	77,80	81,70	83,80	83,10	79,70	77,40
Vw01	10	3,00	54,60	74,20	83,10	88,00	92,60	96,30	94,60	87,80	74,50
Bwr01	10	3,00	50,00	54,20	62,50	79,30	84,70	87,80	86,30	79,20	68,40

Itemeigenschappen Met scherm

Model: Waalweg 1 IL V01 - met scherm
Waalweg 1 IL V01 - Waalweg 1 IL V01
Groep: (hoofdgroep)
Lijst van Mobiele bron, voor rekenmethode Industrielawaai - HMRI, industrie

Naam	Red 31	Red 63	Red 125	Red 250	Red 500	Red 1k	Red 2k	Red 4k	Red 8k
xLalo	0,00	0,00	0,00	0,00	0,00	0,00	0,00	0,00	0,00
xPort	0,00	0,00	0,00	0,00	0,00	0,00	0,00	0,00	0,00
Pw01	0,00	0,00	0,00	0,00	0,00	0,00	0,00	0,00	0,00
Vw01	0,00	0,00	0,00	0,00	0,00	0,00	0,00	0,00	0,00
Bwr01	0,00	0,00	0,00	0,00	0,00	0,00	0,00	0,00	0,00

Itemeigenschappen Met scherm

Model: Waalweg 1 IL V01 - met scherm
Waalweg 1 IL V01 - Waalweg 1 IL V01
Groep: (hoofdgroep)
Lijst van Oppervlaktebronnen, voor rekenmethode Industrielawaai - HMRI, industrie

Naam	Omschr.	Hoogte	Maaiveld	Hdef.	TypeLw	Weging	Cb(D)	Cb(A)	Cb(N)	DeltaL
Hftr	Heftruck (elektrisch)	1,00	0,00	Relatief	True	A	13,80	--	--	5,0

Itemeigenschappen Met scherm

Model: Waalweg 1 IL V01 - met scherm
Waalweg 1 IL V01 - Waalweg 1 IL V01
Groep: (hoofdgroep)
Lijst van Oppervlaktebronnen, voor rekenmethode Industrielawaai - HMRI, industrie

Naam	DeltaH	Negeer obj.	LwM2 31	LwM2 63	LwM2 125	LwM2 250	LwM2 500	LwM2 1k	LwM2 2k	LwM2 4k	LwM2 8k
Hftr	5,0	Ja	37,22	40,52	48,72	52,42	56,92	57,12	54,32	48,52	44,12

Itemeigenschappen

Met scherm

Model: Waalweg 1 IL V01 - met scherm
Waalweg 1 IL V01 - Waalweg 1 IL V01
Groep: (hoofdgroep)
Lijst van Oppervlaktebronnen, voor rekenmethode Industrielawaai - HMRI, industrie

Naam	Lw 31	Lw 63	Lw 125	Lw 250	Lw 500	Lw 1k	Lw 2k	Lw 4k	Lw 8k	Red 31	Red 63
Hftr	62,60	65,90	74,10	77,80	82,30	82,50	79,70	73,90	69,50	0,00	0,00

Itemeigenschappen Met scherm

Model: Waalweg 1 IL V01 - met scherm
Waalweg 1 IL V01 - Waalweg 1 IL V01
Groep: (hoofdgroep)
Lijst van Oppervlaktebronnen, voor rekenmethode Industrielawaai - HMRI, industrie

Naam	Red 125	Red 250	Red 500	Red 1k	Red 2k	Red 4k	Red 8k
Hftr	0,00	0,00	0,00	0,00	0,00	0,00	0,00

Itemeigenschappen

Met scherm

Model: Waalweg 1 IL V01 - met scherm

Waalweg 1 IL V01 - Waalweg 1 IL V01

Groep: (hoofdgroep)

Lijst van Puntbronnen, voor rekenmethode Industrielawaai - HMRI, industrie

Naam	Omschr.	Hoogte	Maaiveld	Hdef.	Type	Richt.	Hoek	Cb (D)
xVwo	Optrekken vrachtwagens	1,50	0,00	Relatief	Normale puntbron	0,00	360,00	10,79
xRd01	Piekgeluiden open roldeur	2,00	0,00	Relatief	Normale puntbron	0,00	360,00	10,79
xBwo	Optrekken bestelbusjes	0,75	0,00	Relatief	Normale puntbron	0,00	360,00	10,79

Itemeigenschappen Met scherm

Model: Waalweg 1 IL V01 - met scherm
Waalweg 1 IL V01 - Waalweg 1 IL V01
Groep: (hoofdgroep)
Lijst van Puntbronnen, voor rekenmethode Industrielawaai - HMRI, industrie

Naam	Cb(A)	Cb(N)	Weging	GeenRefl.	GeenDemping	GeenProces	Lw 31	Lw 63	Lw 125	Lw 250	Lw 500
xVwo	--	--	A	Nee	Nee	Nee	0,00	73,60	80,60	91,60	97,60
xRd01	--	--	A	Nee	Nee	Nee	60,30	70,30	75,30	79,30	83,30
xBwo	6,02	--	A	Nee	Nee	Nee	0,00	77,10	74,40	78,30	83,10

Itemeigenschappen Met scherm

Model: Waalweg 1 IL V01 - met scherm
Waalweg 1 IL V01 - Waalweg 1 IL V01
Groep: (hoofdgroep)
Lijst van Puntbronnen, voor rekenmethode Industrielawaai - HMRI, industrie

Naam	Lw 1k	Lw 2k	Lw 4k	Lw 8k	Red 31	Red 63	Red 125	Red 250	Red 500	Red 1k	Red 2k
xVwo	101,60	103,60	101,60	77,20	0,00	0,00	0,00	0,00	0,00	0,00	0,00
xRd01	84,30	82,30	81,30	79,30	0,00	0,00	0,00	0,00	0,00	0,00	0,00
xBwo	89,90	89,90	82,00	77,40	0,00	0,00	0,00	0,00	0,00	0,00	0,00

Itemeigenschappen

Met scherm

Model: Waalweg 1 IL V01 - met scherm
Waalweg 1 IL V01 - Waalweg 1 IL V01
Groep: (hoofdgroep)
Lijst van Puntbronnen, voor rekenmethode Industrielawaai - HMRI, industrie

Naam	Red 4k	Red 8k
xVwo	0,00	0,00
xRd01	0,00	0,00
xBwo	0,00	0,00

Itemeigenschappen Met scherm

Model: Waalweg 1 IL V01 - met scherm
Waalweg 1 IL V01 - Waalweg 1 IL V01

Groep: (hoofdgroep)
Lijst van Uitstralende daken, voor rekenmethode Industrielawaai - HMRI, industrie

Naam	Omschr.	Hoogte	Maaiveld	Hdef.	BinBui	Cdifuus	Weging
Dak02	Uitstralend Dak 02	0,10	3,75	Relatief aan onderliggend item	Ja	5	A
Lichtstr01	Lichtstraat 01	0,10	3,75	Relatief aan onderliggend item	Ja	5	A
Dak01	Uitstralend Dak 01	0,10	3,75	Relatief aan onderliggend item	Ja	5	A

Itemeigenschappen Met scherm

Model: Waalweg 1 IL V01 - met scherm
Waalweg 1 IL V01 - Waalweg 1 IL V01

Groep: (hoofdgroep)
Lijst van Uitstralende daken, voor rekenmethode Industrielawaai - HMRI, industrie

Naam	TypeLw	Cb (D)	Cb (A)	Cb (N)	DeltaX	DeltaY	Lp 31	Lp 63	Lp 125	Lp 250	Lp 500
Dak02	False	3,80	16,02	9,03	5,0	5,0	50,30	60,30	65,30	69,30	73,30
Lichtstr01	False	3,80	16,02	9,03	5,0	5,0	50,30	60,30	65,30	69,30	73,30
Dak01	False	3,80	16,02	9,03	5,0	5,0	50,30	60,30	65,30	69,30	73,30

Itemeigenschappen

Met scherm

Model: Waalweg 1 IL V01 - met scherm
Waalweg 1 IL V01 - Waalweg 1 IL V01

Groep: (hoofdgroep)
Lijst van Uitstralende daken, voor rekenmethode Industrielawaai - HMRI, industrie

Naam	Lp 1k	Lp 2k	Lp 4k	Lp 8k	Isolatie 31	Isolatie 63	Isolatie 125	Isolatie 250
Dak02	74,30	72,30	71,30	69,30	11,00	16,00	21,00	27,00
Lichtstr01	74,30	72,30	71,30	69,30	0,00	5,00	9,00	15,00
Dak01	74,30	72,30	71,30	69,30	11,00	16,00	21,00	27,00

Itemeigenschappen

Met scherm

Model: Waalweg 1 IL V01 - met scherm
Waalweg 1 IL V01 - Waalweg 1 IL V01
Groep: (hoofdgroep)
Lijst van Uitstralende daken, voor rekenmethode Industrielawaai - HMRI, industrie

Naam	Isolatie 500	Isolatie 1k	Isolatie 2k	Isolatie 4k	Isolatie 8k	LwM2 31	LwM2 63	LwM2 125
Dak02	34,00	37,00	44,00	55,00	55,00	34,30	39,30	39,30
Lichtstr01	21,00	27,00	33,00	39,00	39,00	45,30	50,30	51,30
Dak01	34,00	37,00	44,00	55,00	55,00	34,30	39,30	39,30

Itemeigenschappen Met scherm

Model: Waalweg 1 IL V01 - met scherm
Waalweg 1 IL V01 - Waalweg 1 IL V01
Groep: (hoofdgroep)
Lijst van Uitstralende daken, voor rekenmethode Industrielawaai - HMRI, industrie

Naam	LwM2 250	LwM2 500	LwM2 1k	LwM2 2k	LwM2 4k	LwM2 8k	Lw 31	Lw 63	Lw 125	Lw 250	Lw 500
Dak02	37,30	34,30	32,30	23,30	11,30	9,30	56,52	61,52	61,52	59,52	56,52
Lichtstr01	49,30	47,30	42,30	34,30	27,30	25,30	60,56	65,56	66,56	64,56	62,56
Dak01	37,30	34,30	32,30	23,30	11,30	9,30	56,55	61,55	61,55	59,55	56,55

Itemeigenschappen

Met scherm

Model: Waalweg 1 IL V01 - met scherm
Waalweg 1 IL V01 - Waalweg 1 IL V01

Groep: (hoofdgroep)
Lijst van Uitstralende daken, voor rekenmethode Industrielawaai - HMRI, industrie

Naam	Lw 1k	Lw 2k	Lw 4k	Lw 8k	Red 31	Red 63	Red 125	Red 250	Red 500	Red 1k	Red 2k
Dak02	54,52	45,52	33,52	31,52	0,00	0,00	0,00	0,00	0,00	0,00	0,00
Lichtstr01	57,56	49,56	42,56	40,56	0,00	0,00	0,00	0,00	0,00	0,00	0,00
Dak01	54,55	45,55	33,55	31,55	0,00	0,00	0,00	0,00	0,00	0,00	0,00

Itemeigenschappen

Met scherm

Model: Waalweg 1 IL V01 - met scherm
Waalweg 1 IL V01 - Waalweg 1 IL V01
Groep: (hoofdgroep)
Lijst van Uitstralende daken, voor rekenmethode Industrielawaai - HMRI, industrie

Naam	Red 4k	Red 8k
Dak02	0,00	0,00
Lichtstr01	0,00	0,00
Dak01	0,00	0,00

Itemeigenschappen Met scherm

Model: Waalweg 1 IL V01 - met scherm
Waalweg 1 IL V01 - Waalweg 1 IL V01
Groep: (hoofdgroep)
Lijst van Uitstralende gevels, voor rekenmethode Industrielawaai - HMRI, industrie

Naam	Omschr.	ISO_H	ISO M.	Hdef.	BinBui	Cdifuus	Weging	TypeLw	Cb(D)	Cb(A)
Gv01	Uitstralende gevel 01	0,00	0,00	Relatief	Ja	5	A	False	3,80	16,02
Gv02	Uitstralende gevel 02	0,00	0,00	Relatief	Ja	5	A	False	3,80	16,02
Gv03	Uitstralende gevel 03	0,00	0,00	Relatief	Ja	5	A	False	3,80	16,02
Gv04	Uitstralende gevel 04	0,00	0,00	Relatief	Ja	5	A	False	3,80	16,02
Gv05	Uitstralende gevel	0,00	0,00	Relatief	Ja	5	A	False	3,80	16,02
Rd02	Dichte roldeur	0,00	0,00	Relatief	Ja	5	A	False	--	16,02
Rd01	Open roldeur	0,00	--	Relatief	Ja	5	A	False	3,80	--

Itemeigenschappen Met scherm

Model: Waalweg 1 IL V01 - met scherm
Waalweg 1 IL V01 - Waalweg 1 IL V01
Groep: (hoofdgroep)
Lijst van Uitstralende gevels, voor rekenmethode Industrielawaai - HMRI, industrie

Naam	Cb(N)	Hoogte	DeltaL	DeltaH	Lp 31	Lp 63	Lp 125	Lp 250	Lp 500	Lp 1k	Lp 2k	Lp 4k
Gv01	9,03	3,8	5,0	5,0	50,30	60,30	65,30	69,30	73,30	74,30	72,30	71,30
Gv02	9,03	3,8	5,0	5,0	50,30	60,30	65,30	69,30	73,30	74,30	72,30	71,30
Gv03	9,03	3,8	5,0	5,0	50,30	60,30	65,30	69,30	73,30	74,30	72,30	71,30
Gv04	9,03	3,8	5,0	5,0	55,30	65,30	70,30	74,30	78,30	79,30	77,30	76,30
Gv05	9,03	3,8	5,0	5,0	50,30	60,30	65,30	69,30	73,30	74,30	72,30	71,30
Rd02	9,03	3,8	5,0	5,0	50,30	60,30	65,30	69,30	73,30	74,30	72,30	71,30
Rd01	--	3,8	5,0	5,0	50,30	60,30	65,30	69,30	73,30	74,30	72,30	71,30

Itemeigenschappen

Met scherm

Model: Waalweg 1 IL V01 - met scherm
Waalweg 1 IL V01 - Waalweg 1 IL V01
Groep: (hoofdgroep)
Lijst van Uitstralende gevels, voor rekenmethode Industrielawaai - HMRI, industrie

Naam	Lp 8k	Isolatie 31	Isolatie 63	Isolatie 125	Isolatie 250	Isolatie 500	Isolatie 1k	Isolatie 2k
Gv01	69,30	12,00	17,00	22,00	26,00	30,00	24,00	37,00
Gv02	69,30	12,00	17,00	22,00	26,00	30,00	24,00	37,00
Gv03	69,30	12,00	17,00	22,00	26,00	30,00	24,00	37,00
Gv04	74,30	12,00	17,00	22,00	26,00	30,00	24,00	37,00
Gv05	69,30	12,00	17,00	22,00	26,00	30,00	24,00	37,00
Rd02	69,30	12,00	17,00	22,00	26,00	30,00	24,00	37,00
Rd01	69,30	0,00	0,00	0,00	0,00	0,00	0,00	0,00

Itemeigenschappen Met scherm

Model: Waalweg 1 IL V01 - met scherm
Waalweg 1 IL V01 - Waalweg 1 IL V01

Groep: (hoofdgroep)
Lijst van Uitstralende gevels, voor rekenmethode Industrielawaai - HMRI, industrie

Naam	Isolatie 4k	Isolatie 8k	LwM2 31	LwM2 63	LwM2 125	LwM2 250	LwM2 500	LwM2 1k	LwM2 2k	LwM2 4k
Gv01	37,00	37,00	33,30	38,30	38,30	38,30	38,30	45,30	30,30	29,30
Gv02	37,00	37,00	33,30	38,30	38,30	38,30	38,30	45,30	30,30	29,30
Gv03	37,00	37,00	33,30	38,30	38,30	38,30	38,30	45,30	30,30	29,30
Gv04	37,00	37,00	38,30	43,30	43,30	43,30	43,30	50,30	35,30	34,30
Gv05	37,00	37,00	33,30	38,30	38,30	38,30	38,30	45,30	30,30	29,30
Rd02	37,00	37,00	33,30	38,30	38,30	38,30	38,30	45,30	30,30	29,30
Rd01	0,00	0,00	45,30	55,30	60,30	64,30	68,30	69,30	67,30	66,30

Itemeigenschappen Met scherm

Model: Waalweg 1 IL V01 - met scherm
Waalweg 1 IL V01 - Waalweg 1 IL V01
Groep: (hoofdgroep)
Lijst van Uitstralende gevels, voor rekenmethode Industrielawaai - HMRI, industrie

Naam	LwM2 8k	Lw 31	Lw 63	Lw 125	Lw 250	Lw 500	Lw 1k	Lw 2k	Lw 4k	Lw 8k	Red 31
Gv01	27,30	51,61	56,61	56,61	56,61	56,61	63,61	48,61	47,61	45,61	0,00
Gv02	27,30	52,04	57,04	57,04	57,04	57,04	64,04	49,04	48,04	46,04	0,00
Gv03	27,30	48,51	53,51	53,51	53,51	53,51	60,51	45,51	44,51	42,51	0,00
Gv04	32,30	57,11	62,11	62,11	62,11	62,11	69,11	54,11	53,11	51,11	0,00
Gv05	27,30	43,16	48,16	48,16	48,16	48,16	55,16	40,16	39,16	37,16	0,00
Rd02	27,30	47,30	52,30	52,30	52,30	52,30	59,30	44,30	43,30	41,30	0,00
Rd01	64,30	59,30	69,30	74,30	78,30	82,30	83,30	81,30	80,30	78,30	0,00

Itemeigenschappen Met scherm

Model: Waalweg 1 IL V01 - met scherm
Waalweg 1 IL V01 - Waalweg 1 IL V01
Groep: (hoofdgroep)
Lijst van Uitstralende gevels, voor rekenmethode Industrielawaai - HMRI, industrie

Naam	Red 63	Red 125	Red 250	Red 500	Red 1k	Red 2k	Red 4k	Red 8k
Gv01	0,00	0,00	0,00	0,00	0,00	0,00	0,00	0,00
Gv02	0,00	0,00	0,00	0,00	0,00	0,00	0,00	0,00
Gv03	0,00	0,00	0,00	0,00	0,00	0,00	0,00	0,00
Gv04	0,00	0,00	0,00	0,00	0,00	0,00	0,00	0,00
Gv05	0,00	0,00	0,00	0,00	0,00	0,00	0,00	0,00
Rd02	0,00	0,00	0,00	0,00	0,00	0,00	0,00	0,00
Rd01	0,00	0,00	0,00	0,00	0,00	0,00	0,00	0,00

Itemeigenschappen Met scherm

Model: Waalweg 1 IL V01 - met scherm
Waalweg 1 IL V01 - Waalweg 1 IL V01
Groep: (hoofdgroep)
Lijst van Toetspunten, voor rekenmethode Industrielawaai - HMRI, industrie

Naam	Omschr.	Maaiveld	Hdef.	Hoogte A	Hoogte B	Hoogte C	Hoogte D	Hoogte E	Hoogte F	Gevel
Tp01	Achtergevel 01	0,00	Absoluut	1,50	4,50	--	--	--	--	Ja
Tp02	Zijgevel 01	0,00	Absoluut	1,50	4,50	--	--	--	--	Ja
Tp03	Voorgevel 01	0,00	Absoluut	1,50	4,50	--	--	--	--	Ja
Tp04	Zijgevel 01	0,00	Absoluut	1,50	4,50	--	--	--	--	Ja
Tp05	Achtergevel 02	0,00	Absoluut	1,50	4,50	--	--	--	--	Ja
Tp06	Zijgevel 02	0,00	Absoluut	1,50	4,50	--	--	--	--	Ja
Tp07	Voorgevel 02	0,00	Absoluut	1,50	4,50	--	--	--	--	Ja
Tp08	Zijgevel 02	0,00	Absoluut	1,50	4,50	--	--	--	--	Ja
Tp09	Achtertuint	0,00	Absoluut	1,50	--	--	--	--	--	Ja

Itemeigenschappen

Met scherm

Model: Waalweg 1 IL V01 - met scherm
Waalweg 1 IL V01 - Waalweg 1 IL V01
Groep: (hoofdgroep)
Lijst van Gebouwen, voor rekenmethode Industrielawaai - HMRI, industrie

Naam	Omschr.	Hoogte	Maaiveld	Hdef.	Functie	Gebouwtype
5417692	overige gebruiksfunctie	7,61	0,00	Absoluut		
5418049		3,70	0,00	Absoluut		
5418778	woonfunctie	4,21	0,00	Absoluut		
5433561		2,14	0,00	Absoluut		
5805290	woonfunctie	6,63	0,00	Absoluut		
5805289	woonfunctie	6,63	0,00	Absoluut		
5805291	woonfunctie	5,59	0,00	Absoluut		
5805292	woonfunctie	6,52	0,00	Absoluut		
5805293	woonfunctie	6,52	0,00	Absoluut		
5805294	woonfunctie	7,56	0,00	Absoluut		
5805295		2,12	0,00	Absoluut		
5805351	woonfunctie	4,57	0,00	Absoluut		
5805352		2,72	0,00	Absoluut		
5805353	woonfunctie	4,50	0,00	Absoluut		
5805354		1,42	0,00	Absoluut		
5805355		1,42	0,00	Absoluut		
5805356		1,61	0,00	Absoluut		
5805357		1,71	0,00	Absoluut		
5805358	woonfunctie	5,68	0,00	Absoluut		
5805359	woonfunctie	5,38	0,00	Absoluut		
5805360	woonfunctie	6,75	0,00	Absoluut		
5805361	woonfunctie	6,64	0,00	Absoluut		
5805362	woonfunctie	6,72	0,00	Absoluut		
5805363	woonfunctie	6,65	0,00	Absoluut		
5805364		1,69	0,00	Absoluut		
5805365	woonfunctie	6,62	0,00	Absoluut		
5805422	woonfunctie	7,27	0,00	Absoluut		
5805423		3,26	0,00	Absoluut		
5805425	woonfunctie	8,11	0,00	Absoluut		
5805426		2,19	0,00	Absoluut		
5805427	woonfunctie	6,04	0,00	Absoluut		
5805428	woonfunctie	3,25	0,00	Absoluut		
5805429	woonfunctie	4,14	0,00	Absoluut		
5805430	woonfunctie	6,34	0,00	Absoluut		
5805529	woonfunctie	7,18	0,00	Absoluut		
5805566	woonfunctie	7,97	0,00	Absoluut		
5805567	woonfunctie	6,85	0,00	Absoluut		
5805568		3,37	0,00	Absoluut		
5805569	overige gebruiksfunctie	1,83	0,00	Absoluut		
5805571	woonfunctie	5,20	0,00	Absoluut		
5805572	kantoorfunctie, woonfunctie	5,54	0,00	Absoluut		
5805573	woonfunctie	4,35	0,00	Absoluut		
5805574	bijeenkomstfunctie, industrie functie, winkelfun	5,27	0,00	Absoluut		
5805700		1,60	0,00	Absoluut		
5805627	woonfunctie	2,17	0,00	Absoluut		
5805629	overige gebruiksfunctie, winkelfunctie	9,22	0,00	Absoluut		
5805630	woonfunctie	6,37	0,00	Absoluut		
5805631	woonfunctie	7,21	0,00	Absoluut		
5805632	woonfunctie	7,48	0,00	Absoluut		
5805633	woonfunctie	6,65	0,00	Absoluut		
5805634	woonfunctie	7,50	0,00	Absoluut		
5805635		1,56	0,00	Absoluut		
5805636		2,29	0,00	Absoluut		
5805637		1,64	0,00	Absoluut		
5805638		1,64	0,00	Absoluut		
5805639		1,63	0,00	Absoluut		
5805640		1,65	0,00	Absoluut		
5805641		1,62	0,00	Absoluut		
5805642		1,45	0,00	Absoluut		
5805643	woonfunctie	6,59	0,00	Absoluut		

Itemeigenschappen Met scherm

Model: Waalweg 1 IL V01 - met scherm
 Waalweg 1 IL V01 - Waalweg 1 IL V01
 Groep: (hoofdgroep)
 Lijst van Gebouwen, voor rekenmethode Industrielawaai - HMRI, industrie

Naam	BAG-id	Gemeente	Jaar	AHN-jaar	Trust	Cp	Refl. 31	Refl. 63	Refl. 125	Refl. 250	Refl. 500
5417692			0	0	0	0 dB	0,80	0,80	0,80	0,80	0,80
5418049			0	0	0	0 dB	0,80	0,80	0,80	0,80	0,80
5418778			0	0	0	0 dB	0,80	0,80	0,80	0,80	0,80
5433561			0	0	0	0 dB	0,80	0,80	0,80	0,80	0,80
5805290			0	0	0	0 dB	0,80	0,80	0,80	0,80	0,80
5805289			0	0	0	0 dB	0,80	0,80	0,80	0,80	0,80
5805291			0	0	0	0 dB	0,80	0,80	0,80	0,80	0,80
5805292			0	0	0	0 dB	0,80	0,80	0,80	0,80	0,80
5805293			0	0	0	0 dB	0,80	0,80	0,80	0,80	0,80
5805294			0	0	0	0 dB	0,80	0,80	0,80	0,80	0,80
5805295			0	0	0	0 dB	0,80	0,80	0,80	0,80	0,80
5805351			0	0	0	0 dB	0,80	0,80	0,80	0,80	0,80
5805352			0	0	0	0 dB	0,80	0,80	0,80	0,80	0,80
5805353			0	0	0	0 dB	0,80	0,80	0,80	0,80	0,80
5805354			0	0	0	0 dB	0,80	0,80	0,80	0,80	0,80
5805355			0	0	0	0 dB	0,80	0,80	0,80	0,80	0,80
5805356			0	0	0	0 dB	0,80	0,80	0,80	0,80	0,80
5805357			0	0	0	0 dB	0,80	0,80	0,80	0,80	0,80
5805358			0	0	0	0 dB	0,80	0,80	0,80	0,80	0,80
5805359			0	0	0	0 dB	0,80	0,80	0,80	0,80	0,80
5805360			0	0	0	0 dB	0,80	0,80	0,80	0,80	0,80
5805361			0	0	0	0 dB	0,80	0,80	0,80	0,80	0,80
5805362			0	0	0	0 dB	0,80	0,80	0,80	0,80	0,80
5805363			0	0	0	0 dB	0,80	0,80	0,80	0,80	0,80
5805364			0	0	0	0 dB	0,80	0,80	0,80	0,80	0,80
5805365			0	0	0	0 dB	0,80	0,80	0,80	0,80	0,80
5805422			0	0	0	0 dB	0,80	0,80	0,80	0,80	0,80
5805423			0	0	0	0 dB	0,80	0,80	0,80	0,80	0,80
5805425			0	0	0	0 dB	0,80	0,80	0,80	0,80	0,80
5805426			0	0	0	0 dB	0,80	0,80	0,80	0,80	0,80
5805427			0	0	0	0 dB	0,80	0,80	0,80	0,80	0,80
5805428			0	0	0	0 dB	0,80	0,80	0,80	0,80	0,80
5805429			0	0	0	0 dB	0,80	0,80	0,80	0,80	0,80
5805430			0	0	0	0 dB	0,80	0,80	0,80	0,80	0,80
5805529			0	0	0	0 dB	0,80	0,80	0,80	0,80	0,80
5805566			0	0	0	0 dB	0,80	0,80	0,80	0,80	0,80
5805567			0	0	0	0 dB	0,80	0,80	0,80	0,80	0,80
5805568			0	0	0	0 dB	0,80	0,80	0,80	0,80	0,80
5805569			0	0	0	0 dB	0,80	0,80	0,80	0,80	0,80
5805571			0	0	0	0 dB	0,80	0,80	0,80	0,80	0,80
5805572			0	0	0	0 dB	0,80	0,80	0,80	0,80	0,80
5805573			0	0	0	0 dB	0,80	0,80	0,80	0,80	0,80
5805574			0	0	0	0 dB	0,80	0,80	0,80	0,80	0,80
5805700			0	0	0	0 dB	0,80	0,80	0,80	0,80	0,80
5805627			0	0	0	0 dB	0,80	0,80	0,80	0,80	0,80
5805629			0	0	0	0 dB	0,80	0,80	0,80	0,80	0,80
5805630			0	0	0	0 dB	0,80	0,80	0,80	0,80	0,80
5805631			0	0	0	0 dB	0,80	0,80	0,80	0,80	0,80
5805632			0	0	0	0 dB	0,80	0,80	0,80	0,80	0,80
5805633			0	0	0	0 dB	0,80	0,80	0,80	0,80	0,80
5805634			0	0	0	0 dB	0,80	0,80	0,80	0,80	0,80
5805635			0	0	0	0 dB	0,80	0,80	0,80	0,80	0,80
5805636			0	0	0	0 dB	0,80	0,80	0,80	0,80	0,80
5805637			0	0	0	0 dB	0,80	0,80	0,80	0,80	0,80
5805638			0	0	0	0 dB	0,80	0,80	0,80	0,80	0,80
5805639			0	0	0	0 dB	0,80	0,80	0,80	0,80	0,80
5805640			0	0	0	0 dB	0,80	0,80	0,80	0,80	0,80
5805641			0	0	0	0 dB	0,80	0,80	0,80	0,80	0,80
5805642			0	0	0	0 dB	0,80	0,80	0,80	0,80	0,80
5805643			0	0	0	0 dB	0,80	0,80	0,80	0,80	0,80

Itemeigenschappen Met scherm

Model: Waalweg 1 IL V01 - met scherm
Waalweg 1 IL V01 - Waalweg 1 IL V01
Groep: (hoofdgroep)
Lijst van Gebouwen, voor rekenmethode Industrielawaai - HMRI, industrie

Naam	Refl. 1k	Refl. 2k	Refl. 4k	Refl. 8k
5417692	0,80	0,80	0,80	0,80
5418049	0,80	0,80	0,80	0,80
5418778	0,80	0,80	0,80	0,80
5433561	0,80	0,80	0,80	0,80
5805290	0,80	0,80	0,80	0,80
5805289	0,80	0,80	0,80	0,80
5805291	0,80	0,80	0,80	0,80
5805292	0,80	0,80	0,80	0,80
5805293	0,80	0,80	0,80	0,80
5805294	0,80	0,80	0,80	0,80
5805295	0,80	0,80	0,80	0,80
5805351	0,80	0,80	0,80	0,80
5805352	0,80	0,80	0,80	0,80
5805353	0,80	0,80	0,80	0,80
5805354	0,80	0,80	0,80	0,80
5805355	0,80	0,80	0,80	0,80
5805356	0,80	0,80	0,80	0,80
5805357	0,80	0,80	0,80	0,80
5805358	0,80	0,80	0,80	0,80
5805359	0,80	0,80	0,80	0,80
5805360	0,80	0,80	0,80	0,80
5805361	0,80	0,80	0,80	0,80
5805362	0,80	0,80	0,80	0,80
5805363	0,80	0,80	0,80	0,80
5805364	0,80	0,80	0,80	0,80
5805365	0,80	0,80	0,80	0,80
5805422	0,80	0,80	0,80	0,80
5805423	0,80	0,80	0,80	0,80
5805425	0,80	0,80	0,80	0,80
5805426	0,80	0,80	0,80	0,80
5805427	0,80	0,80	0,80	0,80
5805428	0,80	0,80	0,80	0,80
5805429	0,80	0,80	0,80	0,80
5805430	0,80	0,80	0,80	0,80
5805529	0,80	0,80	0,80	0,80
5805566	0,80	0,80	0,80	0,80
5805567	0,80	0,80	0,80	0,80
5805568	0,80	0,80	0,80	0,80
5805569	0,80	0,80	0,80	0,80
5805571	0,80	0,80	0,80	0,80
5805572	0,80	0,80	0,80	0,80
5805573	0,80	0,80	0,80	0,80
5805574	0,80	0,80	0,80	0,80
5805700	0,80	0,80	0,80	0,80
5805627	0,80	0,80	0,80	0,80
5805629	0,80	0,80	0,80	0,80
5805630	0,80	0,80	0,80	0,80
5805631	0,80	0,80	0,80	0,80
5805632	0,80	0,80	0,80	0,80
5805633	0,80	0,80	0,80	0,80
5805634	0,80	0,80	0,80	0,80
5805635	0,80	0,80	0,80	0,80
5805636	0,80	0,80	0,80	0,80
5805637	0,80	0,80	0,80	0,80
5805638	0,80	0,80	0,80	0,80
5805639	0,80	0,80	0,80	0,80
5805640	0,80	0,80	0,80	0,80
5805641	0,80	0,80	0,80	0,80
5805642	0,80	0,80	0,80	0,80
5805643	0,80	0,80	0,80	0,80

Itemeigenschappen Met scherm

Model: Waalweg 1 IL V01 - met scherm
 Waalweg 1 IL V01 - Waalweg 1 IL V01
 Groep: (hoofdgroep)
 Lijst van Gebouwen, voor rekenmethode Industrielawaai - HMRI, industrie

Naam	Omschr.	Hoogte	Maaiveld	Hdef.	Functie	Gebouwtype
5805644	woonfunctie	6,51	0,00	Absoluut		
5805645		1,69	0,00	Absoluut		
5805646	woonfunctie	6,50	0,00	Absoluut		
5805647	woonfunctie	6,54	0,00	Absoluut		
5805648		1,72	0,00	Absoluut		
5805649	woonfunctie	3,69	0,00	Absoluut		
5805650	woonfunctie	6,52	0,00	Absoluut		
5805651	woonfunctie	6,47	0,00	Absoluut		
5805652	woonfunctie	6,47	0,00	Absoluut		
5805653	woonfunctie	6,53	0,00	Absoluut		
5805654	gezondheidszorgfunctie, woonfunctie	3,59	0,00	Absoluut		
5805655	industriefunctie, woonfunctie	6,53	0,00	Absoluut		
5805656	woonfunctie	7,26	0,00	Absoluut		
5805657		2,11	0,00	Absoluut		
5805679		2,92	0,00	Absoluut		
5805680	woonfunctie	4,93	0,00	Absoluut		
5805699	woonfunctie	4,55	0,00	Absoluut		
5805681	woonfunctie	6,10	0,00	Absoluut		
5805682	industriefunctie	5,17	0,00	Absoluut		
5805683	woonfunctie	7,31	0,00	Absoluut		
5805684	woonfunctie	6,58	0,00	Absoluut		
5805685	woonfunctie	7,14	0,00	Absoluut		
5805687	woonfunctie	6,59	0,00	Absoluut		
5805688	woonfunctie	5,84	0,00	Absoluut		
5805689	woonfunctie	7,56	0,00	Absoluut		
5805690	bijeenkomstfunctie, woonfunctie	6,80	0,00	Absoluut		
5805691	woonfunctie	8,21	0,00	Absoluut		
5805692	woonfunctie	7,04	0,00	Absoluut		
5805693	woonfunctie	8,12	0,00	Absoluut		
5805694	woonfunctie	7,25	0,00	Absoluut		
5805695	woonfunctie	6,63	0,00	Absoluut		
5805696	overige gebruiksfunctie	1,72	0,00	Absoluut		
5805697	overige gebruiksfunctie	1,72	0,00	Absoluut		
5805698	woonfunctie	5,48	0,00	Absoluut		
5805701	woonfunctie	5,52	0,00	Absoluut		
5805702	woonfunctie	5,59	0,00	Absoluut		
5805703	woonfunctie	5,20	0,00	Absoluut		
5805705	woonfunctie	4,67	0,00	Absoluut		
5805706		4,37	0,00	Absoluut		
5805707		5,15	0,00	Absoluut		
5805708	woonfunctie	6,85	0,00	Absoluut		
5805714	overige gebruiksfunctie	2,47	0,00	Absoluut		
5805715	woonfunctie	6,19	0,00	Absoluut		
5805716	overige gebruiksfunctie	2,45	0,00	Absoluut		
5805717	woonfunctie	7,80	0,00	Absoluut		
5805718	woonfunctie	7,10	0,00	Absoluut		
5805719	woonfunctie	7,80	0,00	Absoluut		
5805720	woonfunctie	6,72	0,00	Absoluut		
5805721	woonfunctie	5,88	0,00	Absoluut		
5805849	woonfunctie	6,82	0,00	Absoluut		
5805838	woonfunctie	4,80	0,00	Absoluut		
5805839	woonfunctie	4,20	0,00	Absoluut		
5805840	woonfunctie	5,64	0,00	Absoluut		
5805841	bijeenkomstfunctie, woonfunctie	3,80	0,00	Absoluut		
5805842	woonfunctie	6,61	0,00	Absoluut		
5805843	woonfunctie	6,10	0,00	Absoluut		
5805844	woonfunctie	6,60	0,00	Absoluut		
5805845	woonfunctie	7,00	0,00	Absoluut		
5805846	woonfunctie	6,94	0,00	Absoluut		
5805847	woonfunctie	6,97	0,00	Absoluut		

Itemeigenschappen Met scherm

Model: Waalweg 1 IL V01 - met scherm
 Waalweg 1 IL V01 - Waalweg 1 IL V01
 Groep: (hoofdgroep)
 Lijst van Gebouwen, voor rekenmethode Industrielawaai - HMRI, industrie

Naam	BAG-id	Gemeente	Jaar	AHN-jaar	Trust	Cp	Refl. 31	Refl. 63	Refl. 125	Refl. 250	Refl. 500
5805644			0	0	0	0 dB	0,80	0,80	0,80	0,80	0,80
5805645			0	0	0	0 dB	0,80	0,80	0,80	0,80	0,80
5805646			0	0	0	0 dB	0,80	0,80	0,80	0,80	0,80
5805647			0	0	0	0 dB	0,80	0,80	0,80	0,80	0,80
5805648			0	0	0	0 dB	0,80	0,80	0,80	0,80	0,80
5805649			0	0	0	0 dB	0,80	0,80	0,80	0,80	0,80
5805650			0	0	0	0 dB	0,80	0,80	0,80	0,80	0,80
5805651			0	0	0	0 dB	0,80	0,80	0,80	0,80	0,80
5805652			0	0	0	0 dB	0,80	0,80	0,80	0,80	0,80
5805653			0	0	0	0 dB	0,80	0,80	0,80	0,80	0,80
5805654			0	0	0	0 dB	0,80	0,80	0,80	0,80	0,80
5805655			0	0	0	0 dB	0,80	0,80	0,80	0,80	0,80
5805656			0	0	0	0 dB	0,80	0,80	0,80	0,80	0,80
5805657			0	0	0	0 dB	0,80	0,80	0,80	0,80	0,80
5805679			0	0	0	0 dB	0,80	0,80	0,80	0,80	0,80
5805680			0	0	0	0 dB	0,80	0,80	0,80	0,80	0,80
5805699			0	0	0	0 dB	0,80	0,80	0,80	0,80	0,80
5805681			0	0	0	0 dB	0,80	0,80	0,80	0,80	0,80
5805682			0	0	0	0 dB	0,80	0,80	0,80	0,80	0,80
5805683			0	0	0	0 dB	0,80	0,80	0,80	0,80	0,80
5805684			0	0	0	0 dB	0,80	0,80	0,80	0,80	0,80
5805685			0	0	0	0 dB	0,80	0,80	0,80	0,80	0,80
5805687			0	0	0	0 dB	0,80	0,80	0,80	0,80	0,80
5805688			0	0	0	0 dB	0,80	0,80	0,80	0,80	0,80
5805689			0	0	0	0 dB	0,80	0,80	0,80	0,80	0,80
5805690			0	0	0	0 dB	0,80	0,80	0,80	0,80	0,80
5805691			0	0	0	0 dB	0,80	0,80	0,80	0,80	0,80
5805692			0	0	0	0 dB	0,80	0,80	0,80	0,80	0,80
5805693			0	0	0	0 dB	0,80	0,80	0,80	0,80	0,80
5805694			0	0	0	0 dB	0,80	0,80	0,80	0,80	0,80
5805695			0	0	0	0 dB	0,80	0,80	0,80	0,80	0,80
5805696			0	0	0	0 dB	0,80	0,80	0,80	0,80	0,80
5805697			0	0	0	0 dB	0,80	0,80	0,80	0,80	0,80
5805698			0	0	0	0 dB	0,80	0,80	0,80	0,80	0,80
5805701			0	0	0	0 dB	0,80	0,80	0,80	0,80	0,80
5805702			0	0	0	0 dB	0,80	0,80	0,80	0,80	0,80
5805703			0	0	0	0 dB	0,80	0,80	0,80	0,80	0,80
5805705			0	0	0	0 dB	0,80	0,80	0,80	0,80	0,80
5805706			0	0	0	0 dB	0,80	0,80	0,80	0,80	0,80
5805707			0	0	0	0 dB	0,80	0,80	0,80	0,80	0,80
5805708			0	0	0	0 dB	0,80	0,80	0,80	0,80	0,80
5805714			0	0	0	0 dB	0,80	0,80	0,80	0,80	0,80
5805715			0	0	0	0 dB	0,80	0,80	0,80	0,80	0,80
5805716			0	0	0	0 dB	0,80	0,80	0,80	0,80	0,80
5805717			0	0	0	0 dB	0,80	0,80	0,80	0,80	0,80
5805718			0	0	0	0 dB	0,80	0,80	0,80	0,80	0,80
5805719			0	0	0	0 dB	0,80	0,80	0,80	0,80	0,80
5805720			0	0	0	0 dB	0,80	0,80	0,80	0,80	0,80
5805721			0	0	0	0 dB	0,80	0,80	0,80	0,80	0,80
5805849			0	0	0	0 dB	0,80	0,80	0,80	0,80	0,80
5805838			0	0	0	0 dB	0,80	0,80	0,80	0,80	0,80
5805839			0	0	0	0 dB	0,80	0,80	0,80	0,80	0,80
5805840			0	0	0	0 dB	0,80	0,80	0,80	0,80	0,80
5805841			0	0	0	0 dB	0,80	0,80	0,80	0,80	0,80
5805842			0	0	0	0 dB	0,80	0,80	0,80	0,80	0,80
5805843			0	0	0	0 dB	0,80	0,80	0,80	0,80	0,80
5805844			0	0	0	0 dB	0,80	0,80	0,80	0,80	0,80
5805845			0	0	0	0 dB	0,80	0,80	0,80	0,80	0,80
5805846			0	0	0	0 dB	0,80	0,80	0,80	0,80	0,80
5805847			0	0	0	0 dB	0,80	0,80	0,80	0,80	0,80

Itemeigenschappen

Met scherm

Model: Waalweg 1 IL V01 - met scherm
Waalweg 1 IL V01 - Waalweg 1 IL V01
Groep: (hoofdgroep)
Lijst van Gebouwen, voor rekenmethode Industrielawaai - HMRI, industrie

Naam	Refl. 1k	Refl. 2k	Refl. 4k	Refl. 8k
5805644	0,80	0,80	0,80	0,80
5805645	0,80	0,80	0,80	0,80
5805646	0,80	0,80	0,80	0,80
5805647	0,80	0,80	0,80	0,80
5805648	0,80	0,80	0,80	0,80
5805649	0,80	0,80	0,80	0,80
5805650	0,80	0,80	0,80	0,80
5805651	0,80	0,80	0,80	0,80
5805652	0,80	0,80	0,80	0,80
5805653	0,80	0,80	0,80	0,80
5805654	0,80	0,80	0,80	0,80
5805655	0,80	0,80	0,80	0,80
5805656	0,80	0,80	0,80	0,80
5805657	0,80	0,80	0,80	0,80
5805679	0,80	0,80	0,80	0,80
5805680	0,80	0,80	0,80	0,80
5805699	0,80	0,80	0,80	0,80
5805681	0,80	0,80	0,80	0,80
5805682	0,80	0,80	0,80	0,80
5805683	0,80	0,80	0,80	0,80
5805684	0,80	0,80	0,80	0,80
5805685	0,80	0,80	0,80	0,80
5805687	0,80	0,80	0,80	0,80
5805688	0,80	0,80	0,80	0,80
5805689	0,80	0,80	0,80	0,80
5805690	0,80	0,80	0,80	0,80
5805691	0,80	0,80	0,80	0,80
5805692	0,80	0,80	0,80	0,80
5805693	0,80	0,80	0,80	0,80
5805694	0,80	0,80	0,80	0,80
5805695	0,80	0,80	0,80	0,80
5805696	0,80	0,80	0,80	0,80
5805697	0,80	0,80	0,80	0,80
5805698	0,80	0,80	0,80	0,80
5805701	0,80	0,80	0,80	0,80
5805702	0,80	0,80	0,80	0,80
5805703	0,80	0,80	0,80	0,80
5805705	0,80	0,80	0,80	0,80
5805706	0,80	0,80	0,80	0,80
5805707	0,80	0,80	0,80	0,80
5805708	0,80	0,80	0,80	0,80
5805714	0,80	0,80	0,80	0,80
5805715	0,80	0,80	0,80	0,80
5805716	0,80	0,80	0,80	0,80
5805717	0,80	0,80	0,80	0,80
5805718	0,80	0,80	0,80	0,80
5805719	0,80	0,80	0,80	0,80
5805720	0,80	0,80	0,80	0,80
5805721	0,80	0,80	0,80	0,80
5805849	0,80	0,80	0,80	0,80
5805838	0,80	0,80	0,80	0,80
5805839	0,80	0,80	0,80	0,80
5805840	0,80	0,80	0,80	0,80
5805841	0,80	0,80	0,80	0,80
5805842	0,80	0,80	0,80	0,80
5805843	0,80	0,80	0,80	0,80
5805844	0,80	0,80	0,80	0,80
5805845	0,80	0,80	0,80	0,80
5805846	0,80	0,80	0,80	0,80
5805847	0,80	0,80	0,80	0,80

Itemeigenschappen Met scherm

Model: Waalweg 1 IL V01 - met scherm
 Waalweg 1 IL V01 - Waalweg 1 IL V01
 Groep: (hoofdgroep)
 Lijst van Gebouwen, voor rekenmethode Industrielawaai - HMRI, industrie

Naam	Omschr.	Hoogte	Maaiveld	Hdef.	Functie	Gebouwtype
5805848	woonfunctie	6,83	0,00	Absoluut		
5805850	woonfunctie	6,23	0,00	Absoluut		
5805851	woonfunctie	3,84	0,00	Absoluut		
5805852	overige gebruiksfunctie	2,44	0,00	Absoluut		
5805853	woonfunctie	6,52	0,00	Absoluut		
5805854	woonfunctie	5,89	0,00	Absoluut		
5805855	woonfunctie	5,56	0,00	Absoluut		
5806004		1,64	0,00	Absoluut		
5806005		1,65	0,00	Absoluut		
5806006	woonfunctie	6,52	0,00	Absoluut		
5806713	industriefunctie, woonfunctie	5,59	0,00	Absoluut		
5808394	woonfunctie	7,02	0,00	Absoluut		
5808465	woonfunctie	6,44	0,00	Absoluut		
5808466		1,65	0,00	Absoluut		
5808467		1,64	0,00	Absoluut		
5808555	woonfunctie	4,54	0,00	Absoluut		
5808556	woonfunctie	4,56	0,00	Absoluut		
5808557		1,69	0,00	Absoluut		
5808558		1,69	0,00	Absoluut		
5808559		1,68	0,00	Absoluut		
5808560		1,72	0,00	Absoluut		
5808561	woonfunctie	4,64	0,00	Absoluut		
5808562	woonfunctie	4,61	0,00	Absoluut		
5808563	woonfunctie	4,72	0,00	Absoluut		
5808564	woonfunctie	4,69	0,00	Absoluut		
5808565	woonfunctie	4,73	0,00	Absoluut		
5808566	industriefunctie, woonfunctie	4,39	0,00	Absoluut		
5808741	logiesfunctie	8,20	0,00	Absoluut		
5808742		8,22	0,00	Absoluut		
5808743		2,21	0,00	Absoluut		
5808744	woonfunctie	4,81	0,00	Absoluut		
5808745	woonfunctie	5,57	0,00	Absoluut		
5808746	woonfunctie	5,34	0,00	Absoluut		
5808747		1,53	0,00	Absoluut		
5809171	woonfunctie	3,85	0,00	Absoluut		
5809172	woonfunctie	1,91	0,00	Absoluut		
5809173		1,51	0,00	Absoluut		
5809174		3,44	0,00	Absoluut		
5809175	woonfunctie	6,65	0,00	Absoluut		
5809176	woonfunctie	6,58	0,00	Absoluut		
5809177	woonfunctie	7,84	0,00	Absoluut		
5809178		2,23	0,00	Absoluut		
5809179		2,42	0,00	Absoluut		
5809461	woonfunctie	4,46	0,00	Absoluut		
5809462		2,84	0,00	Absoluut		
5809463	woonfunctie	4,72	0,00	Absoluut		
5809464		1,17	0,00	Absoluut		
5809465		1,11	0,00	Absoluut		
5809467	woonfunctie	4,63	0,00	Absoluut		
5809468		1,55	0,00	Absoluut		
5809649	woonfunctie	4,29	0,00	Absoluut		
5809650	woonfunctie	5,01	0,00	Absoluut		
5809651	woonfunctie	4,37	0,00	Absoluut		
5809652	woonfunctie	5,27	0,00	Absoluut		
5809653		3,19	0,00	Absoluut		
5809654	woonfunctie	4,20	0,00	Absoluut		
5809655		1,60	0,00	Absoluut		
5809656		1,61	0,00	Absoluut		
5809657		1,65	0,00	Absoluut		
5809694		2,14	0,00	Absoluut		

Itemeigenschappen Met scherm

Model: Waalweg 1 IL V01 - met scherm
 Waalweg 1 IL V01 - Waalweg 1 IL V01
 Groep: (hoofdgroep)
 Lijst van Gebouwen, voor rekenmethode Industrielawaai - HMRI, industrie

Naam	BAG-id	Gemeente	Jaar	AHN-jaar	Trust	Cp	Refl. 31	Refl. 63	Refl. 125	Refl. 250	Refl. 500
5805848			0	0	0	0 dB	0,80	0,80	0,80	0,80	0,80
5805850			0	0	0	0 dB	0,80	0,80	0,80	0,80	0,80
5805851			0	0	0	0 dB	0,80	0,80	0,80	0,80	0,80
5805852			0	0	0	0 dB	0,80	0,80	0,80	0,80	0,80
5805853			0	0	0	0 dB	0,80	0,80	0,80	0,80	0,80
5805854			0	0	0	0 dB	0,80	0,80	0,80	0,80	0,80
5805855			0	0	0	0 dB	0,80	0,80	0,80	0,80	0,80
5806004			0	0	0	0 dB	0,80	0,80	0,80	0,80	0,80
5806005			0	0	0	0 dB	0,80	0,80	0,80	0,80	0,80
5806006			0	0	0	0 dB	0,80	0,80	0,80	0,80	0,80
5806713			0	0	0	0 dB	0,80	0,80	0,80	0,80	0,80
5808394			0	0	0	0 dB	0,80	0,80	0,80	0,80	0,80
5808465			0	0	0	0 dB	0,80	0,80	0,80	0,80	0,80
5808466			0	0	0	0 dB	0,80	0,80	0,80	0,80	0,80
5808467			0	0	0	0 dB	0,80	0,80	0,80	0,80	0,80
5808555			0	0	0	0 dB	0,80	0,80	0,80	0,80	0,80
5808556			0	0	0	0 dB	0,80	0,80	0,80	0,80	0,80
5808557			0	0	0	0 dB	0,80	0,80	0,80	0,80	0,80
5808558			0	0	0	0 dB	0,80	0,80	0,80	0,80	0,80
5808559			0	0	0	0 dB	0,80	0,80	0,80	0,80	0,80
5808560			0	0	0	0 dB	0,80	0,80	0,80	0,80	0,80
5808561			0	0	0	0 dB	0,80	0,80	0,80	0,80	0,80
5808562			0	0	0	0 dB	0,80	0,80	0,80	0,80	0,80
5808563			0	0	0	0 dB	0,80	0,80	0,80	0,80	0,80
5808564			0	0	0	0 dB	0,80	0,80	0,80	0,80	0,80
5808565			0	0	0	0 dB	0,80	0,80	0,80	0,80	0,80
5808566			0	0	0	0 dB	0,80	0,80	0,80	0,80	0,80
5808741			0	0	0	0 dB	0,80	0,80	0,80	0,80	0,80
5808742			0	0	0	0 dB	0,80	0,80	0,80	0,80	0,80
5808743			0	0	0	0 dB	0,80	0,80	0,80	0,80	0,80
5808744			0	0	0	0 dB	0,80	0,80	0,80	0,80	0,80
5808745			0	0	0	0 dB	0,80	0,80	0,80	0,80	0,80
5808746			0	0	0	0 dB	0,80	0,80	0,80	0,80	0,80
5808747			0	0	0	0 dB	0,80	0,80	0,80	0,80	0,80
5809171			0	0	0	0 dB	0,80	0,80	0,80	0,80	0,80
5809172			0	0	0	0 dB	0,80	0,80	0,80	0,80	0,80
5809173			0	0	0	0 dB	0,80	0,80	0,80	0,80	0,80
5809174			0	0	0	0 dB	0,80	0,80	0,80	0,80	0,80
5809175			0	0	0	0 dB	0,80	0,80	0,80	0,80	0,80
5809176			0	0	0	0 dB	0,80	0,80	0,80	0,80	0,80
5809177			0	0	0	0 dB	0,80	0,80	0,80	0,80	0,80
5809178			0	0	0	0 dB	0,80	0,80	0,80	0,80	0,80
5809179			0	0	0	0 dB	0,80	0,80	0,80	0,80	0,80
5809461			0	0	0	0 dB	0,80	0,80	0,80	0,80	0,80
5809462			0	0	0	0 dB	0,80	0,80	0,80	0,80	0,80
5809463			0	0	0	0 dB	0,80	0,80	0,80	0,80	0,80
5809464			0	0	0	0 dB	0,80	0,80	0,80	0,80	0,80
5809465			0	0	0	0 dB	0,80	0,80	0,80	0,80	0,80
5809647			0	0	0	0 dB	0,80	0,80	0,80	0,80	0,80
5809648			0	0	0	0 dB	0,80	0,80	0,80	0,80	0,80
5809649			0	0	0	0 dB	0,80	0,80	0,80	0,80	0,80
5809650			0	0	0	0 dB	0,80	0,80	0,80	0,80	0,80
5809651			0	0	0	0 dB	0,80	0,80	0,80	0,80	0,80
5809652			0	0	0	0 dB	0,80	0,80	0,80	0,80	0,80
5809653			0	0	0	0 dB	0,80	0,80	0,80	0,80	0,80
5809654			0	0	0	0 dB	0,80	0,80	0,80	0,80	0,80
5809655			0	0	0	0 dB	0,80	0,80	0,80	0,80	0,80
5809656			0	0	0	0 dB	0,80	0,80	0,80	0,80	0,80
5809657			0	0	0	0 dB	0,80	0,80	0,80	0,80	0,80
5809694			0	0	0	0 dB	0,80	0,80	0,80	0,80	0,80

Itemeigenschappen

Met scherm

Model: Waalweg 1 IL V01 - met scherm
Waalweg 1 IL V01 - Waalweg 1 IL V01
Groep: (hoofdgroep)
Lijst van Gebouwen, voor rekenmethode Industrielawaai - HMRI, industrie

Naam	Refl. 1k	Refl. 2k	Refl. 4k	Refl. 8k
5805848	0,80	0,80	0,80	0,80
5805850	0,80	0,80	0,80	0,80
5805851	0,80	0,80	0,80	0,80
5805852	0,80	0,80	0,80	0,80
5805853	0,80	0,80	0,80	0,80
5805854	0,80	0,80	0,80	0,80
5805855	0,80	0,80	0,80	0,80
5806004	0,80	0,80	0,80	0,80
5806005	0,80	0,80	0,80	0,80
5806006	0,80	0,80	0,80	0,80
5806713	0,80	0,80	0,80	0,80
5808394	0,80	0,80	0,80	0,80
5808465	0,80	0,80	0,80	0,80
5808466	0,80	0,80	0,80	0,80
5808467	0,80	0,80	0,80	0,80
5808555	0,80	0,80	0,80	0,80
5808556	0,80	0,80	0,80	0,80
5808557	0,80	0,80	0,80	0,80
5808558	0,80	0,80	0,80	0,80
5808559	0,80	0,80	0,80	0,80
5808560	0,80	0,80	0,80	0,80
5808561	0,80	0,80	0,80	0,80
5808562	0,80	0,80	0,80	0,80
5808563	0,80	0,80	0,80	0,80
5808564	0,80	0,80	0,80	0,80
5808565	0,80	0,80	0,80	0,80
5808566	0,80	0,80	0,80	0,80
5808741	0,80	0,80	0,80	0,80
5808742	0,80	0,80	0,80	0,80
5808743	0,80	0,80	0,80	0,80
5808744	0,80	0,80	0,80	0,80
5808745	0,80	0,80	0,80	0,80
5808746	0,80	0,80	0,80	0,80
5808747	0,80	0,80	0,80	0,80
5809171	0,80	0,80	0,80	0,80
5809172	0,80	0,80	0,80	0,80
5809173	0,80	0,80	0,80	0,80
5809174	0,80	0,80	0,80	0,80
5809175	0,80	0,80	0,80	0,80
5809176	0,80	0,80	0,80	0,80
5809177	0,80	0,80	0,80	0,80
5809178	0,80	0,80	0,80	0,80
5809179	0,80	0,80	0,80	0,80
5809461	0,80	0,80	0,80	0,80
5809462	0,80	0,80	0,80	0,80
5809463	0,80	0,80	0,80	0,80
5809464	0,80	0,80	0,80	0,80
5809465	0,80	0,80	0,80	0,80
5809647	0,80	0,80	0,80	0,80
5809648	0,80	0,80	0,80	0,80
5809649	0,80	0,80	0,80	0,80
5809650	0,80	0,80	0,80	0,80
5809651	0,80	0,80	0,80	0,80
5809652	0,80	0,80	0,80	0,80
5809653	0,80	0,80	0,80	0,80
5809654	0,80	0,80	0,80	0,80
5809655	0,80	0,80	0,80	0,80
5809656	0,80	0,80	0,80	0,80
5809657	0,80	0,80	0,80	0,80
5809694	0,80	0,80	0,80	0,80

Itemeigenschappen

Met scherm

Model: Waalweg 1 IL V01 - met scherm
Waalweg 1 IL V01 - Waalweg 1 IL V01
Groep: (hoofdgroep)
Lijst van Gebouwen, voor rekenmethode Industrielawaai - HMRI, industrie

Naam	Omschr.	Hoogte	Maaiveld	Hdef.	Functie	Gebouwtype
5809695	woonfunctie	5,82	0,00	Absoluut		
5809696	woonfunctie	6,97	0,00	Absoluut		
5809697		2,21	0,00	Absoluut		
5809698	woonfunctie	5,97	0,00	Absoluut		
5809699		2,13	0,00	Absoluut		
5809700	woonfunctie	7,18	0,00	Absoluut		
5809701	woonfunctie	7,16	0,00	Absoluut		
5809702	woonfunctie	6,83	0,00	Absoluut		
5809703	woonfunctie	5,47	0,00	Absoluut		
5809836		2,15	0,00	Absoluut		
5809960	woonfunctie	4,59	0,00	Absoluut		
5809961	woonfunctie	4,67	0,00	Absoluut		
5810497		1,80	0,00	Absoluut		
5810498	woonfunctie	6,36	0,00	Absoluut		
5810500	woonfunctie	1,66	0,00	Absoluut		
5810501	woonfunctie	1,59	0,00	Absoluut		
5810502	woonfunctie	5,25	0,00	Absoluut		
5810503	woonfunctie	1,77	0,00	Absoluut		
5811893	woonfunctie	4,93	0,00	Absoluut		
5811894	woonfunctie	4,73	0,00	Absoluut		
5811895	woonfunctie	4,57	0,00	Absoluut		
5811896	woonfunctie	5,09	0,00	Absoluut		
5812017	woonfunctie	4,84	0,00	Absoluut		
5812018	woonfunctie	5,16	0,00	Absoluut		
5812019	woonfunctie	5,17	0,00	Absoluut		
5812020	woonfunctie	6,27	0,00	Absoluut		
5812021	woonfunctie	5,58	0,00	Absoluut		
5812022		2,04	0,00	Absoluut		
5812023	woonfunctie	6,62	0,00	Absoluut		
5812024	woonfunctie	6,08	0,00	Absoluut		
5812025	woonfunctie	6,43	0,00	Absoluut		
5812026	woonfunctie	5,67	0,00	Absoluut		
5812027		2,52	0,00	Absoluut		
5812028	woonfunctie	6,30	0,00	Absoluut		
5812448	woonfunctie	6,39	0,00	Absoluut		
5812449		2,14	0,00	Absoluut		
5812450		2,14	0,00	Absoluut		
5812451		2,10	0,00	Absoluut		
5812452	woonfunctie	6,88	0,00	Absoluut		
5812594	woonfunctie	7,22	0,00	Absoluut		
5812595	woonfunctie	6,06	0,00	Absoluut		
5812608	woonfunctie	7,61	0,00	Absoluut		
5812609		2,18	0,00	Absoluut		
5812610	woonfunctie	6,49	0,00	Absoluut		
5812706		1,66	0,00	Absoluut		
5812707	woonfunctie	5,69	0,00	Absoluut		
5812708		1,76	0,00	Absoluut		
5812709		1,74	0,00	Absoluut		
5812784		2,16	0,00	Absoluut		
5812785	woonfunctie	6,86	0,00	Absoluut		
5812786	woonfunctie	5,70	0,00	Absoluut		
5812794		3,32	0,00	Absoluut		
5812795	woonfunctie	10,02	0,00	Absoluut		
5812796		3,31	0,00	Absoluut		
5812797		3,37	0,00	Absoluut		
5812798		3,14	0,00	Absoluut		
5812799	woonfunctie	6,84	0,00	Absoluut		
5812800	woonfunctie	6,86	0,00	Absoluut		
5812801	woonfunctie	9,46	0,00	Absoluut		
5812818	woonfunctie	4,78	0,00	Absoluut		

Itemeigenschappen Met scherm

Model: Waalweg 1 IL V01 - met scherm
 Waalweg 1 IL V01 - Waalweg 1 IL V01
 Groep: (hoofdgroep)
 Lijst van Gebouwen, voor rekenmethode Industrielawaai - HMRI, industrie

Naam	BAG-id	Gemeente	Jaar	AHN-jaar	Trust	Cp	Refl. 31	Refl. 63	Refl. 125	Refl. 250	Refl. 500
5809695			0	0	0	0 dB	0,80	0,80	0,80	0,80	0,80
5809696			0	0	0	0 dB	0,80	0,80	0,80	0,80	0,80
5809697			0	0	0	0 dB	0,80	0,80	0,80	0,80	0,80
5809698			0	0	0	0 dB	0,80	0,80	0,80	0,80	0,80
5809699			0	0	0	0 dB	0,80	0,80	0,80	0,80	0,80
5809700			0	0	0	0 dB	0,80	0,80	0,80	0,80	0,80
5809701			0	0	0	0 dB	0,80	0,80	0,80	0,80	0,80
5809702			0	0	0	0 dB	0,80	0,80	0,80	0,80	0,80
5809703			0	0	0	0 dB	0,80	0,80	0,80	0,80	0,80
5809836			0	0	0	0 dB	0,80	0,80	0,80	0,80	0,80
5809960			0	0	0	0 dB	0,80	0,80	0,80	0,80	0,80
5809961			0	0	0	0 dB	0,80	0,80	0,80	0,80	0,80
5810497			0	0	0	0 dB	0,80	0,80	0,80	0,80	0,80
5810498			0	0	0	0 dB	0,80	0,80	0,80	0,80	0,80
5810500			0	0	0	0 dB	0,80	0,80	0,80	0,80	0,80
5810501			0	0	0	0 dB	0,80	0,80	0,80	0,80	0,80
5810502			0	0	0	0 dB	0,80	0,80	0,80	0,80	0,80
5810503			0	0	0	0 dB	0,80	0,80	0,80	0,80	0,80
5811893			0	0	0	0 dB	0,80	0,80	0,80	0,80	0,80
5811894			0	0	0	0 dB	0,80	0,80	0,80	0,80	0,80
5811895			0	0	0	0 dB	0,80	0,80	0,80	0,80	0,80
5811896			0	0	0	0 dB	0,80	0,80	0,80	0,80	0,80
5812017			0	0	0	0 dB	0,80	0,80	0,80	0,80	0,80
5812018			0	0	0	0 dB	0,80	0,80	0,80	0,80	0,80
5812019			0	0	0	0 dB	0,80	0,80	0,80	0,80	0,80
5812020			0	0	0	0 dB	0,80	0,80	0,80	0,80	0,80
5812021			0	0	0	0 dB	0,80	0,80	0,80	0,80	0,80
5812022			0	0	0	0 dB	0,80	0,80	0,80	0,80	0,80
5812023			0	0	0	0 dB	0,80	0,80	0,80	0,80	0,80
5812024			0	0	0	0 dB	0,80	0,80	0,80	0,80	0,80
5812025			0	0	0	0 dB	0,80	0,80	0,80	0,80	0,80
5812026			0	0	0	0 dB	0,80	0,80	0,80	0,80	0,80
5812027			0	0	0	0 dB	0,80	0,80	0,80	0,80	0,80
5812028			0	0	0	0 dB	0,80	0,80	0,80	0,80	0,80
5812448			0	0	0	0 dB	0,80	0,80	0,80	0,80	0,80
5812449			0	0	0	0 dB	0,80	0,80	0,80	0,80	0,80
5812450			0	0	0	0 dB	0,80	0,80	0,80	0,80	0,80
5812451			0	0	0	0 dB	0,80	0,80	0,80	0,80	0,80
5812452			0	0	0	0 dB	0,80	0,80	0,80	0,80	0,80
5812594			0	0	0	0 dB	0,80	0,80	0,80	0,80	0,80
5812595			0	0	0	0 dB	0,80	0,80	0,80	0,80	0,80
5812608			0	0	0	0 dB	0,80	0,80	0,80	0,80	0,80
5812609			0	0	0	0 dB	0,80	0,80	0,80	0,80	0,80
5812610			0	0	0	0 dB	0,80	0,80	0,80	0,80	0,80
5812706			0	0	0	0 dB	0,80	0,80	0,80	0,80	0,80
5812707			0	0	0	0 dB	0,80	0,80	0,80	0,80	0,80
5812708			0	0	0	0 dB	0,80	0,80	0,80	0,80	0,80
5812709			0	0	0	0 dB	0,80	0,80	0,80	0,80	0,80
5812784			0	0	0	0 dB	0,80	0,80	0,80	0,80	0,80
5812785			0	0	0	0 dB	0,80	0,80	0,80	0,80	0,80
5812786			0	0	0	0 dB	0,80	0,80	0,80	0,80	0,80
5812794			0	0	0	0 dB	0,80	0,80	0,80	0,80	0,80
5812795			0	0	0	0 dB	0,80	0,80	0,80	0,80	0,80
5812796			0	0	0	0 dB	0,80	0,80	0,80	0,80	0,80
5812797			0	0	0	0 dB	0,80	0,80	0,80	0,80	0,80
5812798			0	0	0	0 dB	0,80	0,80	0,80	0,80	0,80
5812799			0	0	0	0 dB	0,80	0,80	0,80	0,80	0,80
5812800			0	0	0	0 dB	0,80	0,80	0,80	0,80	0,80
5812801			0	0	0	0 dB	0,80	0,80	0,80	0,80	0,80
5812818			0	0	0	0 dB	0,80	0,80	0,80	0,80	0,80

Itemeigenschappen Met scherm

Model: Waalweg 1 IL V01 - met scherm
Waalweg 1 IL V01 - Waalweg 1 IL V01
Groep: (hoofdgroep)
Lijst van Gebouwen, voor rekenmethode Industrielawaai - HMRI, industrie

Naam	Refl. 1k	Refl. 2k	Refl. 4k	Refl. 8k
5809695	0,80	0,80	0,80	0,80
5809696	0,80	0,80	0,80	0,80
5809697	0,80	0,80	0,80	0,80
5809698	0,80	0,80	0,80	0,80
5809699	0,80	0,80	0,80	0,80
5809700	0,80	0,80	0,80	0,80
5809701	0,80	0,80	0,80	0,80
5809702	0,80	0,80	0,80	0,80
5809703	0,80	0,80	0,80	0,80
5809836	0,80	0,80	0,80	0,80
5809960	0,80	0,80	0,80	0,80
5809961	0,80	0,80	0,80	0,80
5810497	0,80	0,80	0,80	0,80
5810498	0,80	0,80	0,80	0,80
5810500	0,80	0,80	0,80	0,80
5810501	0,80	0,80	0,80	0,80
5810502	0,80	0,80	0,80	0,80
5810503	0,80	0,80	0,80	0,80
5811893	0,80	0,80	0,80	0,80
5811894	0,80	0,80	0,80	0,80
5811895	0,80	0,80	0,80	0,80
5811896	0,80	0,80	0,80	0,80
5812017	0,80	0,80	0,80	0,80
5812018	0,80	0,80	0,80	0,80
5812019	0,80	0,80	0,80	0,80
5812020	0,80	0,80	0,80	0,80
5812021	0,80	0,80	0,80	0,80
5812022	0,80	0,80	0,80	0,80
5812023	0,80	0,80	0,80	0,80
5812024	0,80	0,80	0,80	0,80
5812025	0,80	0,80	0,80	0,80
5812026	0,80	0,80	0,80	0,80
5812027	0,80	0,80	0,80	0,80
5812028	0,80	0,80	0,80	0,80
5812448	0,80	0,80	0,80	0,80
5812449	0,80	0,80	0,80	0,80
5812450	0,80	0,80	0,80	0,80
5812451	0,80	0,80	0,80	0,80
5812452	0,80	0,80	0,80	0,80
5812594	0,80	0,80	0,80	0,80
5812595	0,80	0,80	0,80	0,80
5812608	0,80	0,80	0,80	0,80
5812609	0,80	0,80	0,80	0,80
5812610	0,80	0,80	0,80	0,80
5812706	0,80	0,80	0,80	0,80
5812707	0,80	0,80	0,80	0,80
5812708	0,80	0,80	0,80	0,80
5812709	0,80	0,80	0,80	0,80
5812784	0,80	0,80	0,80	0,80
5812785	0,80	0,80	0,80	0,80
5812786	0,80	0,80	0,80	0,80
5812794	0,80	0,80	0,80	0,80
5812795	0,80	0,80	0,80	0,80
5812796	0,80	0,80	0,80	0,80
5812797	0,80	0,80	0,80	0,80
5812798	0,80	0,80	0,80	0,80
5812799	0,80	0,80	0,80	0,80
5812800	0,80	0,80	0,80	0,80
5812801	0,80	0,80	0,80	0,80
5812818	0,80	0,80	0,80	0,80

Itemeigenschappen Met scherm

Model: Waalweg 1 IL V01 - met scherm
 Waalweg 1 IL V01 - Waalweg 1 IL V01
 Groep: (hoofdgroep)
 Lijst van Gebouwen, voor rekenmethode Industrielawaai - HMRI, industrie

Naam	Omschr.	Hoogte	Maaiveld	Hdef.	Functie	Gebouwtype
5812819	woonfunctie	4,76	0,00	Absoluut		
5812820	woonfunctie	5,74	0,00	Absoluut		
5812821		1,40	0,00	Absoluut		
5812822	industriefunctie,winkelfunctie	6,26	0,00	Absoluut		
5812899	woonfunctie	4,30	0,00	Absoluut		
5812987	woonfunctie	7,23	0,00	Absoluut		
5813077	sportfunctie	5,61	0,00	Absoluut		
5813125		7,09	0,00	Absoluut		
5813226		2,21	0,00	Absoluut		
5813227	woonfunctie	6,13	0,00	Absoluut		
5813228	woonfunctie	6,56	0,00	Absoluut		
5813229		2,25	0,00	Absoluut		
5813230	woonfunctie	6,68	0,00	Absoluut		
5813231	woonfunctie	5,25	0,00	Absoluut		
5813232		2,55	0,00	Absoluut		
5813233		2,59	0,00	Absoluut		
5813234		2,67	0,00	Absoluut		
5813235	woonfunctie	6,85	0,00	Absoluut		
5813236	woonfunctie	7,06	0,00	Absoluut		
5813237		2,68	0,00	Absoluut		
5813238		2,59	0,00	Absoluut		
5813239	woonfunctie	6,63	0,00	Absoluut		
5813240		2,75	0,00	Absoluut		
5813241		5,76	0,00	Absoluut		
5813331	woonfunctie	5,05	0,00	Absoluut		
5813332	woonfunctie	4,81	0,00	Absoluut		
5813333	woonfunctie	4,42	0,00	Absoluut		
5813334	woonfunctie	4,76	0,00	Absoluut		
5813335	woonfunctie	4,47	0,00	Absoluut		
5813336		5,74	0,00	Absoluut		
5813337	woonfunctie	4,93	0,00	Absoluut		
5813338		3,75	0,00	Absoluut		
5813339	woonfunctie	5,28	0,00	Absoluut		
5813340	industriefunctie,woonfunctie	2,07	0,00	Absoluut		
5813419	woonfunctie	5,12	0,00	Absoluut		
5813420	winkelfunctie	4,03	0,00	Absoluut		
5813421	woonfunctie	3,24	0,00	Absoluut		
5813436		1,66	0,00	Absoluut		
5813437		1,74	0,00	Absoluut		
5813438	woonfunctie	7,36	0,00	Absoluut		
5813439		1,73	0,00	Absoluut		
5813440	woonfunctie	6,82	0,00	Absoluut		
5813441	woonfunctie	5,81	0,00	Absoluut		
5813442	woonfunctie	5,93	0,00	Absoluut		
5813443		1,58	0,00	Absoluut		
5813444	woonfunctie	6,33	0,00	Absoluut		
5813445		1,54	0,00	Absoluut		
5813446	woonfunctie	5,43	0,00	Absoluut		
5813447		2,46	0,00	Absoluut		
5813448		1,66	0,00	Absoluut		
5813528	woonfunctie	6,79	0,00	Absoluut		
5813529		1,75	0,00	Absoluut		
5813530		1,93	0,00	Absoluut		
5813533	woonfunctie	5,03	0,00	Absoluut		
5813534	woonfunctie	4,55	0,00	Absoluut		
5813535	kantoorfunctie,woonfunctie	5,81	0,00	Absoluut		
5813536	woonfunctie	4,83	0,00	Absoluut		
5813537	woonfunctie	6,96	0,00	Absoluut		
5813708	woonfunctie	6,18	0,00	Absoluut		
5813710	woonfunctie	4,34	0,00	Absoluut		

Itemeigenschappen Met scherm

Model: Waalweg 1 IL V01 - met scherm
 Waalweg 1 IL V01 - Waalweg 1 IL V01
 Groep: (hoofdgroep)
 Lijst van Gebouwen, voor rekenmethode Industrielawaai - HMRI, industrie

Naam	BAG-id	Gemeente	Jaar	AHN-jaar	Trust	Cp	Refl. 31	Refl. 63	Refl. 125	Refl. 250	Refl. 500
5812819			0	0	0	0 dB	0,80	0,80	0,80	0,80	0,80
5812820			0	0	0	0 dB	0,80	0,80	0,80	0,80	0,80
5812821			0	0	0	0 dB	0,80	0,80	0,80	0,80	0,80
5812822			0	0	0	0 dB	0,80	0,80	0,80	0,80	0,80
5812899			0	0	0	0 dB	0,80	0,80	0,80	0,80	0,80
5812987			0	0	0	0 dB	0,80	0,80	0,80	0,80	0,80
5813077			0	0	0	0 dB	0,80	0,80	0,80	0,80	0,80
5813125			0	0	0	0 dB	0,80	0,80	0,80	0,80	0,80
5813226			0	0	0	0 dB	0,80	0,80	0,80	0,80	0,80
5813227			0	0	0	0 dB	0,80	0,80	0,80	0,80	0,80
5813228			0	0	0	0 dB	0,80	0,80	0,80	0,80	0,80
5813229			0	0	0	0 dB	0,80	0,80	0,80	0,80	0,80
5813230			0	0	0	0 dB	0,80	0,80	0,80	0,80	0,80
5813231			0	0	0	0 dB	0,80	0,80	0,80	0,80	0,80
5813232			0	0	0	0 dB	0,80	0,80	0,80	0,80	0,80
5813233			0	0	0	0 dB	0,80	0,80	0,80	0,80	0,80
5813234			0	0	0	0 dB	0,80	0,80	0,80	0,80	0,80
5813235			0	0	0	0 dB	0,80	0,80	0,80	0,80	0,80
5813236			0	0	0	0 dB	0,80	0,80	0,80	0,80	0,80
5813237			0	0	0	0 dB	0,80	0,80	0,80	0,80	0,80
5813238			0	0	0	0 dB	0,80	0,80	0,80	0,80	0,80
5813239			0	0	0	0 dB	0,80	0,80	0,80	0,80	0,80
5813240			0	0	0	0 dB	0,80	0,80	0,80	0,80	0,80
5813241			0	0	0	0 dB	0,80	0,80	0,80	0,80	0,80
5813331			0	0	0	0 dB	0,80	0,80	0,80	0,80	0,80
5813332			0	0	0	0 dB	0,80	0,80	0,80	0,80	0,80
5813333			0	0	0	0 dB	0,80	0,80	0,80	0,80	0,80
5813334			0	0	0	0 dB	0,80	0,80	0,80	0,80	0,80
5813335			0	0	0	0 dB	0,80	0,80	0,80	0,80	0,80
5813336			0	0	0	0 dB	0,80	0,80	0,80	0,80	0,80
5813337			0	0	0	0 dB	0,80	0,80	0,80	0,80	0,80
5813338			0	0	0	0 dB	0,80	0,80	0,80	0,80	0,80
5813339			0	0	0	0 dB	0,80	0,80	0,80	0,80	0,80
5813340			0	0	0	0 dB	0,80	0,80	0,80	0,80	0,80
5813419			0	0	0	0 dB	0,80	0,80	0,80	0,80	0,80
5813420			0	0	0	0 dB	0,80	0,80	0,80	0,80	0,80
5813421			0	0	0	0 dB	0,80	0,80	0,80	0,80	0,80
5813436			0	0	0	0 dB	0,80	0,80	0,80	0,80	0,80
5813437			0	0	0	0 dB	0,80	0,80	0,80	0,80	0,80
5813438			0	0	0	0 dB	0,80	0,80	0,80	0,80	0,80
5813439			0	0	0	0 dB	0,80	0,80	0,80	0,80	0,80
5813440			0	0	0	0 dB	0,80	0,80	0,80	0,80	0,80
5813441			0	0	0	0 dB	0,80	0,80	0,80	0,80	0,80
5813442			0	0	0	0 dB	0,80	0,80	0,80	0,80	0,80
5813443			0	0	0	0 dB	0,80	0,80	0,80	0,80	0,80
5813444			0	0	0	0 dB	0,80	0,80	0,80	0,80	0,80
5813445			0	0	0	0 dB	0,80	0,80	0,80	0,80	0,80
5813446			0	0	0	0 dB	0,80	0,80	0,80	0,80	0,80
5813447			0	0	0	0 dB	0,80	0,80	0,80	0,80	0,80
5813448			0	0	0	0 dB	0,80	0,80	0,80	0,80	0,80
5813528			0	0	0	0 dB	0,80	0,80	0,80	0,80	0,80
5813529			0	0	0	0 dB	0,80	0,80	0,80	0,80	0,80
5813530			0	0	0	0 dB	0,80	0,80	0,80	0,80	0,80
5813533			0	0	0	0 dB	0,80	0,80	0,80	0,80	0,80
5813534			0	0	0	0 dB	0,80	0,80	0,80	0,80	0,80
5813535			0	0	0	0 dB	0,80	0,80	0,80	0,80	0,80
5813536			0	0	0	0 dB	0,80	0,80	0,80	0,80	0,80
5813537			0	0	0	0 dB	0,80	0,80	0,80	0,80	0,80
5813708			0	0	0	0 dB	0,80	0,80	0,80	0,80	0,80
5813710			0	0	0	0 dB	0,80	0,80	0,80	0,80	0,80

Itemeigenschappen Met scherm

Model: Waalweg 1 IL V01 - met scherm
Waalweg 1 IL V01 - Waalweg 1 IL V01
Groep: (hoofdgroep)
Lijst van Gebouwen, voor rekenmethode Industrielawaai - HMRI, industrie

Naam	Refl. 1k	Refl. 2k	Refl. 4k	Refl. 8k
5812819	0,80	0,80	0,80	0,80
5812820	0,80	0,80	0,80	0,80
5812821	0,80	0,80	0,80	0,80
5812822	0,80	0,80	0,80	0,80
5812899	0,80	0,80	0,80	0,80
5812987	0,80	0,80	0,80	0,80
5813077	0,80	0,80	0,80	0,80
5813125	0,80	0,80	0,80	0,80
5813226	0,80	0,80	0,80	0,80
5813227	0,80	0,80	0,80	0,80
5813228	0,80	0,80	0,80	0,80
5813229	0,80	0,80	0,80	0,80
5813230	0,80	0,80	0,80	0,80
5813231	0,80	0,80	0,80	0,80
5813232	0,80	0,80	0,80	0,80
5813233	0,80	0,80	0,80	0,80
5813234	0,80	0,80	0,80	0,80
5813235	0,80	0,80	0,80	0,80
5813236	0,80	0,80	0,80	0,80
5813237	0,80	0,80	0,80	0,80
5813238	0,80	0,80	0,80	0,80
5813239	0,80	0,80	0,80	0,80
5813240	0,80	0,80	0,80	0,80
5813241	0,80	0,80	0,80	0,80
5813331	0,80	0,80	0,80	0,80
5813332	0,80	0,80	0,80	0,80
5813333	0,80	0,80	0,80	0,80
5813334	0,80	0,80	0,80	0,80
5813335	0,80	0,80	0,80	0,80
5813336	0,80	0,80	0,80	0,80
5813337	0,80	0,80	0,80	0,80
5813338	0,80	0,80	0,80	0,80
5813339	0,80	0,80	0,80	0,80
5813340	0,80	0,80	0,80	0,80
5813419	0,80	0,80	0,80	0,80
5813420	0,80	0,80	0,80	0,80
5813421	0,80	0,80	0,80	0,80
5813436	0,80	0,80	0,80	0,80
5813437	0,80	0,80	0,80	0,80
5813438	0,80	0,80	0,80	0,80
5813439	0,80	0,80	0,80	0,80
5813440	0,80	0,80	0,80	0,80
5813441	0,80	0,80	0,80	0,80
5813442	0,80	0,80	0,80	0,80
5813443	0,80	0,80	0,80	0,80
5813444	0,80	0,80	0,80	0,80
5813445	0,80	0,80	0,80	0,80
5813446	0,80	0,80	0,80	0,80
5813447	0,80	0,80	0,80	0,80
5813448	0,80	0,80	0,80	0,80
5813528	0,80	0,80	0,80	0,80
5813529	0,80	0,80	0,80	0,80
5813530	0,80	0,80	0,80	0,80
5813533	0,80	0,80	0,80	0,80
5813534	0,80	0,80	0,80	0,80
5813535	0,80	0,80	0,80	0,80
5813536	0,80	0,80	0,80	0,80
5813537	0,80	0,80	0,80	0,80
5813708	0,80	0,80	0,80	0,80
5813710	0,80	0,80	0,80	0,80

Itemeigenschappen

Met scherm

Model: Waalweg 1 IL V01 - met scherm
Waalweg 1 IL V01 - Waalweg 1 IL V01
Groep: (hoofdgroep)
Lijst van Gebouwen, voor rekenmethode Industrielawaai - HMRI, industrie

Naam	Omschr.	Hoogte	Maaiveld	Hdef.	Functie	Gebouwtype
5813742	woonfunctie	4,17	0,00	Absoluut		
5813780	woonfunctie	7,74	0,00	Absoluut		
5813781	woonfunctie	6,40	0,00	Absoluut		
5813782		3,88	0,00	Absoluut		
5813783	woonfunctie	7,95	0,00	Absoluut		
5813784		2,63	0,00	Absoluut		
5813785		5,21	0,00	Absoluut		
5813786	woonfunctie	8,05	0,00	Absoluut		
5813787	woonfunctie	6,40	0,00	Absoluut		
5813788	woonfunctie	6,84	0,00	Absoluut		
5813789	overige gebruiksfunctie	2,45	0,00	Absoluut		
5813790	woonfunctie	6,87	0,00	Absoluut		
5813791		2,16	0,00	Absoluut		
5813792		2,04	0,00	Absoluut		
5813793	woonfunctie	6,34	0,00	Absoluut		
5813794		3,41	0,00	Absoluut		
5813795		3,41	0,00	Absoluut		
5813796		3,40	0,00	Absoluut		
5813797		3,38	0,00	Absoluut		
5813798		3,44	0,00	Absoluut		
5813829		2,12	0,00	Absoluut		
5813981	industriefunctie, woonfunctie	4,74	0,00	Absoluut		
5814060	woonfunctie	4,36	0,00	Absoluut		
5814061	woonfunctie	4,25	0,00	Absoluut		
5814062		1,64	0,00	Absoluut		
5814063		1,65	0,00	Absoluut		
5814064		1,61	0,00	Absoluut		
5814065	woonfunctie	4,52	0,00	Absoluut		
5814066	woonfunctie	4,54	0,00	Absoluut		
5814067	woonfunctie	4,97	0,00	Absoluut		
5814068	woonfunctie	4,54	0,00	Absoluut		
5814069	woonfunctie	4,55	0,00	Absoluut		
5814070	woonfunctie	4,96	0,00	Absoluut		
5814174	woonfunctie	4,61	0,00	Absoluut		
5814175	woonfunctie	4,69	0,00	Absoluut		
5814176	woonfunctie	4,77	0,00	Absoluut		
5814177	woonfunctie	3,70	0,00	Absoluut		
5814178	woonfunctie	5,81	0,00	Absoluut		
5814179	woonfunctie	1,87	0,00	Absoluut		
5814180	woonfunctie	3,61	0,00	Absoluut		
5814352		1,63	0,00	Absoluut		
5814353		1,51	0,00	Absoluut		
5814354	bijeenkomstfunctie, woonfunctie	5,54	0,00	Absoluut		
5814355		1,64	0,00	Absoluut		
5814356	woonfunctie	4,95	0,00	Absoluut		
5814357	woonfunctie	4,48	0,00	Absoluut		
5814358		1,43	0,00	Absoluut		
5814550	woonfunctie	6,87	0,00	Absoluut		
5814551	overige gebruiksfunctie	2,47	0,00	Absoluut		
5814552	woonfunctie	6,54	0,00	Absoluut		
5814553		1,88	0,00	Absoluut		
5814554		2,14	0,00	Absoluut		
5814555		2,89	0,00	Absoluut		
5814556	woonfunctie	5,48	0,00	Absoluut		
5814557	woonfunctie	5,46	0,00	Absoluut		
5814558		3,36	0,00	Absoluut		
5814647	woonfunctie	5,70	0,00	Absoluut		
5814648	woonfunctie	6,19	0,00	Absoluut		
5814649	winkelfunctie, woonfunctie	7,12	0,00	Absoluut		
5814650	woonfunctie	6,11	0,00	Absoluut		

Itemeigenschappen Met scherm

Model: Waalweg 1 IL V01 - met scherm
 Waalweg 1 IL V01 - Waalweg 1 IL V01
 Groep: (hoofdgroep)
 Lijst van Gebouwen, voor rekenmethode Industrielawaai - HMRI, industrie

Naam	BAG-id	Gemeente	Jaar	AHN-jaar	Trust	Cp	Refl. 31	Refl. 63	Refl. 125	Refl. 250	Refl. 500
5813742			0	0	0	0 dB	0,80	0,80	0,80	0,80	0,80
5813780			0	0	0	0 dB	0,80	0,80	0,80	0,80	0,80
5813781			0	0	0	0 dB	0,80	0,80	0,80	0,80	0,80
5813782			0	0	0	0 dB	0,80	0,80	0,80	0,80	0,80
5813783			0	0	0	0 dB	0,80	0,80	0,80	0,80	0,80
5813784			0	0	0	0 dB	0,80	0,80	0,80	0,80	0,80
5813785			0	0	0	0 dB	0,80	0,80	0,80	0,80	0,80
5813786			0	0	0	0 dB	0,80	0,80	0,80	0,80	0,80
5813787			0	0	0	0 dB	0,80	0,80	0,80	0,80	0,80
5813788			0	0	0	0 dB	0,80	0,80	0,80	0,80	0,80
5813789			0	0	0	0 dB	0,80	0,80	0,80	0,80	0,80
5813790			0	0	0	0 dB	0,80	0,80	0,80	0,80	0,80
5813791			0	0	0	0 dB	0,80	0,80	0,80	0,80	0,80
5813792			0	0	0	0 dB	0,80	0,80	0,80	0,80	0,80
5813793			0	0	0	0 dB	0,80	0,80	0,80	0,80	0,80
5813794			0	0	0	0 dB	0,80	0,80	0,80	0,80	0,80
5813795			0	0	0	0 dB	0,80	0,80	0,80	0,80	0,80
5813796			0	0	0	0 dB	0,80	0,80	0,80	0,80	0,80
5813797			0	0	0	0 dB	0,80	0,80	0,80	0,80	0,80
5813798			0	0	0	0 dB	0,80	0,80	0,80	0,80	0,80
5813829			0	0	0	0 dB	0,80	0,80	0,80	0,80	0,80
5813981			0	0	0	0 dB	0,80	0,80	0,80	0,80	0,80
5814060			0	0	0	0 dB	0,80	0,80	0,80	0,80	0,80
5814061			0	0	0	0 dB	0,80	0,80	0,80	0,80	0,80
5814062			0	0	0	0 dB	0,80	0,80	0,80	0,80	0,80
5814063			0	0	0	0 dB	0,80	0,80	0,80	0,80	0,80
5814064			0	0	0	0 dB	0,80	0,80	0,80	0,80	0,80
5814065			0	0	0	0 dB	0,80	0,80	0,80	0,80	0,80
5814066			0	0	0	0 dB	0,80	0,80	0,80	0,80	0,80
5814067			0	0	0	0 dB	0,80	0,80	0,80	0,80	0,80
5814068			0	0	0	0 dB	0,80	0,80	0,80	0,80	0,80
5814069			0	0	0	0 dB	0,80	0,80	0,80	0,80	0,80
5814070			0	0	0	0 dB	0,80	0,80	0,80	0,80	0,80
5814174			0	0	0	0 dB	0,80	0,80	0,80	0,80	0,80
5814175			0	0	0	0 dB	0,80	0,80	0,80	0,80	0,80
5814176			0	0	0	0 dB	0,80	0,80	0,80	0,80	0,80
5814177			0	0	0	0 dB	0,80	0,80	0,80	0,80	0,80
5814178			0	0	0	0 dB	0,80	0,80	0,80	0,80	0,80
5814179			0	0	0	0 dB	0,80	0,80	0,80	0,80	0,80
5814180			0	0	0	0 dB	0,80	0,80	0,80	0,80	0,80
5814352			0	0	0	0 dB	0,80	0,80	0,80	0,80	0,80
5814353			0	0	0	0 dB	0,80	0,80	0,80	0,80	0,80
5814354			0	0	0	0 dB	0,80	0,80	0,80	0,80	0,80
5814355			0	0	0	0 dB	0,80	0,80	0,80	0,80	0,80
5814356			0	0	0	0 dB	0,80	0,80	0,80	0,80	0,80
5814357			0	0	0	0 dB	0,80	0,80	0,80	0,80	0,80
5814358			0	0	0	0 dB	0,80	0,80	0,80	0,80	0,80
5814550			0	0	0	0 dB	0,80	0,80	0,80	0,80	0,80
5814551			0	0	0	0 dB	0,80	0,80	0,80	0,80	0,80
5814552			0	0	0	0 dB	0,80	0,80	0,80	0,80	0,80
5814553			0	0	0	0 dB	0,80	0,80	0,80	0,80	0,80
5814554			0	0	0	0 dB	0,80	0,80	0,80	0,80	0,80
5814555			0	0	0	0 dB	0,80	0,80	0,80	0,80	0,80
5814556			0	0	0	0 dB	0,80	0,80	0,80	0,80	0,80
5814557			0	0	0	0 dB	0,80	0,80	0,80	0,80	0,80
5814558			0	0	0	0 dB	0,80	0,80	0,80	0,80	0,80
5814647			0	0	0	0 dB	0,80	0,80	0,80	0,80	0,80
5814648			0	0	0	0 dB	0,80	0,80	0,80	0,80	0,80
5814649			0	0	0	0 dB	0,80	0,80	0,80	0,80	0,80
5814650			0	0	0	0 dB	0,80	0,80	0,80	0,80	0,80

Itemeigenschappen Met scherm

Model: Waalweg 1 IL V01 - met scherm
Waalweg 1 IL V01 - Waalweg 1 IL V01
Groep: (hoofdgroep)
Lijst van Gebouwen, voor rekenmethode Industrielawaai - HMRI, industrie

Naam	Refl. 1k	Refl. 2k	Refl. 4k	Refl. 8k
5813742	0,80	0,80	0,80	0,80
5813780	0,80	0,80	0,80	0,80
5813781	0,80	0,80	0,80	0,80
5813782	0,80	0,80	0,80	0,80
5813783	0,80	0,80	0,80	0,80
5813784	0,80	0,80	0,80	0,80
5813785	0,80	0,80	0,80	0,80
5813786	0,80	0,80	0,80	0,80
5813787	0,80	0,80	0,80	0,80
5813788	0,80	0,80	0,80	0,80
5813789	0,80	0,80	0,80	0,80
5813790	0,80	0,80	0,80	0,80
5813791	0,80	0,80	0,80	0,80
5813792	0,80	0,80	0,80	0,80
5813793	0,80	0,80	0,80	0,80
5813794	0,80	0,80	0,80	0,80
5813795	0,80	0,80	0,80	0,80
5813796	0,80	0,80	0,80	0,80
5813797	0,80	0,80	0,80	0,80
5813798	0,80	0,80	0,80	0,80
5813829	0,80	0,80	0,80	0,80
5813981	0,80	0,80	0,80	0,80
5814060	0,80	0,80	0,80	0,80
5814061	0,80	0,80	0,80	0,80
5814062	0,80	0,80	0,80	0,80
5814063	0,80	0,80	0,80	0,80
5814064	0,80	0,80	0,80	0,80
5814065	0,80	0,80	0,80	0,80
5814066	0,80	0,80	0,80	0,80
5814067	0,80	0,80	0,80	0,80
5814068	0,80	0,80	0,80	0,80
5814069	0,80	0,80	0,80	0,80
5814070	0,80	0,80	0,80	0,80
5814174	0,80	0,80	0,80	0,80
5814175	0,80	0,80	0,80	0,80
5814176	0,80	0,80	0,80	0,80
5814177	0,80	0,80	0,80	0,80
5814178	0,80	0,80	0,80	0,80
5814179	0,80	0,80	0,80	0,80
5814180	0,80	0,80	0,80	0,80
5814352	0,80	0,80	0,80	0,80
5814353	0,80	0,80	0,80	0,80
5814354	0,80	0,80	0,80	0,80
5814355	0,80	0,80	0,80	0,80
5814356	0,80	0,80	0,80	0,80
5814357	0,80	0,80	0,80	0,80
5814358	0,80	0,80	0,80	0,80
5814550	0,80	0,80	0,80	0,80
5814551	0,80	0,80	0,80	0,80
5814552	0,80	0,80	0,80	0,80
5814553	0,80	0,80	0,80	0,80
5814554	0,80	0,80	0,80	0,80
5814555	0,80	0,80	0,80	0,80
5814556	0,80	0,80	0,80	0,80
5814557	0,80	0,80	0,80	0,80
5814558	0,80	0,80	0,80	0,80
5814647	0,80	0,80	0,80	0,80
5814648	0,80	0,80	0,80	0,80
5814649	0,80	0,80	0,80	0,80
5814650	0,80	0,80	0,80	0,80

Itemeigenschappen

Met scherm

Model: Waalweg 1 IL V01 - met scherm
 Waalweg 1 IL V01 - Waalweg 1 IL V01
 Groep: (hoofdgroep)
 Lijst van Gebouwen, voor rekenmethode Industrielawaai - HMRI, industrie

Naam	Omschr.	Hoogte	Maaiveld	Hdef.	Functie	Gebouwtype
5814651		3,22	0,00	Absoluut		
5814839	woonfunctie	6,05	0,00	Absoluut		
5814840		3,28	0,00	Absoluut		
5814841		1,73	0,00	Absoluut		
5814842		1,61	0,00	Absoluut		
5814843	woonfunctie	6,82	0,00	Absoluut		
5814844	woonfunctie	6,84	0,00	Absoluut		
5814845	woonfunctie	2,71	0,00	Absoluut		
5814846	woonfunctie	1,54	0,00	Absoluut		
5814847		1,19	0,00	Absoluut		
5814848		1,10	0,00	Absoluut		
5814849	woonfunctie	1,76	0,00	Absoluut		
5814850	woonfunctie	1,74	0,00	Absoluut		
5814851	kantoorfunctie, woonfunctie	1,70	0,00	Absoluut		
5814858		1,98	0,00	Absoluut		
5814859	woonfunctie	4,36	0,00	Absoluut		
5814860		1,70	0,00	Absoluut		
5814861		2,90	0,00	Absoluut		
5814862	woonfunctie	3,57	0,00	Absoluut		
5814863		1,54	0,00	Absoluut		
5814864		0,79	0,00	Absoluut		
5814865	woonfunctie	4,16	0,00	Absoluut		
5814866	woonfunctie	6,30	0,00	Absoluut		
5814867		2,62	0,00	Absoluut		
5814868		2,67	0,00	Absoluut		
5814869		3,38	0,00	Absoluut		
5814870	woonfunctie	7,96	0,00	Absoluut		
5814871	woonfunctie	10,34	0,00	Absoluut		
5814872	overige gebruiksfunctie	5,76	0,00	Absoluut		
5814873	woonfunctie	6,25	0,00	Absoluut		
5814874	woonfunctie	7,67	0,00	Absoluut		
5814875	woonfunctie	7,67	0,00	Absoluut		
5814894	woonfunctie	6,62	0,00	Absoluut		
5814896	woonfunctie	5,39	0,00	Absoluut		
5814897		3,15	0,00	Absoluut		
5814899		2,14	0,00	Absoluut		
5814903		2,53	0,00	Absoluut		
5814966	industriefunctie, woonfunctie	7,64	0,00	Absoluut		
5814967	woonfunctie	7,66	0,00	Absoluut		
5814968	woonfunctie	7,67	0,00	Absoluut		
5814969	woonfunctie	7,66	0,00	Absoluut		
5814970		3,44	0,00	Absoluut		
5814971		3,27	0,00	Absoluut		
5814972		3,41	0,00	Absoluut		
5815002		1,70	0,00	Absoluut		
5815058		2,74	0,00	Absoluut		
5815139	woonfunctie	8,14	0,00	Absoluut		
5815140		3,63	0,00	Absoluut		
5815167		2,20	0,00	Absoluut		
5815168	woonfunctie	3,76	0,00	Absoluut		
5815169	woonfunctie	3,75	0,00	Absoluut		
5815170	woonfunctie	3,69	0,00	Absoluut		
5815171	woonfunctie	3,77	0,00	Absoluut		
5815172		2,14	0,00	Absoluut		
5815173	woonfunctie	6,54	0,00	Absoluut		
5815243		1,98	0,00	Absoluut		
5815244		2,02	0,00	Absoluut		
5815245		2,06	0,00	Absoluut		
5815246	woonfunctie	4,38	0,00	Absoluut		
5815247	industriefunctie, woonfunctie	5,85	0,00	Absoluut		

Itemeigenschappen Met scherm

Model: Waalweg 1 IL V01 - met scherm
 Waalweg 1 IL V01 - Waalweg 1 IL V01
 Groep: (hoofdgroep)
 Lijst van Gebouwen, voor rekenmethode Industrielawaai - HMRI, industrie

Naam	BAG-id	Gemeente	Jaar	AHN-jaar	Trust	Cp	Refl. 31	Refl. 63	Refl. 125	Refl. 250	Refl. 500
5814651			0	0	0	0 dB	0,80	0,80	0,80	0,80	0,80
5814839			0	0	0	0 dB	0,80	0,80	0,80	0,80	0,80
5814840			0	0	0	0 dB	0,80	0,80	0,80	0,80	0,80
5814841			0	0	0	0 dB	0,80	0,80	0,80	0,80	0,80
5814842			0	0	0	0 dB	0,80	0,80	0,80	0,80	0,80
5814843			0	0	0	0 dB	0,80	0,80	0,80	0,80	0,80
5814844			0	0	0	0 dB	0,80	0,80	0,80	0,80	0,80
5814845			0	0	0	0 dB	0,80	0,80	0,80	0,80	0,80
5814846			0	0	0	0 dB	0,80	0,80	0,80	0,80	0,80
5814847			0	0	0	0 dB	0,80	0,80	0,80	0,80	0,80
5814848			0	0	0	0 dB	0,80	0,80	0,80	0,80	0,80
5814849			0	0	0	0 dB	0,80	0,80	0,80	0,80	0,80
5814850			0	0	0	0 dB	0,80	0,80	0,80	0,80	0,80
5814851			0	0	0	0 dB	0,80	0,80	0,80	0,80	0,80
5814858			0	0	0	0 dB	0,80	0,80	0,80	0,80	0,80
5814859			0	0	0	0 dB	0,80	0,80	0,80	0,80	0,80
5814860			0	0	0	0 dB	0,80	0,80	0,80	0,80	0,80
5814861			0	0	0	0 dB	0,80	0,80	0,80	0,80	0,80
5814862			0	0	0	0 dB	0,80	0,80	0,80	0,80	0,80
5814863			0	0	0	0 dB	0,80	0,80	0,80	0,80	0,80
5814864			0	0	0	0 dB	0,80	0,80	0,80	0,80	0,80
5814865			0	0	0	0 dB	0,80	0,80	0,80	0,80	0,80
5814866			0	0	0	0 dB	0,80	0,80	0,80	0,80	0,80
5814867			0	0	0	0 dB	0,80	0,80	0,80	0,80	0,80
5814868			0	0	0	0 dB	0,80	0,80	0,80	0,80	0,80
5814869			0	0	0	0 dB	0,80	0,80	0,80	0,80	0,80
5814870			0	0	0	0 dB	0,80	0,80	0,80	0,80	0,80
5814871			0	0	0	0 dB	0,80	0,80	0,80	0,80	0,80
5814872			0	0	0	0 dB	0,80	0,80	0,80	0,80	0,80
5814873			0	0	0	0 dB	0,80	0,80	0,80	0,80	0,80
5814874			0	0	0	0 dB	0,80	0,80	0,80	0,80	0,80
5814875			0	0	0	0 dB	0,80	0,80	0,80	0,80	0,80
5814894			0	0	0	0 dB	0,80	0,80	0,80	0,80	0,80
5814896			0	0	0	0 dB	0,80	0,80	0,80	0,80	0,80
5814897			0	0	0	0 dB	0,80	0,80	0,80	0,80	0,80
5814899			0	0	0	0 dB	0,80	0,80	0,80	0,80	0,80
5814903			0	0	0	0 dB	0,80	0,80	0,80	0,80	0,80
5814966			0	0	0	0 dB	0,80	0,80	0,80	0,80	0,80
5814967			0	0	0	0 dB	0,80	0,80	0,80	0,80	0,80
5814968			0	0	0	0 dB	0,80	0,80	0,80	0,80	0,80
5814969			0	0	0	0 dB	0,80	0,80	0,80	0,80	0,80
5814970			0	0	0	0 dB	0,80	0,80	0,80	0,80	0,80
5814971			0	0	0	0 dB	0,80	0,80	0,80	0,80	0,80
5814972			0	0	0	0 dB	0,80	0,80	0,80	0,80	0,80
5815002			0	0	0	0 dB	0,80	0,80	0,80	0,80	0,80
5815058			0	0	0	0 dB	0,80	0,80	0,80	0,80	0,80
5815139			0	0	0	0 dB	0,80	0,80	0,80	0,80	0,80
5815140			0	0	0	0 dB	0,80	0,80	0,80	0,80	0,80
5815167			0	0	0	0 dB	0,80	0,80	0,80	0,80	0,80
5815168			0	0	0	0 dB	0,80	0,80	0,80	0,80	0,80
5815169			0	0	0	0 dB	0,80	0,80	0,80	0,80	0,80
5815170			0	0	0	0 dB	0,80	0,80	0,80	0,80	0,80
5815171			0	0	0	0 dB	0,80	0,80	0,80	0,80	0,80
5815172			0	0	0	0 dB	0,80	0,80	0,80	0,80	0,80
5815173			0	0	0	0 dB	0,80	0,80	0,80	0,80	0,80
5815243			0	0	0	0 dB	0,80	0,80	0,80	0,80	0,80
5815244			0	0	0	0 dB	0,80	0,80	0,80	0,80	0,80
5815245			0	0	0	0 dB	0,80	0,80	0,80	0,80	0,80
5815246			0	0	0	0 dB	0,80	0,80	0,80	0,80	0,80
5815247			0	0	0	0 dB	0,80	0,80	0,80	0,80	0,80

Itemeigenschappen Met scherm

Model: Waalweg 1 IL V01 - met scherm
Waalweg 1 IL V01 - Waalweg 1 IL V01
Groep: (hoofdgroep)
Lijst van Gebouwen, voor rekenmethode Industrielawaai - HMRI, industrie

Naam	Refl. 1k	Refl. 2k	Refl. 4k	Refl. 8k
5814651	0,80	0,80	0,80	0,80
5814839	0,80	0,80	0,80	0,80
5814840	0,80	0,80	0,80	0,80
5814841	0,80	0,80	0,80	0,80
5814842	0,80	0,80	0,80	0,80
5814843	0,80	0,80	0,80	0,80
5814844	0,80	0,80	0,80	0,80
5814845	0,80	0,80	0,80	0,80
5814846	0,80	0,80	0,80	0,80
5814847	0,80	0,80	0,80	0,80
5814848	0,80	0,80	0,80	0,80
5814849	0,80	0,80	0,80	0,80
5814850	0,80	0,80	0,80	0,80
5814851	0,80	0,80	0,80	0,80
5814858	0,80	0,80	0,80	0,80
5814859	0,80	0,80	0,80	0,80
5814860	0,80	0,80	0,80	0,80
5814861	0,80	0,80	0,80	0,80
5814862	0,80	0,80	0,80	0,80
5814863	0,80	0,80	0,80	0,80
5814864	0,80	0,80	0,80	0,80
5814865	0,80	0,80	0,80	0,80
5814866	0,80	0,80	0,80	0,80
5814867	0,80	0,80	0,80	0,80
5814868	0,80	0,80	0,80	0,80
5814869	0,80	0,80	0,80	0,80
5814870	0,80	0,80	0,80	0,80
5814871	0,80	0,80	0,80	0,80
5814872	0,80	0,80	0,80	0,80
5814873	0,80	0,80	0,80	0,80
5814874	0,80	0,80	0,80	0,80
5814875	0,80	0,80	0,80	0,80
5814894	0,80	0,80	0,80	0,80
5814896	0,80	0,80	0,80	0,80
5814897	0,80	0,80	0,80	0,80
5814899	0,80	0,80	0,80	0,80
5814903	0,80	0,80	0,80	0,80
5814966	0,80	0,80	0,80	0,80
5814967	0,80	0,80	0,80	0,80
5814968	0,80	0,80	0,80	0,80
5814969	0,80	0,80	0,80	0,80
5814970	0,80	0,80	0,80	0,80
5814971	0,80	0,80	0,80	0,80
5814972	0,80	0,80	0,80	0,80
5815002	0,80	0,80	0,80	0,80
5815058	0,80	0,80	0,80	0,80
5815139	0,80	0,80	0,80	0,80
5815140	0,80	0,80	0,80	0,80
5815167	0,80	0,80	0,80	0,80
5815168	0,80	0,80	0,80	0,80
5815169	0,80	0,80	0,80	0,80
5815170	0,80	0,80	0,80	0,80
5815171	0,80	0,80	0,80	0,80
5815172	0,80	0,80	0,80	0,80
5815173	0,80	0,80	0,80	0,80
5815243	0,80	0,80	0,80	0,80
5815244	0,80	0,80	0,80	0,80
5815245	0,80	0,80	0,80	0,80
5815246	0,80	0,80	0,80	0,80
5815247	0,80	0,80	0,80	0,80

Itemeigenschappen

Met scherm

Model: Waalweg 1 IL V01 - met scherm
Waalweg 1 IL V01 - Waalweg 1 IL V01
Groep: (hoofdgroep)
Lijst van Gebouwen, voor rekenmethode Industrielawaai - HMRI, industrie

Naam	Omschr.	Hoogte	Maaiveld	Hdef.	Functie	Gebouwtype
5815248		1,69	0,00	Absoluut		
5815249	woonfunctie	6,43	0,00	Absoluut		
5815250	woonfunctie	4,67	0,00	Absoluut		
5815251		2,04	0,00	Absoluut		
5815252		1,55	0,00	Absoluut		
5815253	woonfunctie	5,89	0,00	Absoluut		
5815418	woonfunctie	7,10	0,00	Absoluut		
5815464		1,76	0,00	Absoluut		
5815483		3,68	0,00	Absoluut		
5815558	woonfunctie	10,32	0,00	Absoluut		
5815559	woonfunctie	6,86	0,00	Absoluut		
5815562	woonfunctie	5,96	0,00	Absoluut		
5815564		1,91	0,00	Absoluut		
5815607	woonfunctie	5,48	0,00	Absoluut		
5815608	woonfunctie	5,67	0,00	Absoluut		
5815609		1,85	0,00	Absoluut		
5815616		1,26	0,00	Absoluut		
5815620	woonfunctie	7,04	0,00	Absoluut		
5815660		1,65	0,00	Absoluut		
5815671		1,52	0,00	Absoluut		
5815685	woonfunctie	4,59	0,00	Absoluut		
5815686	woonfunctie	5,29	0,00	Absoluut		
5815732		1,70	0,00	Absoluut		
5815755		2,23	0,00	Absoluut		
5815757		1,27	0,00	Absoluut		
5815898	woonfunctie	7,96	0,00	Absoluut		
5815899		3,44	0,00	Absoluut		
5815901	woonfunctie	7,85	0,00	Absoluut		
5815902	overige gebruiksfunctie	2,46	0,00	Absoluut		
5815903		3,42	0,00	Absoluut		
5815967	woonfunctie	7,44	0,00	Absoluut		
5816328		2,13	0,00	Absoluut		
5816076	woonfunctie	6,12	0,00	Absoluut		
5816259	woonfunctie	6,64	0,00	Absoluut		
5816260	woonfunctie	6,59	0,00	Absoluut		
5816261	woonfunctie	6,64	0,00	Absoluut		
5816262	woonfunctie	7,26	0,00	Absoluut		
5816263		2,18	0,00	Absoluut		
5816264		2,12	0,00	Absoluut		
5816265		1,70	0,00	Absoluut		
5816266	woonfunctie	6,59	0,00	Absoluut		
5816267	woonfunctie	6,69	0,00	Absoluut		
5816329	woonfunctie	6,40	0,00	Absoluut		
5816330	woonfunctie	6,04	0,00	Absoluut		
5816331		1,64	0,00	Absoluut		
5816317		2,28	0,00	Absoluut		
5816318	woonfunctie	7,51	0,00	Absoluut		
5816319		2,49	0,00	Absoluut		
5816320	woonfunctie	7,48	0,00	Absoluut		
5816321		1,65	0,00	Absoluut		
5816322		1,37	0,00	Absoluut		
5816323		1,73	0,00	Absoluut		
5816324		1,67	0,00	Absoluut		
5816325		1,65	0,00	Absoluut		
5816326		2,11	0,00	Absoluut		
5816327	woonfunctie	7,27	0,00	Absoluut		
5816332	woonfunctie	6,58	0,00	Absoluut		
5816333	woonfunctie	6,65	0,00	Absoluut		
5816334		1,67	0,00	Absoluut		
5816335		1,68	0,00	Absoluut		

Itemeigenschappen Met scherm

Model: Waalweg 1 IL V01 - met scherm
 Waalweg 1 IL V01 - Waalweg 1 IL V01
 Groep: (hoofdgroep)
 Lijst van Gebouwen, voor rekenmethode Industrielawaai - HMRI, industrie

Naam	BAG-id	Gemeente	Jaar	AHN-jaar	Trust	Cp	Refl. 31	Refl. 63	Refl. 125	Refl. 250	Refl. 500
5815248			0	0	0	0 dB	0,80	0,80	0,80	0,80	0,80
5815249			0	0	0	0 dB	0,80	0,80	0,80	0,80	0,80
5815250			0	0	0	0 dB	0,80	0,80	0,80	0,80	0,80
5815251			0	0	0	0 dB	0,80	0,80	0,80	0,80	0,80
5815252			0	0	0	0 dB	0,80	0,80	0,80	0,80	0,80
5815253			0	0	0	0 dB	0,80	0,80	0,80	0,80	0,80
5815418			0	0	0	0 dB	0,80	0,80	0,80	0,80	0,80
5815464			0	0	0	0 dB	0,80	0,80	0,80	0,80	0,80
5815483			0	0	0	0 dB	0,80	0,80	0,80	0,80	0,80
5815558			0	0	0	0 dB	0,80	0,80	0,80	0,80	0,80
5815559			0	0	0	0 dB	0,80	0,80	0,80	0,80	0,80
5815562			0	0	0	0 dB	0,80	0,80	0,80	0,80	0,80
5815564			0	0	0	0 dB	0,80	0,80	0,80	0,80	0,80
5815607			0	0	0	0 dB	0,80	0,80	0,80	0,80	0,80
5815608			0	0	0	0 dB	0,80	0,80	0,80	0,80	0,80
5815609			0	0	0	0 dB	0,80	0,80	0,80	0,80	0,80
5815616			0	0	0	0 dB	0,80	0,80	0,80	0,80	0,80
5815620			0	0	0	0 dB	0,80	0,80	0,80	0,80	0,80
5815660			0	0	0	0 dB	0,80	0,80	0,80	0,80	0,80
5815671			0	0	0	0 dB	0,80	0,80	0,80	0,80	0,80
5815685			0	0	0	0 dB	0,80	0,80	0,80	0,80	0,80
5815686			0	0	0	0 dB	0,80	0,80	0,80	0,80	0,80
5815732			0	0	0	0 dB	0,80	0,80	0,80	0,80	0,80
5815755			0	0	0	0 dB	0,80	0,80	0,80	0,80	0,80
5815757			0	0	0	0 dB	0,80	0,80	0,80	0,80	0,80
5815898			0	0	0	0 dB	0,80	0,80	0,80	0,80	0,80
5815899			0	0	0	0 dB	0,80	0,80	0,80	0,80	0,80
5815901			0	0	0	0 dB	0,80	0,80	0,80	0,80	0,80
5815902			0	0	0	0 dB	0,80	0,80	0,80	0,80	0,80
5815903			0	0	0	0 dB	0,80	0,80	0,80	0,80	0,80
5815967			0	0	0	0 dB	0,80	0,80	0,80	0,80	0,80
5816328			0	0	0	0 dB	0,80	0,80	0,80	0,80	0,80
5816076			0	0	0	0 dB	0,80	0,80	0,80	0,80	0,80
5816259			0	0	0	0 dB	0,80	0,80	0,80	0,80	0,80
5816260			0	0	0	0 dB	0,80	0,80	0,80	0,80	0,80
5816261			0	0	0	0 dB	0,80	0,80	0,80	0,80	0,80
5816262			0	0	0	0 dB	0,80	0,80	0,80	0,80	0,80
5816263			0	0	0	0 dB	0,80	0,80	0,80	0,80	0,80
5816264			0	0	0	0 dB	0,80	0,80	0,80	0,80	0,80
5816265			0	0	0	0 dB	0,80	0,80	0,80	0,80	0,80
5816266			0	0	0	0 dB	0,80	0,80	0,80	0,80	0,80
5816267			0	0	0	0 dB	0,80	0,80	0,80	0,80	0,80
5816329			0	0	0	0 dB	0,80	0,80	0,80	0,80	0,80
5816330			0	0	0	0 dB	0,80	0,80	0,80	0,80	0,80
5816331			0	0	0	0 dB	0,80	0,80	0,80	0,80	0,80
5816317			0	0	0	0 dB	0,80	0,80	0,80	0,80	0,80
5816318			0	0	0	0 dB	0,80	0,80	0,80	0,80	0,80
5816319			0	0	0	0 dB	0,80	0,80	0,80	0,80	0,80
5816320			0	0	0	0 dB	0,80	0,80	0,80	0,80	0,80
5816321			0	0	0	0 dB	0,80	0,80	0,80	0,80	0,80
5816322			0	0	0	0 dB	0,80	0,80	0,80	0,80	0,80
5816323			0	0	0	0 dB	0,80	0,80	0,80	0,80	0,80
5816324			0	0	0	0 dB	0,80	0,80	0,80	0,80	0,80
5816325			0	0	0	0 dB	0,80	0,80	0,80	0,80	0,80
5816326			0	0	0	0 dB	0,80	0,80	0,80	0,80	0,80
5816327			0	0	0	0 dB	0,80	0,80	0,80	0,80	0,80
5816332			0	0	0	0 dB	0,80	0,80	0,80	0,80	0,80
5816333			0	0	0	0 dB	0,80	0,80	0,80	0,80	0,80
5816334			0	0	0	0 dB	0,80	0,80	0,80	0,80	0,80
5816335			0	0	0	0 dB	0,80	0,80	0,80	0,80	0,80

Itemeigenschappen

Met scherm

Model: Waalweg 1 IL V01 - met scherm
Waalweg 1 IL V01 - Waalweg 1 IL V01
Groep: (hoofdgroep)
Lijst van Gebouwen, voor rekenmethode Industrielawaai - HMRI, industrie

Naam	Refl. 1k	Refl. 2k	Refl. 4k	Refl. 8k
5815248	0,80	0,80	0,80	0,80
5815249	0,80	0,80	0,80	0,80
5815250	0,80	0,80	0,80	0,80
5815251	0,80	0,80	0,80	0,80
5815252	0,80	0,80	0,80	0,80
5815253	0,80	0,80	0,80	0,80
5815418	0,80	0,80	0,80	0,80
5815464	0,80	0,80	0,80	0,80
5815483	0,80	0,80	0,80	0,80
5815558	0,80	0,80	0,80	0,80
5815559	0,80	0,80	0,80	0,80
5815562	0,80	0,80	0,80	0,80
5815564	0,80	0,80	0,80	0,80
5815607	0,80	0,80	0,80	0,80
5815608	0,80	0,80	0,80	0,80
5815609	0,80	0,80	0,80	0,80
5815616	0,80	0,80	0,80	0,80
5815620	0,80	0,80	0,80	0,80
5815660	0,80	0,80	0,80	0,80
5815671	0,80	0,80	0,80	0,80
5815685	0,80	0,80	0,80	0,80
5815686	0,80	0,80	0,80	0,80
5815732	0,80	0,80	0,80	0,80
5815755	0,80	0,80	0,80	0,80
5815757	0,80	0,80	0,80	0,80
5815898	0,80	0,80	0,80	0,80
5815899	0,80	0,80	0,80	0,80
5815901	0,80	0,80	0,80	0,80
5815902	0,80	0,80	0,80	0,80
5815903	0,80	0,80	0,80	0,80
5815967	0,80	0,80	0,80	0,80
5816328	0,80	0,80	0,80	0,80
5816076	0,80	0,80	0,80	0,80
5816259	0,80	0,80	0,80	0,80
5816260	0,80	0,80	0,80	0,80
5816261	0,80	0,80	0,80	0,80
5816262	0,80	0,80	0,80	0,80
5816263	0,80	0,80	0,80	0,80
5816264	0,80	0,80	0,80	0,80
5816265	0,80	0,80	0,80	0,80
5816266	0,80	0,80	0,80	0,80
5816267	0,80	0,80	0,80	0,80
5816329	0,80	0,80	0,80	0,80
5816330	0,80	0,80	0,80	0,80
5816331	0,80	0,80	0,80	0,80
5816317	0,80	0,80	0,80	0,80
5816318	0,80	0,80	0,80	0,80
5816319	0,80	0,80	0,80	0,80
5816320	0,80	0,80	0,80	0,80
5816321	0,80	0,80	0,80	0,80
5816322	0,80	0,80	0,80	0,80
5816323	0,80	0,80	0,80	0,80
5816324	0,80	0,80	0,80	0,80
5816325	0,80	0,80	0,80	0,80
5816326	0,80	0,80	0,80	0,80
5816327	0,80	0,80	0,80	0,80
5816332	0,80	0,80	0,80	0,80
5816333	0,80	0,80	0,80	0,80
5816334	0,80	0,80	0,80	0,80
5816335	0,80	0,80	0,80	0,80

Itemeigenschappen Met scherm

Model: Waalweg 1 IL V01 - met scherm
 Waalweg 1 IL V01 - Waalweg 1 IL V01
 Groep: (hoofdgroep)
 Lijst van Gebouwen, voor rekenmethode Industrielawaai - HMRI, industrie

Naam	Omschr.	Hoogte	Maaiveld	Hdef.	Functie	Gebouwtype
5816336		1,67	0,00	Absoluut		
5816337	woonfunctie	6,59	0,00	Absoluut		
5816338	woonfunctie	6,54	0,00	Absoluut		
5816339	woonfunctie	6,52	0,00	Absoluut		
5816388	woonfunctie	7,52	0,00	Absoluut		
5816389	woonfunctie	7,25	0,00	Absoluut		
5816391	industriefunctie,woonfunctie	3,90	0,00	Absoluut		
5816394	industriefunctie,woonfunctie	6,33	0,00	Absoluut		
5816395	woonfunctie	3,79	0,00	Absoluut		
5816396		0,67	0,00	Absoluut		
5816397		2,31	0,00	Absoluut		
5816398		2,39	0,00	Absoluut		
5816399		2,37	0,00	Absoluut		
5816400		1,94	0,00	Absoluut		
5816401		5,28	0,00	Absoluut		
5816402		1,71	0,00	Absoluut		
5816403	industriefunctie,woonfunctie	3,10	0,00	Absoluut		
5816404	woonfunctie	5,49	0,00	Absoluut		
5816405		3,18	0,00	Absoluut		
5816406		6,20	0,00	Absoluut		
5816407	woonfunctie	6,75	0,00	Absoluut		
5816482	woonfunctie	4,68	0,00	Absoluut		
5816536	woonfunctie	3,13	0,00	Absoluut		
5816683		1,72	0,00	Absoluut		
5816586		3,92	0,00	Absoluut		
5816587	woonfunctie	5,58	0,00	Absoluut		
5816588	onderwijsfunctie	4,02	0,00	Absoluut		
5816589	woonfunctie	7,37	0,00	Absoluut		
5816590	onderwijsfunctie	3,54	0,00	Absoluut		
5816593	woonfunctie	9,85	0,00	Absoluut		
5816594	woonfunctie	5,09	0,00	Absoluut		
5816595	woonfunctie	5,28	0,00	Absoluut		
5816596	woonfunctie	5,24	0,00	Absoluut		
5816597	woonfunctie	5,91	0,00	Absoluut		
5816684	woonfunctie	6,52	0,00	Absoluut		
5816598	woonfunctie	4,07	0,00	Absoluut		
5816599	winkelfunctie,woonfunctie	4,09	0,00	Absoluut		
5816600	bijeenkomstfunctie	6,16	0,00	Absoluut		
5816601	kantoorfunctie,woonfunctie	7,40	0,00	Absoluut		
5816602	woonfunctie	1,72	0,00	Absoluut		
5816603	woonfunctie	3,16	0,00	Absoluut		
5816604	industriefunctie,woonfunctie	5,07	0,00	Absoluut		
5816659		1,64	0,00	Absoluut		
5816661	woonfunctie	6,13	0,00	Absoluut		
5816662		3,27	0,00	Absoluut		
5816663	woonfunctie	7,42	0,00	Absoluut		
5816664		3,27	0,00	Absoluut		
5816665	woonfunctie	6,40	0,00	Absoluut		
5816666	woonfunctie	6,39	0,00	Absoluut		
5816667	woonfunctie	6,78	0,00	Absoluut		
5816668	woonfunctie	6,30	0,00	Absoluut		
5816669		1,62	0,00	Absoluut		
5816670		1,63	0,00	Absoluut		
5816671		1,57	0,00	Absoluut		
5816672		1,61	0,00	Absoluut		
5816673		1,65	0,00	Absoluut		
5816674		1,59	0,00	Absoluut		
5816675	woonfunctie	6,71	0,00	Absoluut		
5816676	woonfunctie	6,54	0,00	Absoluut		
5816677	woonfunctie	6,72	0,00	Absoluut		

Itemeigenschappen Met scherm

Model: Waalweg 1 IL V01 - met scherm
 Waalweg 1 IL V01 - Waalweg 1 IL V01
 Groep: (hoofdgroep)
 Lijst van Gebouwen, voor rekenmethode Industrielawaai - HMRI, industrie

Naam	BAG-id	Gemeente	Jaar	AHN-jaar	Trust	Cp	Refl. 31	Refl. 63	Refl. 125	Refl. 250	Refl. 500
5816336			0	0	0	0 dB	0,80	0,80	0,80	0,80	0,80
5816337			0	0	0	0 dB	0,80	0,80	0,80	0,80	0,80
5816338			0	0	0	0 dB	0,80	0,80	0,80	0,80	0,80
5816339			0	0	0	0 dB	0,80	0,80	0,80	0,80	0,80
5816388			0	0	0	0 dB	0,80	0,80	0,80	0,80	0,80
5816389			0	0	0	0 dB	0,80	0,80	0,80	0,80	0,80
5816391			0	0	0	0 dB	0,80	0,80	0,80	0,80	0,80
5816394			0	0	0	0 dB	0,80	0,80	0,80	0,80	0,80
5816395			0	0	0	0 dB	0,80	0,80	0,80	0,80	0,80
5816396			0	0	0	0 dB	0,80	0,80	0,80	0,80	0,80
5816397			0	0	0	0 dB	0,80	0,80	0,80	0,80	0,80
5816398			0	0	0	0 dB	0,80	0,80	0,80	0,80	0,80
5816399			0	0	0	0 dB	0,80	0,80	0,80	0,80	0,80
5816400			0	0	0	0 dB	0,80	0,80	0,80	0,80	0,80
5816401			0	0	0	0 dB	0,80	0,80	0,80	0,80	0,80
5816402			0	0	0	0 dB	0,80	0,80	0,80	0,80	0,80
5816403			0	0	0	0 dB	0,80	0,80	0,80	0,80	0,80
5816404			0	0	0	0 dB	0,80	0,80	0,80	0,80	0,80
5816405			0	0	0	0 dB	0,80	0,80	0,80	0,80	0,80
5816406			0	0	0	0 dB	0,80	0,80	0,80	0,80	0,80
5816407			0	0	0	0 dB	0,80	0,80	0,80	0,80	0,80
5816482			0	0	0	0 dB	0,80	0,80	0,80	0,80	0,80
5816536			0	0	0	0 dB	0,80	0,80	0,80	0,80	0,80
5816683			0	0	0	0 dB	0,80	0,80	0,80	0,80	0,80
5816586			0	0	0	0 dB	0,80	0,80	0,80	0,80	0,80
5816587			0	0	0	0 dB	0,80	0,80	0,80	0,80	0,80
5816588			0	0	0	0 dB	0,80	0,80	0,80	0,80	0,80
5816589			0	0	0	0 dB	0,80	0,80	0,80	0,80	0,80
5816590			0	0	0	0 dB	0,80	0,80	0,80	0,80	0,80
5816593			0	0	0	0 dB	0,80	0,80	0,80	0,80	0,80
5816594			0	0	0	0 dB	0,80	0,80	0,80	0,80	0,80
5816595			0	0	0	0 dB	0,80	0,80	0,80	0,80	0,80
5816596			0	0	0	0 dB	0,80	0,80	0,80	0,80	0,80
5816597			0	0	0	0 dB	0,80	0,80	0,80	0,80	0,80
5816684			0	0	0	0 dB	0,80	0,80	0,80	0,80	0,80
5816598			0	0	0	0 dB	0,80	0,80	0,80	0,80	0,80
5816599			0	0	0	0 dB	0,80	0,80	0,80	0,80	0,80
5816600			0	0	0	0 dB	0,80	0,80	0,80	0,80	0,80
5816601			0	0	0	0 dB	0,80	0,80	0,80	0,80	0,80
5816602			0	0	0	0 dB	0,80	0,80	0,80	0,80	0,80
5816603			0	0	0	0 dB	0,80	0,80	0,80	0,80	0,80
5816604			0	0	0	0 dB	0,80	0,80	0,80	0,80	0,80
5816659			0	0	0	0 dB	0,80	0,80	0,80	0,80	0,80
5816661			0	0	0	0 dB	0,80	0,80	0,80	0,80	0,80
5816662			0	0	0	0 dB	0,80	0,80	0,80	0,80	0,80
5816663			0	0	0	0 dB	0,80	0,80	0,80	0,80	0,80
5816664			0	0	0	0 dB	0,80	0,80	0,80	0,80	0,80
5816665			0	0	0	0 dB	0,80	0,80	0,80	0,80	0,80
5816666			0	0	0	0 dB	0,80	0,80	0,80	0,80	0,80
5816667			0	0	0	0 dB	0,80	0,80	0,80	0,80	0,80
5816668			0	0	0	0 dB	0,80	0,80	0,80	0,80	0,80
5816669			0	0	0	0 dB	0,80	0,80	0,80	0,80	0,80
5816670			0	0	0	0 dB	0,80	0,80	0,80	0,80	0,80
5816671			0	0	0	0 dB	0,80	0,80	0,80	0,80	0,80
5816672			0	0	0	0 dB	0,80	0,80	0,80	0,80	0,80
5816673			0	0	0	0 dB	0,80	0,80	0,80	0,80	0,80
5816674			0	0	0	0 dB	0,80	0,80	0,80	0,80	0,80
5816675			0	0	0	0 dB	0,80	0,80	0,80	0,80	0,80
5816676			0	0	0	0 dB	0,80	0,80	0,80	0,80	0,80
5816677			0	0	0	0 dB	0,80	0,80	0,80	0,80	0,80

Itemeigenschappen

Met scherm

Model: Waalweg 1 IL V01 - met scherm
Waalweg 1 IL V01 - Waalweg 1 IL V01
Groep: (hoofdgroep)
Lijst van Gebouwen, voor rekenmethode Industrielawaai - HMRI, industrie

Naam	Refl. 1k	Refl. 2k	Refl. 4k	Refl. 8k
5816336	0,80	0,80	0,80	0,80
5816337	0,80	0,80	0,80	0,80
5816338	0,80	0,80	0,80	0,80
5816339	0,80	0,80	0,80	0,80
5816388	0,80	0,80	0,80	0,80
5816389	0,80	0,80	0,80	0,80
5816391	0,80	0,80	0,80	0,80
5816394	0,80	0,80	0,80	0,80
5816395	0,80	0,80	0,80	0,80
5816396	0,80	0,80	0,80	0,80
5816397	0,80	0,80	0,80	0,80
5816398	0,80	0,80	0,80	0,80
5816399	0,80	0,80	0,80	0,80
5816400	0,80	0,80	0,80	0,80
5816401	0,80	0,80	0,80	0,80
5816402	0,80	0,80	0,80	0,80
5816403	0,80	0,80	0,80	0,80
5816404	0,80	0,80	0,80	0,80
5816405	0,80	0,80	0,80	0,80
5816406	0,80	0,80	0,80	0,80
5816407	0,80	0,80	0,80	0,80
5816482	0,80	0,80	0,80	0,80
5816536	0,80	0,80	0,80	0,80
5816683	0,80	0,80	0,80	0,80
5816586	0,80	0,80	0,80	0,80
5816587	0,80	0,80	0,80	0,80
5816588	0,80	0,80	0,80	0,80
5816589	0,80	0,80	0,80	0,80
5816590	0,80	0,80	0,80	0,80
5816593	0,80	0,80	0,80	0,80
5816594	0,80	0,80	0,80	0,80
5816595	0,80	0,80	0,80	0,80
5816596	0,80	0,80	0,80	0,80
5816597	0,80	0,80	0,80	0,80
5816684	0,80	0,80	0,80	0,80
5816598	0,80	0,80	0,80	0,80
5816599	0,80	0,80	0,80	0,80
5816600	0,80	0,80	0,80	0,80
5816601	0,80	0,80	0,80	0,80
5816602	0,80	0,80	0,80	0,80
5816603	0,80	0,80	0,80	0,80
5816604	0,80	0,80	0,80	0,80
5816659	0,80	0,80	0,80	0,80
5816661	0,80	0,80	0,80	0,80
5816662	0,80	0,80	0,80	0,80
5816663	0,80	0,80	0,80	0,80
5816664	0,80	0,80	0,80	0,80
5816665	0,80	0,80	0,80	0,80
5816666	0,80	0,80	0,80	0,80
5816667	0,80	0,80	0,80	0,80
5816668	0,80	0,80	0,80	0,80
5816669	0,80	0,80	0,80	0,80
5816670	0,80	0,80	0,80	0,80
5816671	0,80	0,80	0,80	0,80
5816672	0,80	0,80	0,80	0,80
5816673	0,80	0,80	0,80	0,80
5816674	0,80	0,80	0,80	0,80
5816675	0,80	0,80	0,80	0,80
5816676	0,80	0,80	0,80	0,80
5816677	0,80	0,80	0,80	0,80

Itemeigenschappen

Met scherm

Model: Waalweg 1 IL V01 - met scherm
 Waalweg 1 IL V01 - Waalweg 1 IL V01
 Groep: (hoofdgroep)
 Lijst van Gebouwen, voor rekenmethode Industrielawaai - HMRI, industrie

Naam	Omschr.	Hoogte	Maaiveld	Hdef.	Functie	Gebouwtype
5816678	woonfunctie	6,51	0,00	Absoluut		
5816679		1,72	0,00	Absoluut		
5816680		1,69	0,00	Absoluut		
5816681		1,73	0,00	Absoluut		
5816682	woonfunctie	6,54	0,00	Absoluut		
5816685	woonfunctie	6,51	0,00	Absoluut		
5816686	woonfunctie	3,74	0,00	Absoluut		
5816687	woonfunctie	3,76	0,00	Absoluut		
5816688	woonfunctie	3,77	0,00	Absoluut		
5816689	woonfunctie	6,45	0,00	Absoluut		
5816690	woonfunctie	6,57	0,00	Absoluut		
5816691	woonfunctie	6,54	0,00	Absoluut		
5816692	woonfunctie	6,55	0,00	Absoluut		
5816707		2,20	0,00	Absoluut		
5816708	woonfunctie	3,85	0,00	Absoluut		
5816709	woonfunctie	6,42	0,00	Absoluut		
5816710	woonfunctie	7,33	0,00	Absoluut		
5816711	woonfunctie	3,77	0,00	Absoluut		
5816713		-0,80	0,00	Absoluut		
5816714		1,71	0,00	Absoluut		
5816716		2,43	0,00	Absoluut		
5816717	bijeenkomstfunctie, woonfunctie	6,84	0,00	Absoluut		
5816718	overige gebruiksfunctie	1,73	0,00	Absoluut		
5816719	overige gebruiksfunctie	1,72	0,00	Absoluut		
5816720	woonfunctie	7,60	0,00	Absoluut		
5816721	overige gebruiksfunctie	1,72	0,00	Absoluut		
5816722	bijeenkomstfunctie, woonfunctie	4,49	0,00	Absoluut		
5816723	woonfunctie	5,43	0,00	Absoluut		
5816724	sportfunctie, woonfunctie	5,50	0,00	Absoluut		
5816725	woonfunctie	5,59	0,00	Absoluut		
5816726	woonfunctie	6,44	0,00	Absoluut		
5816727		1,62	0,00	Absoluut		
5816728	woonfunctie	3,90	0,00	Absoluut		
5816733	woonfunctie	7,20	0,00	Absoluut		
5816734	woonfunctie	5,00	0,00	Absoluut		
5816735	woonfunctie	4,30	0,00	Absoluut		
5816736		3,47	0,00	Absoluut		
5816737	woonfunctie	5,65	0,00	Absoluut		
5816738	woonfunctie	6,86	0,00	Absoluut		
5816739		3,38	0,00	Absoluut		
5816745	woonfunctie	6,35	0,00	Absoluut		
5816746	overige gebruiksfunctie	2,45	0,00	Absoluut		
5816747	overige gebruiksfunctie	2,44	0,00	Absoluut		
5816748	overige gebruiksfunctie	2,43	0,00	Absoluut		
5816749	woonfunctie	6,96	0,00	Absoluut		
5816750	woonfunctie	2,81	0,00	Absoluut		
5816751	woonfunctie	7,07	0,00	Absoluut		
5816752	woonfunctie	6,22	0,00	Absoluut		
5816753	woonfunctie	6,48	0,00	Absoluut		
5816754		1,55	0,00	Absoluut		
5816755	woonfunctie	3,75	0,00	Absoluut		
5816756		1,52	0,00	Absoluut		
5816757		0,92	0,00	Absoluut		
5816758		1,72	0,00	Absoluut		
5816759	woonfunctie	1,67	0,00	Absoluut		
5816760	woonfunctie	4,61	0,00	Absoluut		
5816761	woonfunctie	4,18	0,00	Absoluut		
5816762		6,30	0,00	Absoluut		
5816763	woonfunctie	6,90	0,00	Absoluut		
5816927	woonfunctie	5,07	0,00	Absoluut		

Itemeigenschappen Met scherm

Model: Waalweg 1 IL V01 - met scherm
 Waalweg 1 IL V01 - Waalweg 1 IL V01
 Groep: (hoofdgroep)
 Lijst van Gebouwen, voor rekenmethode Industrielawaai - HMRI, industrie

Naam	BAG-id	Gemeente	Jaar	AHN-jaar	Trust	Cp	Refl. 31	Refl. 63	Refl. 125	Refl. 250	Refl. 500
5816678			0	0	0	0 dB	0,80	0,80	0,80	0,80	0,80
5816679			0	0	0	0 dB	0,80	0,80	0,80	0,80	0,80
5816680			0	0	0	0 dB	0,80	0,80	0,80	0,80	0,80
5816681			0	0	0	0 dB	0,80	0,80	0,80	0,80	0,80
5816682			0	0	0	0 dB	0,80	0,80	0,80	0,80	0,80
5816685			0	0	0	0 dB	0,80	0,80	0,80	0,80	0,80
5816686			0	0	0	0 dB	0,80	0,80	0,80	0,80	0,80
5816687			0	0	0	0 dB	0,80	0,80	0,80	0,80	0,80
5816688			0	0	0	0 dB	0,80	0,80	0,80	0,80	0,80
5816689			0	0	0	0 dB	0,80	0,80	0,80	0,80	0,80
5816690			0	0	0	0 dB	0,80	0,80	0,80	0,80	0,80
5816691			0	0	0	0 dB	0,80	0,80	0,80	0,80	0,80
5816692			0	0	0	0 dB	0,80	0,80	0,80	0,80	0,80
5816707			0	0	0	0 dB	0,80	0,80	0,80	0,80	0,80
5816708			0	0	0	0 dB	0,80	0,80	0,80	0,80	0,80
5816709			0	0	0	0 dB	0,80	0,80	0,80	0,80	0,80
5816710			0	0	0	0 dB	0,80	0,80	0,80	0,80	0,80
5816711			0	0	0	0 dB	0,80	0,80	0,80	0,80	0,80
5816713			0	0	0	0 dB	0,80	0,80	0,80	0,80	0,80
5816714			0	0	0	0 dB	0,80	0,80	0,80	0,80	0,80
5816716			0	0	0	0 dB	0,80	0,80	0,80	0,80	0,80
5816717			0	0	0	0 dB	0,80	0,80	0,80	0,80	0,80
5816718			0	0	0	0 dB	0,80	0,80	0,80	0,80	0,80
5816719			0	0	0	0 dB	0,80	0,80	0,80	0,80	0,80
5816720			0	0	0	0 dB	0,80	0,80	0,80	0,80	0,80
5816721			0	0	0	0 dB	0,80	0,80	0,80	0,80	0,80
5816722			0	0	0	0 dB	0,80	0,80	0,80	0,80	0,80
5816723			0	0	0	0 dB	0,80	0,80	0,80	0,80	0,80
5816724			0	0	0	0 dB	0,80	0,80	0,80	0,80	0,80
5816725			0	0	0	0 dB	0,80	0,80	0,80	0,80	0,80
5816726			0	0	0	0 dB	0,80	0,80	0,80	0,80	0,80
5816727			0	0	0	0 dB	0,80	0,80	0,80	0,80	0,80
5816728			0	0	0	0 dB	0,80	0,80	0,80	0,80	0,80
5816733			0	0	0	0 dB	0,80	0,80	0,80	0,80	0,80
5816734			0	0	0	0 dB	0,80	0,80	0,80	0,80	0,80
5816735			0	0	0	0 dB	0,80	0,80	0,80	0,80	0,80
5816736			0	0	0	0 dB	0,80	0,80	0,80	0,80	0,80
5816737			0	0	0	0 dB	0,80	0,80	0,80	0,80	0,80
5816738			0	0	0	0 dB	0,80	0,80	0,80	0,80	0,80
5816739			0	0	0	0 dB	0,80	0,80	0,80	0,80	0,80
5816745			0	0	0	0 dB	0,80	0,80	0,80	0,80	0,80
5816746			0	0	0	0 dB	0,80	0,80	0,80	0,80	0,80
5816747			0	0	0	0 dB	0,80	0,80	0,80	0,80	0,80
5816748			0	0	0	0 dB	0,80	0,80	0,80	0,80	0,80
5816749			0	0	0	0 dB	0,80	0,80	0,80	0,80	0,80
5816750			0	0	0	0 dB	0,80	0,80	0,80	0,80	0,80
5816751			0	0	0	0 dB	0,80	0,80	0,80	0,80	0,80
5816752			0	0	0	0 dB	0,80	0,80	0,80	0,80	0,80
5816753			0	0	0	0 dB	0,80	0,80	0,80	0,80	0,80
5816754			0	0	0	0 dB	0,80	0,80	0,80	0,80	0,80
5816755			0	0	0	0 dB	0,80	0,80	0,80	0,80	0,80
5816756			0	0	0	0 dB	0,80	0,80	0,80	0,80	0,80
5816757			0	0	0	0 dB	0,80	0,80	0,80	0,80	0,80
5816758			0	0	0	0 dB	0,80	0,80	0,80	0,80	0,80
5816759			0	0	0	0 dB	0,80	0,80	0,80	0,80	0,80
5816760			0	0	0	0 dB	0,80	0,80	0,80	0,80	0,80
5816761			0	0	0	0 dB	0,80	0,80	0,80	0,80	0,80
5816762			0	0	0	0 dB	0,80	0,80	0,80	0,80	0,80
5816763			0	0	0	0 dB	0,80	0,80	0,80	0,80	0,80
5816927			0	0	0	0 dB	0,80	0,80	0,80	0,80	0,80

Itemeigenschappen

Met scherm

Model: Waalweg 1 IL V01 - met scherm
Waalweg 1 IL V01 - Waalweg 1 IL V01
Groep: (hoofdgroep)
Lijst van Gebouwen, voor rekenmethode Industrielawaai - HMRI, industrie

Naam	Refl. 1k	Refl. 2k	Refl. 4k	Refl. 8k
5816678	0,80	0,80	0,80	0,80
5816679	0,80	0,80	0,80	0,80
5816680	0,80	0,80	0,80	0,80
5816681	0,80	0,80	0,80	0,80
5816682	0,80	0,80	0,80	0,80
5816685	0,80	0,80	0,80	0,80
5816686	0,80	0,80	0,80	0,80
5816687	0,80	0,80	0,80	0,80
5816688	0,80	0,80	0,80	0,80
5816689	0,80	0,80	0,80	0,80
5816690	0,80	0,80	0,80	0,80
5816691	0,80	0,80	0,80	0,80
5816692	0,80	0,80	0,80	0,80
5816707	0,80	0,80	0,80	0,80
5816708	0,80	0,80	0,80	0,80
5816709	0,80	0,80	0,80	0,80
5816710	0,80	0,80	0,80	0,80
5816711	0,80	0,80	0,80	0,80
5816713	0,80	0,80	0,80	0,80
5816714	0,80	0,80	0,80	0,80
5816716	0,80	0,80	0,80	0,80
5816717	0,80	0,80	0,80	0,80
5816718	0,80	0,80	0,80	0,80
5816719	0,80	0,80	0,80	0,80
5816720	0,80	0,80	0,80	0,80
5816721	0,80	0,80	0,80	0,80
5816722	0,80	0,80	0,80	0,80
5816723	0,80	0,80	0,80	0,80
5816724	0,80	0,80	0,80	0,80
5816725	0,80	0,80	0,80	0,80
5816726	0,80	0,80	0,80	0,80
5816727	0,80	0,80	0,80	0,80
5816728	0,80	0,80	0,80	0,80
5816733	0,80	0,80	0,80	0,80
5816734	0,80	0,80	0,80	0,80
5816735	0,80	0,80	0,80	0,80
5816736	0,80	0,80	0,80	0,80
5816737	0,80	0,80	0,80	0,80
5816738	0,80	0,80	0,80	0,80
5816739	0,80	0,80	0,80	0,80
5816745	0,80	0,80	0,80	0,80
5816746	0,80	0,80	0,80	0,80
5816747	0,80	0,80	0,80	0,80
5816748	0,80	0,80	0,80	0,80
5816749	0,80	0,80	0,80	0,80
5816750	0,80	0,80	0,80	0,80
5816751	0,80	0,80	0,80	0,80
5816752	0,80	0,80	0,80	0,80
5816753	0,80	0,80	0,80	0,80
5816754	0,80	0,80	0,80	0,80
5816755	0,80	0,80	0,80	0,80
5816756	0,80	0,80	0,80	0,80
5816757	0,80	0,80	0,80	0,80
5816758	0,80	0,80	0,80	0,80
5816759	0,80	0,80	0,80	0,80
5816760	0,80	0,80	0,80	0,80
5816761	0,80	0,80	0,80	0,80
5816762	0,80	0,80	0,80	0,80
5816763	0,80	0,80	0,80	0,80
5816927	0,80	0,80	0,80	0,80

Itemeigenschappen Met scherm

Model: Waalweg 1 IL V01 - met scherm
 Waalweg 1 IL V01 - Waalweg 1 IL V01
 Groep: (hoofdgroep)
 Lijst van Gebouwen, voor rekenmethode Industrielawaai - HMRI, industrie

Naam	Omschr.	Hoogte	Maaiveld	Hdef.	Functie	Gebouwtype
5816928	woonfunctie	5,43	0,00	Absoluut		
5816929	woonfunctie	6,08	0,00	Absoluut		
5816930	woonfunctie	8,81	0,00	Absoluut		
5816931	woonfunctie	6,84	0,00	Absoluut		
5816932	industriefunctie, woonfunctie	6,52	0,00	Absoluut		
5816933	woonfunctie	6,31	0,00	Absoluut		
5816934		2,81	0,00	Absoluut		
5816935	woonfunctie	7,24	0,00	Absoluut		
5816936	woonfunctie	6,97	0,00	Absoluut		
5816937		1,69	0,00	Absoluut		
5816938	overige gebruiksfunctie	2,47	0,00	Absoluut		
5816939	woonfunctie	2,45	0,00	Absoluut		
5816940	woonfunctie	6,39	0,00	Absoluut		
5816941		1,82	0,00	Absoluut		
5816942		4,81	0,00	Absoluut		
5816943	woonfunctie	7,14	0,00	Absoluut		
5816944		2,05	0,00	Absoluut		
5817094	woonfunctie	6,51	0,00	Absoluut		
5817095		1,67	0,00	Absoluut		
5817490		1,06	0,00	Absoluut		
5818360	woonfunctie	5,19	0,00	Absoluut		
5818398		1,65	0,00	Absoluut		
5818399		1,65	0,00	Absoluut		
5818401		1,66	0,00	Absoluut		
5818441	woonfunctie	4,29	0,00	Absoluut		
5818442		1,15	0,00	Absoluut		
5818443	woonfunctie	4,58	0,00	Absoluut		
5818444		1,71	0,00	Absoluut		
5818445		1,74	0,00	Absoluut		
5818446		1,67	0,00	Absoluut		
5818447	woonfunctie	4,62	0,00	Absoluut		
5818448	woonfunctie	4,67	0,00	Absoluut		
5818527	kantoorfunctie, woonfunctie	8,11	0,00	Absoluut		
5818528	woonfunctie	5,62	0,00	Absoluut		
5818529	woonfunctie	5,59	0,00	Absoluut		
5818530	woonfunctie	7,49	0,00	Absoluut		
5818531	woonfunctie	5,58	0,00	Absoluut		
5818532		1,62	0,00	Absoluut		
5818533		1,64	0,00	Absoluut		
5818718		2,09	0,00	Absoluut		
5818719		2,19	0,00	Absoluut		
5818720		3,61	0,00	Absoluut		
5818721	woonfunctie	6,95	0,00	Absoluut		
5818722	woonfunctie	6,27	0,00	Absoluut		
5818958		2,02	0,00	Absoluut		
5818959		1,62	0,00	Absoluut		
5818960		1,65	0,00	Absoluut		
5818961		1,67	0,00	Absoluut		
5818962		1,69	0,00	Absoluut		
5818985	woonfunctie	7,16	0,00	Absoluut		
5818986	woonfunctie	7,17	0,00	Absoluut		
5818987		2,14	0,00	Absoluut		
5818988	woonfunctie	6,30	0,00	Absoluut		
5818989		2,94	0,00	Absoluut		
5819368		2,12	0,00	Absoluut		
5819369	woonfunctie	2,65	0,00	Absoluut		
5819370		0,82	0,00	Absoluut		
5819371	woonfunctie	2,53	0,00	Absoluut		
5819372	woonfunctie	4,52	0,00	Absoluut		
5820103	woonfunctie	3,17	0,00	Absoluut		

Itemeigenschappen Met scherm

Model: Waalweg 1 IL V01 - met scherm
 Waalweg 1 IL V01 - Waalweg 1 IL V01
 Groep: (hoofdgroep)
 Lijst van Gebouwen, voor rekenmethode Industrielawaai - HMRI, industrie

Naam	BAG-id	Gemeente	Jaar	AHN-jaar	Trust	Cp	Refl. 31	Refl. 63	Refl. 125	Refl. 250	Refl. 500
5816928			0	0	0	0 dB	0,80	0,80	0,80	0,80	0,80
5816929			0	0	0	0 dB	0,80	0,80	0,80	0,80	0,80
5816930			0	0	0	0 dB	0,80	0,80	0,80	0,80	0,80
5816931			0	0	0	0 dB	0,80	0,80	0,80	0,80	0,80
5816932			0	0	0	0 dB	0,80	0,80	0,80	0,80	0,80
5816933			0	0	0	0 dB	0,80	0,80	0,80	0,80	0,80
5816934			0	0	0	0 dB	0,80	0,80	0,80	0,80	0,80
5816935			0	0	0	0 dB	0,80	0,80	0,80	0,80	0,80
5816936			0	0	0	0 dB	0,80	0,80	0,80	0,80	0,80
5816937			0	0	0	0 dB	0,80	0,80	0,80	0,80	0,80
5816938			0	0	0	0 dB	0,80	0,80	0,80	0,80	0,80
5816939			0	0	0	0 dB	0,80	0,80	0,80	0,80	0,80
5816940			0	0	0	0 dB	0,80	0,80	0,80	0,80	0,80
5816941			0	0	0	0 dB	0,80	0,80	0,80	0,80	0,80
5816942			0	0	0	0 dB	0,80	0,80	0,80	0,80	0,80
5816943			0	0	0	0 dB	0,80	0,80	0,80	0,80	0,80
5816944			0	0	0	0 dB	0,80	0,80	0,80	0,80	0,80
5817094			0	0	0	0 dB	0,80	0,80	0,80	0,80	0,80
5817095			0	0	0	0 dB	0,80	0,80	0,80	0,80	0,80
5817490			0	0	0	0 dB	0,80	0,80	0,80	0,80	0,80
5818360			0	0	0	0 dB	0,80	0,80	0,80	0,80	0,80
5818398			0	0	0	0 dB	0,80	0,80	0,80	0,80	0,80
5818399			0	0	0	0 dB	0,80	0,80	0,80	0,80	0,80
5818401			0	0	0	0 dB	0,80	0,80	0,80	0,80	0,80
5818441			0	0	0	0 dB	0,80	0,80	0,80	0,80	0,80
5818442			0	0	0	0 dB	0,80	0,80	0,80	0,80	0,80
5818443			0	0	0	0 dB	0,80	0,80	0,80	0,80	0,80
5818444			0	0	0	0 dB	0,80	0,80	0,80	0,80	0,80
5818445			0	0	0	0 dB	0,80	0,80	0,80	0,80	0,80
5818446			0	0	0	0 dB	0,80	0,80	0,80	0,80	0,80
5818447			0	0	0	0 dB	0,80	0,80	0,80	0,80	0,80
5818448			0	0	0	0 dB	0,80	0,80	0,80	0,80	0,80
5818527			0	0	0	0 dB	0,80	0,80	0,80	0,80	0,80
5818528			0	0	0	0 dB	0,80	0,80	0,80	0,80	0,80
5818529			0	0	0	0 dB	0,80	0,80	0,80	0,80	0,80
5818530			0	0	0	0 dB	0,80	0,80	0,80	0,80	0,80
5818531			0	0	0	0 dB	0,80	0,80	0,80	0,80	0,80
5818532			0	0	0	0 dB	0,80	0,80	0,80	0,80	0,80
5818533			0	0	0	0 dB	0,80	0,80	0,80	0,80	0,80
5818718			0	0	0	0 dB	0,80	0,80	0,80	0,80	0,80
5818719			0	0	0	0 dB	0,80	0,80	0,80	0,80	0,80
5818720			0	0	0	0 dB	0,80	0,80	0,80	0,80	0,80
5818721			0	0	0	0 dB	0,80	0,80	0,80	0,80	0,80
5818722			0	0	0	0 dB	0,80	0,80	0,80	0,80	0,80
5818958			0	0	0	0 dB	0,80	0,80	0,80	0,80	0,80
5818959			0	0	0	0 dB	0,80	0,80	0,80	0,80	0,80
5818960			0	0	0	0 dB	0,80	0,80	0,80	0,80	0,80
5818961			0	0	0	0 dB	0,80	0,80	0,80	0,80	0,80
5818962			0	0	0	0 dB	0,80	0,80	0,80	0,80	0,80
5818985			0	0	0	0 dB	0,80	0,80	0,80	0,80	0,80
5818986			0	0	0	0 dB	0,80	0,80	0,80	0,80	0,80
5818987			0	0	0	0 dB	0,80	0,80	0,80	0,80	0,80
5818988			0	0	0	0 dB	0,80	0,80	0,80	0,80	0,80
5818989			0	0	0	0 dB	0,80	0,80	0,80	0,80	0,80
5819368			0	0	0	0 dB	0,80	0,80	0,80	0,80	0,80
5819369			0	0	0	0 dB	0,80	0,80	0,80	0,80	0,80
5819370			0	0	0	0 dB	0,80	0,80	0,80	0,80	0,80
5819371			0	0	0	0 dB	0,80	0,80	0,80	0,80	0,80
5819372			0	0	0	0 dB	0,80	0,80	0,80	0,80	0,80
5820103			0	0	0	0 dB	0,80	0,80	0,80	0,80	0,80

Itemeigenschappen Met scherm

Model: Waalweg 1 IL V01 - met scherm
Waalweg 1 IL V01 - Waalweg 1 IL V01
Groep: (hoofdgroep)
Lijst van Gebouwen, voor rekenmethode Industrielawaai - HMRI, industrie

Naam	Refl. 1k	Refl. 2k	Refl. 4k	Refl. 8k
5816928	0,80	0,80	0,80	0,80
5816929	0,80	0,80	0,80	0,80
5816930	0,80	0,80	0,80	0,80
5816931	0,80	0,80	0,80	0,80
5816932	0,80	0,80	0,80	0,80
5816933	0,80	0,80	0,80	0,80
5816934	0,80	0,80	0,80	0,80
5816935	0,80	0,80	0,80	0,80
5816936	0,80	0,80	0,80	0,80
5816937	0,80	0,80	0,80	0,80
5816938	0,80	0,80	0,80	0,80
5816939	0,80	0,80	0,80	0,80
5816940	0,80	0,80	0,80	0,80
5816941	0,80	0,80	0,80	0,80
5816942	0,80	0,80	0,80	0,80
5816943	0,80	0,80	0,80	0,80
5816944	0,80	0,80	0,80	0,80
5817094	0,80	0,80	0,80	0,80
5817095	0,80	0,80	0,80	0,80
5817490	0,80	0,80	0,80	0,80
5818360	0,80	0,80	0,80	0,80
5818398	0,80	0,80	0,80	0,80
5818399	0,80	0,80	0,80	0,80
5818401	0,80	0,80	0,80	0,80
5818441	0,80	0,80	0,80	0,80
5818442	0,80	0,80	0,80	0,80
5818443	0,80	0,80	0,80	0,80
5818444	0,80	0,80	0,80	0,80
5818445	0,80	0,80	0,80	0,80
5818446	0,80	0,80	0,80	0,80
5818447	0,80	0,80	0,80	0,80
5818448	0,80	0,80	0,80	0,80
5818527	0,80	0,80	0,80	0,80
5818528	0,80	0,80	0,80	0,80
5818529	0,80	0,80	0,80	0,80
5818530	0,80	0,80	0,80	0,80
5818531	0,80	0,80	0,80	0,80
5818532	0,80	0,80	0,80	0,80
5818533	0,80	0,80	0,80	0,80
5818718	0,80	0,80	0,80	0,80
5818719	0,80	0,80	0,80	0,80
5818720	0,80	0,80	0,80	0,80
5818721	0,80	0,80	0,80	0,80
5818722	0,80	0,80	0,80	0,80
5818958	0,80	0,80	0,80	0,80
5818959	0,80	0,80	0,80	0,80
5818960	0,80	0,80	0,80	0,80
5818961	0,80	0,80	0,80	0,80
5818962	0,80	0,80	0,80	0,80
5818985	0,80	0,80	0,80	0,80
5818986	0,80	0,80	0,80	0,80
5818987	0,80	0,80	0,80	0,80
5818988	0,80	0,80	0,80	0,80
5818989	0,80	0,80	0,80	0,80
5819368	0,80	0,80	0,80	0,80
5819369	0,80	0,80	0,80	0,80
5819370	0,80	0,80	0,80	0,80
5819371	0,80	0,80	0,80	0,80
5819372	0,80	0,80	0,80	0,80
5820103	0,80	0,80	0,80	0,80

Itemeigenschappen Met scherm

Model: Waalweg 1 IL V01 - met scherm
 Waalweg 1 IL V01 - Waalweg 1 IL V01
 Groep: (hoofdgroep)
 Lijst van Gebouwen, voor rekenmethode Industrielawaai - HMRI, industrie

Naam	Omschr.	Hoogte	Maaiveld	Hdef.	Functie	Gebouwtype
5820139	woonfunctie	4,79	0,00	Absoluut		
5820140	woonfunctie	4,89	0,00	Absoluut		
5820141		1,88	0,00	Absoluut		
5820142	woonfunctie	6,03	0,00	Absoluut		
5820143		1,60	0,00	Absoluut		
5820353	woonfunctie	6,87	0,00	Absoluut		
5820429	bijeenkomstfunctie, kantoorfunctie	8,44	0,00	Absoluut		
5820430	woonfunctie	6,56	0,00	Absoluut		
5820437		2,17	0,00	Absoluut		
5820438		2,15	0,00	Absoluut		
5820476	woonfunctie	5,36	0,00	Absoluut		
5820537	woonfunctie	5,97	0,00	Absoluut		
5820544		3,33	0,00	Absoluut		
5820545		3,21	0,00	Absoluut		
5820546		3,21	0,00	Absoluut		
5820553	woonfunctie	5,12	0,00	Absoluut		
5820554	woonfunctie	5,20	0,00	Absoluut		
5820555		2,85	0,00	Absoluut		
5820556	woonfunctie	4,77	0,00	Absoluut		
5820557	woonfunctie	4,80	0,00	Absoluut		
5820558	woonfunctie	5,58	0,00	Absoluut		
5820588	woonfunctie	4,35	0,00	Absoluut		
5820662	woonfunctie	4,67	0,00	Absoluut		
5820734	bijeenkomstfunctie	2,74	0,00	Absoluut		
5820735	overige gebruiksfunctie	1,95	0,00	Absoluut		
5820823	woonfunctie	6,46	0,00	Absoluut		
5820824		2,22	0,00	Absoluut		
5820825		2,15	0,00	Absoluut		
5820826		2,58	0,00	Absoluut		
5820827	woonfunctie	6,94	0,00	Absoluut		
5820828		2,57	0,00	Absoluut		
5820865	bijeenkomstfunctie, kantoorfunctie	8,40	0,00	Absoluut		
5820866	woonfunctie	4,23	0,00	Absoluut		
5820867	overige gebruiksfunctie	1,40	0,00	Absoluut		
5820868	woonfunctie	4,75	0,00	Absoluut		
5820869	woonfunctie	3,75	0,00	Absoluut		
5820925		1,52	0,00	Absoluut		
5820922		1,81	0,00	Absoluut		
5820923		1,61	0,00	Absoluut		
5820924		1,90	0,00	Absoluut		
5820926		1,64	0,00	Absoluut		
5820927		1,88	0,00	Absoluut		
5820928		1,60	0,00	Absoluut		
5820967		1,75	0,00	Absoluut		
5820968		1,81	0,00	Absoluut		
5821048	industriefunctie, woonfunctie	8,27	0,00	Absoluut		
5821085		4,01	0,00	Absoluut		
5821086	woonfunctie	5,94	0,00	Absoluut		
5821087	woonfunctie	7,28	0,00	Absoluut		
5821088		3,42	0,00	Absoluut		
5821089		3,41	0,00	Absoluut		
5821090	woonfunctie	6,85	0,00	Absoluut		
5821099		3,61	0,00	Absoluut		
5821139	woonfunctie	5,93	0,00	Absoluut		
5821140	woonfunctie	5,72	0,00	Absoluut		
5821169		1,53	0,00	Absoluut		
5821211		1,64	0,00	Absoluut		
5821212		1,62	0,00	Absoluut		
5821213		1,64	0,00	Absoluut		
5821277		2,91	0,00	Absoluut		

Itemeigenschappen Met scherm

Model: Waalweg 1 IL V01 - met scherm
 Waalweg 1 IL V01 - Waalweg 1 IL V01
 Groep: (hoofdgroep)
 Lijst van Gebouwen, voor rekenmethode Industrielawaai - HMRI, industrie

Naam	BAG-id	Gemeente	Jaar	AHN-jaar	Trust	Cp	Refl. 31	Refl. 63	Refl. 125	Refl. 250	Refl. 500
5820139			0	0	0	0 dB	0,80	0,80	0,80	0,80	0,80
5820140			0	0	0	0 dB	0,80	0,80	0,80	0,80	0,80
5820141			0	0	0	0 dB	0,80	0,80	0,80	0,80	0,80
5820142			0	0	0	0 dB	0,80	0,80	0,80	0,80	0,80
5820143			0	0	0	0 dB	0,80	0,80	0,80	0,80	0,80
5820353			0	0	0	0 dB	0,80	0,80	0,80	0,80	0,80
5820429			0	0	0	0 dB	0,80	0,80	0,80	0,80	0,80
5820430			0	0	0	0 dB	0,80	0,80	0,80	0,80	0,80
5820437			0	0	0	0 dB	0,80	0,80	0,80	0,80	0,80
5820438			0	0	0	0 dB	0,80	0,80	0,80	0,80	0,80
5820476			0	0	0	0 dB	0,80	0,80	0,80	0,80	0,80
5820537			0	0	0	0 dB	0,80	0,80	0,80	0,80	0,80
5820544			0	0	0	0 dB	0,80	0,80	0,80	0,80	0,80
5820545			0	0	0	0 dB	0,80	0,80	0,80	0,80	0,80
5820546			0	0	0	0 dB	0,80	0,80	0,80	0,80	0,80
5820553			0	0	0	0 dB	0,80	0,80	0,80	0,80	0,80
5820554			0	0	0	0 dB	0,80	0,80	0,80	0,80	0,80
5820555			0	0	0	0 dB	0,80	0,80	0,80	0,80	0,80
5820556			0	0	0	0 dB	0,80	0,80	0,80	0,80	0,80
5820557			0	0	0	0 dB	0,80	0,80	0,80	0,80	0,80
5820558			0	0	0	0 dB	0,80	0,80	0,80	0,80	0,80
5820588			0	0	0	0 dB	0,80	0,80	0,80	0,80	0,80
5820662			0	0	0	0 dB	0,80	0,80	0,80	0,80	0,80
5820734			0	0	0	0 dB	0,80	0,80	0,80	0,80	0,80
5820735			0	0	0	0 dB	0,80	0,80	0,80	0,80	0,80
5820823			0	0	0	0 dB	0,80	0,80	0,80	0,80	0,80
5820824			0	0	0	0 dB	0,80	0,80	0,80	0,80	0,80
5820825			0	0	0	0 dB	0,80	0,80	0,80	0,80	0,80
5820826			0	0	0	0 dB	0,80	0,80	0,80	0,80	0,80
5820827			0	0	0	0 dB	0,80	0,80	0,80	0,80	0,80
5820828			0	0	0	0 dB	0,80	0,80	0,80	0,80	0,80
5820865			0	0	0	0 dB	0,80	0,80	0,80	0,80	0,80
5820866			0	0	0	0 dB	0,80	0,80	0,80	0,80	0,80
5820867			0	0	0	0 dB	0,80	0,80	0,80	0,80	0,80
5820868			0	0	0	0 dB	0,80	0,80	0,80	0,80	0,80
5820869			0	0	0	0 dB	0,80	0,80	0,80	0,80	0,80
5820925			0	0	0	0 dB	0,80	0,80	0,80	0,80	0,80
5820922			0	0	0	0 dB	0,80	0,80	0,80	0,80	0,80
5820923			0	0	0	0 dB	0,80	0,80	0,80	0,80	0,80
5820924			0	0	0	0 dB	0,80	0,80	0,80	0,80	0,80
5820926			0	0	0	0 dB	0,80	0,80	0,80	0,80	0,80
5820927			0	0	0	0 dB	0,80	0,80	0,80	0,80	0,80
5820928			0	0	0	0 dB	0,80	0,80	0,80	0,80	0,80
5820967			0	0	0	0 dB	0,80	0,80	0,80	0,80	0,80
5820968			0	0	0	0 dB	0,80	0,80	0,80	0,80	0,80
5821048			0	0	0	0 dB	0,80	0,80	0,80	0,80	0,80
5821085			0	0	0	0 dB	0,80	0,80	0,80	0,80	0,80
5821086			0	0	0	0 dB	0,80	0,80	0,80	0,80	0,80
5821087			0	0	0	0 dB	0,80	0,80	0,80	0,80	0,80
5821088			0	0	0	0 dB	0,80	0,80	0,80	0,80	0,80
5821089			0	0	0	0 dB	0,80	0,80	0,80	0,80	0,80
5821090			0	0	0	0 dB	0,80	0,80	0,80	0,80	0,80
5821099			0	0	0	0 dB	0,80	0,80	0,80	0,80	0,80
5821139			0	0	0	0 dB	0,80	0,80	0,80	0,80	0,80
5821140			0	0	0	0 dB	0,80	0,80	0,80	0,80	0,80
5821169			0	0	0	0 dB	0,80	0,80	0,80	0,80	0,80
5821211			0	0	0	0 dB	0,80	0,80	0,80	0,80	0,80
5821212			0	0	0	0 dB	0,80	0,80	0,80	0,80	0,80
5821213			0	0	0	0 dB	0,80	0,80	0,80	0,80	0,80
5821277			0	0	0	0 dB	0,80	0,80	0,80	0,80	0,80

Itemeigenschappen Met scherm

Model: Waalweg 1 IL V01 - met scherm
Waalweg 1 IL V01 - Waalweg 1 IL V01
Groep: (hoofdgroep)
Lijst van Gebouwen, voor rekenmethode Industrielawaai - HMRI, industrie

Naam	Refl. 1k	Refl. 2k	Refl. 4k	Refl. 8k
5820139	0,80	0,80	0,80	0,80
5820140	0,80	0,80	0,80	0,80
5820141	0,80	0,80	0,80	0,80
5820142	0,80	0,80	0,80	0,80
5820143	0,80	0,80	0,80	0,80
5820353	0,80	0,80	0,80	0,80
5820429	0,80	0,80	0,80	0,80
5820430	0,80	0,80	0,80	0,80
5820437	0,80	0,80	0,80	0,80
5820438	0,80	0,80	0,80	0,80
5820476	0,80	0,80	0,80	0,80
5820537	0,80	0,80	0,80	0,80
5820544	0,80	0,80	0,80	0,80
5820545	0,80	0,80	0,80	0,80
5820546	0,80	0,80	0,80	0,80
5820553	0,80	0,80	0,80	0,80
5820554	0,80	0,80	0,80	0,80
5820555	0,80	0,80	0,80	0,80
5820556	0,80	0,80	0,80	0,80
5820557	0,80	0,80	0,80	0,80
5820558	0,80	0,80	0,80	0,80
5820588	0,80	0,80	0,80	0,80
5820662	0,80	0,80	0,80	0,80
5820734	0,80	0,80	0,80	0,80
5820735	0,80	0,80	0,80	0,80
5820823	0,80	0,80	0,80	0,80
5820824	0,80	0,80	0,80	0,80
5820825	0,80	0,80	0,80	0,80
5820826	0,80	0,80	0,80	0,80
5820827	0,80	0,80	0,80	0,80
5820828	0,80	0,80	0,80	0,80
5820865	0,80	0,80	0,80	0,80
5820866	0,80	0,80	0,80	0,80
5820867	0,80	0,80	0,80	0,80
5820868	0,80	0,80	0,80	0,80
5820869	0,80	0,80	0,80	0,80
5820925	0,80	0,80	0,80	0,80
5820922	0,80	0,80	0,80	0,80
5820923	0,80	0,80	0,80	0,80
5820924	0,80	0,80	0,80	0,80
5820926	0,80	0,80	0,80	0,80
5820927	0,80	0,80	0,80	0,80
5820928	0,80	0,80	0,80	0,80
5820967	0,80	0,80	0,80	0,80
5820968	0,80	0,80	0,80	0,80
5821048	0,80	0,80	0,80	0,80
5821085	0,80	0,80	0,80	0,80
5821086	0,80	0,80	0,80	0,80
5821087	0,80	0,80	0,80	0,80
5821088	0,80	0,80	0,80	0,80
5821089	0,80	0,80	0,80	0,80
5821090	0,80	0,80	0,80	0,80
5821099	0,80	0,80	0,80	0,80
5821139	0,80	0,80	0,80	0,80
5821140	0,80	0,80	0,80	0,80
5821169	0,80	0,80	0,80	0,80
5821211	0,80	0,80	0,80	0,80
5821212	0,80	0,80	0,80	0,80
5821213	0,80	0,80	0,80	0,80
5821277	0,80	0,80	0,80	0,80

Itemeigenschappen Met scherm

Model: Waalweg 1 IL V01 - met scherm
 Waalweg 1 IL V01 - Waalweg 1 IL V01
 Groep: (hoofdgroep)
 Lijst van Gebouwen, voor rekenmethode Industrielawaai - HMRI, industrie

Naam	Omschr.	Hoogte	Maaiveld	Hdef.	Functie	Gebouwtype
5821278	woonfunctie	4,51	0,00	Absoluut		
5821279	woonfunctie	4,28	0,00	Absoluut		
5821280	woonfunctie	4,80	0,00	Absoluut		
5821281		1,22	0,00	Absoluut		
5821282	woonfunctie	4,31	0,00	Absoluut		
5821373		1,72	0,00	Absoluut		
5821374		2,11	0,00	Absoluut		
5821375	woonfunctie	5,19	0,00	Absoluut		
5821376	woonfunctie	8,32	0,00	Absoluut		
5821900		6,41	0,00	Absoluut		
5822006		1,87	0,00	Absoluut		
5825141		1,85	0,00	Absoluut		
5825142		1,79	0,00	Absoluut		
5825143	industriefunctie, woonfunctie	6,04	0,00	Absoluut		
5825153		1,39	0,00	Absoluut		
5825885		1,82	0,00	Absoluut		
5827282		2,45	0,00	Absoluut		
5827797	gezondheidszorgfunctie	3,01	0,00	Absoluut		
5828359	woonfunctie	7,19	0,00	Absoluut		
5828353	woonfunctie	7,26	0,00	Absoluut		
5828354	woonfunctie	10,16	0,00	Absoluut		
5828355	woonfunctie	9,55	0,00	Absoluut		
5828356	woonfunctie	7,90	0,00	Absoluut		
5828357	woonfunctie	7,24	0,00	Absoluut		
5828358	woonfunctie	7,19	0,00	Absoluut		
5828360	woonfunctie	7,19	0,00	Absoluut		
5828361	woonfunctie	7,25	0,00	Absoluut		
5828362	woonfunctie	7,14	0,00	Absoluut		
5828363	woonfunctie	7,15	0,00	Absoluut		
5828364	woonfunctie	7,91	0,00	Absoluut		
5828365	woonfunctie	7,94	0,00	Absoluut		
5828366	woonfunctie	7,91	0,00	Absoluut		
5828367	woonfunctie	7,98	0,00	Absoluut		
5828368	woonfunctie	7,94	0,00	Absoluut		
5828369	woonfunctie	7,93	0,00	Absoluut		
5828370	woonfunctie	7,94	0,00	Absoluut		
5828371		1,48	0,00	Absoluut		
5828372		1,54	0,00	Absoluut		
5828373		1,62	0,00	Absoluut		
5828374		2,07	0,00	Absoluut		
5828375		2,09	0,00	Absoluut		
5828376		2,26	0,00	Absoluut		
5828377		2,13	0,00	Absoluut		
5828378		2,29	0,00	Absoluut		
5828379		1,77	0,00	Absoluut		
5828380		2,41	0,00	Absoluut		
5828381		2,42	0,00	Absoluut		
5828382		1,75	0,00	Absoluut		
5828383		1,52	0,00	Absoluut		
5828384		1,73	0,00	Absoluut		
5828385		1,47	0,00	Absoluut		
5828386		1,70	0,00	Absoluut		
5828866		3,37	0,00	Absoluut		
5828867		3,36	0,00	Absoluut		
5828868		3,36	0,00	Absoluut		
5828869		3,39	0,00	Absoluut		
5828870		2,76	0,00	Absoluut		
5828871		2,75	0,00	Absoluut		
5828872		2,77	0,00	Absoluut		
5828873		2,74	0,00	Absoluut		

Itemeigenschappen Met scherm

Model: Waalweg 1 IL V01 - met scherm
 Waalweg 1 IL V01 - Waalweg 1 IL V01
 Groep: (hoofdgroep)
 Lijst van Gebouwen, voor rekenmethode Industrielawaai - HMRI, industrie

Naam	BAG-id	Gemeente	Jaar	AHN-jaar	Trust	Cp	Refl. 31	Refl. 63	Refl. 125	Refl. 250	Refl. 500
5821278			0	0	0	0 dB	0,80	0,80	0,80	0,80	0,80
5821279			0	0	0	0 dB	0,80	0,80	0,80	0,80	0,80
5821280			0	0	0	0 dB	0,80	0,80	0,80	0,80	0,80
5821281			0	0	0	0 dB	0,80	0,80	0,80	0,80	0,80
5821282			0	0	0	0 dB	0,80	0,80	0,80	0,80	0,80
5821373			0	0	0	0 dB	0,80	0,80	0,80	0,80	0,80
5821374			0	0	0	0 dB	0,80	0,80	0,80	0,80	0,80
5821375			0	0	0	0 dB	0,80	0,80	0,80	0,80	0,80
5821376			0	0	0	0 dB	0,80	0,80	0,80	0,80	0,80
5821900			0	0	0	0 dB	0,80	0,80	0,80	0,80	0,80
5822006			0	0	0	0 dB	0,80	0,80	0,80	0,80	0,80
5825141			0	0	0	0 dB	0,80	0,80	0,80	0,80	0,80
5825142			0	0	0	0 dB	0,80	0,80	0,80	0,80	0,80
5825143			0	0	0	0 dB	0,80	0,80	0,80	0,80	0,80
5825153			0	0	0	0 dB	0,80	0,80	0,80	0,80	0,80
5825885			0	0	0	0 dB	0,80	0,80	0,80	0,80	0,80
5827282			0	0	0	0 dB	0,80	0,80	0,80	0,80	0,80
5827797			0	0	0	0 dB	0,80	0,80	0,80	0,80	0,80
5828359			0	0	0	0 dB	0,80	0,80	0,80	0,80	0,80
5828353			0	0	0	0 dB	0,80	0,80	0,80	0,80	0,80
5828354			0	0	0	0 dB	0,80	0,80	0,80	0,80	0,80
5828355			0	0	0	0 dB	0,80	0,80	0,80	0,80	0,80
5828356			0	0	0	0 dB	0,80	0,80	0,80	0,80	0,80
5828357			0	0	0	0 dB	0,80	0,80	0,80	0,80	0,80
5828358			0	0	0	0 dB	0,80	0,80	0,80	0,80	0,80
5828360			0	0	0	0 dB	0,80	0,80	0,80	0,80	0,80
5828361			0	0	0	0 dB	0,80	0,80	0,80	0,80	0,80
5828362			0	0	0	0 dB	0,80	0,80	0,80	0,80	0,80
5828363			0	0	0	0 dB	0,80	0,80	0,80	0,80	0,80
5828364			0	0	0	0 dB	0,80	0,80	0,80	0,80	0,80
5828365			0	0	0	0 dB	0,80	0,80	0,80	0,80	0,80
5828366			0	0	0	0 dB	0,80	0,80	0,80	0,80	0,80
5828367			0	0	0	0 dB	0,80	0,80	0,80	0,80	0,80
5828368			0	0	0	0 dB	0,80	0,80	0,80	0,80	0,80
5828369			0	0	0	0 dB	0,80	0,80	0,80	0,80	0,80
5828370			0	0	0	0 dB	0,80	0,80	0,80	0,80	0,80
5828371			0	0	0	0 dB	0,80	0,80	0,80	0,80	0,80
5828372			0	0	0	0 dB	0,80	0,80	0,80	0,80	0,80
5828373			0	0	0	0 dB	0,80	0,80	0,80	0,80	0,80
5828374			0	0	0	0 dB	0,80	0,80	0,80	0,80	0,80
5828375			0	0	0	0 dB	0,80	0,80	0,80	0,80	0,80
5828376			0	0	0	0 dB	0,80	0,80	0,80	0,80	0,80
5828377			0	0	0	0 dB	0,80	0,80	0,80	0,80	0,80
5828378			0	0	0	0 dB	0,80	0,80	0,80	0,80	0,80
5828379			0	0	0	0 dB	0,80	0,80	0,80	0,80	0,80
5828380			0	0	0	0 dB	0,80	0,80	0,80	0,80	0,80
5828381			0	0	0	0 dB	0,80	0,80	0,80	0,80	0,80
5828382			0	0	0	0 dB	0,80	0,80	0,80	0,80	0,80
5828383			0	0	0	0 dB	0,80	0,80	0,80	0,80	0,80
5828384			0	0	0	0 dB	0,80	0,80	0,80	0,80	0,80
5828385			0	0	0	0 dB	0,80	0,80	0,80	0,80	0,80
5828386			0	0	0	0 dB	0,80	0,80	0,80	0,80	0,80
5828866			0	0	0	0 dB	0,80	0,80	0,80	0,80	0,80
5828867			0	0	0	0 dB	0,80	0,80	0,80	0,80	0,80
5828868			0	0	0	0 dB	0,80	0,80	0,80	0,80	0,80
5828869			0	0	0	0 dB	0,80	0,80	0,80	0,80	0,80
5828870			0	0	0	0 dB	0,80	0,80	0,80	0,80	0,80
5828871			0	0	0	0 dB	0,80	0,80	0,80	0,80	0,80
5828872			0	0	0	0 dB	0,80	0,80	0,80	0,80	0,80
5828873			0	0	0	0 dB	0,80	0,80	0,80	0,80	0,80

Itemeigenschappen Met scherm

Model: Waalweg 1 IL V01 - met scherm
Waalweg 1 IL V01 - Waalweg 1 IL V01
Groep: (hoofdgroep)
Lijst van Gebouwen, voor rekenmethode Industrielawaai - HMRI, industrie

Naam	Refl. 1k	Refl. 2k	Refl. 4k	Refl. 8k
5821278	0,80	0,80	0,80	0,80
5821279	0,80	0,80	0,80	0,80
5821280	0,80	0,80	0,80	0,80
5821281	0,80	0,80	0,80	0,80
5821282	0,80	0,80	0,80	0,80
5821373	0,80	0,80	0,80	0,80
5821374	0,80	0,80	0,80	0,80
5821375	0,80	0,80	0,80	0,80
5821376	0,80	0,80	0,80	0,80
5821900	0,80	0,80	0,80	0,80
5822006	0,80	0,80	0,80	0,80
5825141	0,80	0,80	0,80	0,80
5825142	0,80	0,80	0,80	0,80
5825143	0,80	0,80	0,80	0,80
5825153	0,80	0,80	0,80	0,80
5825885	0,80	0,80	0,80	0,80
5827282	0,80	0,80	0,80	0,80
5827797	0,80	0,80	0,80	0,80
5828359	0,80	0,80	0,80	0,80
5828353	0,80	0,80	0,80	0,80
5828354	0,80	0,80	0,80	0,80
5828355	0,80	0,80	0,80	0,80
5828356	0,80	0,80	0,80	0,80
5828357	0,80	0,80	0,80	0,80
5828358	0,80	0,80	0,80	0,80
5828360	0,80	0,80	0,80	0,80
5828361	0,80	0,80	0,80	0,80
5828362	0,80	0,80	0,80	0,80
5828363	0,80	0,80	0,80	0,80
5828364	0,80	0,80	0,80	0,80
5828365	0,80	0,80	0,80	0,80
5828366	0,80	0,80	0,80	0,80
5828367	0,80	0,80	0,80	0,80
5828368	0,80	0,80	0,80	0,80
5828369	0,80	0,80	0,80	0,80
5828370	0,80	0,80	0,80	0,80
5828371	0,80	0,80	0,80	0,80
5828372	0,80	0,80	0,80	0,80
5828373	0,80	0,80	0,80	0,80
5828374	0,80	0,80	0,80	0,80
5828375	0,80	0,80	0,80	0,80
5828376	0,80	0,80	0,80	0,80
5828377	0,80	0,80	0,80	0,80
5828378	0,80	0,80	0,80	0,80
5828379	0,80	0,80	0,80	0,80
5828380	0,80	0,80	0,80	0,80
5828381	0,80	0,80	0,80	0,80
5828382	0,80	0,80	0,80	0,80
5828383	0,80	0,80	0,80	0,80
5828384	0,80	0,80	0,80	0,80
5828385	0,80	0,80	0,80	0,80
5828386	0,80	0,80	0,80	0,80
5828866	0,80	0,80	0,80	0,80
5828867	0,80	0,80	0,80	0,80
5828868	0,80	0,80	0,80	0,80
5828869	0,80	0,80	0,80	0,80
5828870	0,80	0,80	0,80	0,80
5828871	0,80	0,80	0,80	0,80
5828872	0,80	0,80	0,80	0,80
5828873	0,80	0,80	0,80	0,80

Itemeigenschappen Met scherm

Model: Waalweg 1 IL V01 - met scherm
 Waalweg 1 IL V01 - Waalweg 1 IL V01
 Groep: (hoofdgroep)
 Lijst van Gebouwen, voor rekenmethode Industrielawaai - HMRI, industrie

Naam	Omschr.	Hoogte	Maaiveld	Hdef.	Functie	Gebouwtype
5828874		2,75	0,00	Absoluut		
5830171		1,89	0,00	Absoluut		
5830172		1,76	0,00	Absoluut		
5830173		1,49	0,00	Absoluut		
5830174		1,69	0,00	Absoluut		
5830175		1,88	0,00	Absoluut		
5830176		4,00	0,00	Absoluut		
5829496	woonfunctie	-0,29	0,00	Absoluut		
5829497	woonfunctie	0,22	0,00	Absoluut		
5829498	woonfunctie	0,82	0,00	Absoluut		
5829499	woonfunctie	-1,78	0,00	Absoluut		
5829506	woonfunctie	-1,75	0,00	Absoluut		
5829507	woonfunctie	-0,56	0,00	Absoluut		
5829508	woonfunctie	-1,54	0,00	Absoluut		
5829509	woonfunctie	-1,55	0,00	Absoluut		
5829516	woonfunctie	-1,57	0,00	Absoluut		
5829517	woonfunctie	-0,50	0,00	Absoluut		
5829518	woonfunctie	-1,87	0,00	Absoluut		
5829519	woonfunctie	-1,84	0,00	Absoluut		
5829553		-0,56	0,00	Absoluut		
5829554		-1,55	0,00	Absoluut		
5829555		-1,55	0,00	Absoluut		
5829556		-1,70	0,00	Absoluut		
5821377	woonfunctie	4,30	0,00	Absoluut		
5821378		1,59	0,00	Absoluut		
5821379		1,58	0,00	Absoluut		
5821663	woonfunctie	8,14	0,00	Absoluut		
5822005		1,54	0,00	Absoluut		
5823580	bijeenkomstfunctie,overige gebruiksfunctie	9,98	0,00	Absoluut		
5823581	woonfunctie	6,22	0,00	Absoluut		
5825144	woonfunctie	5,17	0,00	Absoluut		
5825145	woonfunctie	5,64	0,00	Absoluut		
5825835		1,32	0,00	Absoluut		
5825836		1,91	0,00	Absoluut		
5826198	woonfunctie	4,57	0,00	Absoluut		
5826199	woonfunctie	4,53	0,00	Absoluut		
5826200		2,75	0,00	Absoluut		
5826201	woonfunctie	4,56	0,00	Absoluut		
5826202	bijeenkomstfunctie	3,75	0,00	Absoluut		
5826303		2,97	0,00	Absoluut		
5826304	woonfunctie	5,31	0,00	Absoluut		
5826305	woonfunctie	6,07	0,00	Absoluut		
5826306	winkelfunctie,woonfunctie	5,09	0,00	Absoluut		
5826307	overige gebruiksfunctie	2,67	0,00	Absoluut		
5826308		2,56	0,00	Absoluut		
5826558		1,58	0,00	Absoluut		
5827071	woonfunctie	6,51	0,00	Absoluut		
5827261		2,82	0,00	Absoluut		
5827263		3,11	0,00	Absoluut		
5827382		1,60	0,00	Absoluut		
5828157	woonfunctie	5,83	0,00	Absoluut		
5828794		1,42	0,00	Absoluut		
5828810		2,10	0,00	Absoluut		
5828811		2,08	0,00	Absoluut		
5830135		2,12	0,00	Absoluut		
5830136		2,85	0,00	Absoluut		
5830137		2,35	0,00	Absoluut		
5830138		1,97	0,00	Absoluut		
5830139		1,98	0,00	Absoluut		
5830140		1,86	0,00	Absoluut		

Itemeigenschappen Met scherm

Model: Waalweg 1 IL V01 - met scherm
 Waalweg 1 IL V01 - Waalweg 1 IL V01
 Groep: (hoofdgroep)
 Lijst van Gebouwen, voor rekenmethode Industrielawaai - HMRI, industrie

Naam	BAG-id	Gemeente	Jaar	AHN-jaar	Trust	Cp	Refl. 31	Refl. 63	Refl. 125	Refl. 250	Refl. 500
5828874			0	0	0	0 dB	0,80	0,80	0,80	0,80	0,80
5830171			0	0	0	0 dB	0,80	0,80	0,80	0,80	0,80
5830172			0	0	0	0 dB	0,80	0,80	0,80	0,80	0,80
5830173			0	0	0	0 dB	0,80	0,80	0,80	0,80	0,80
5830174			0	0	0	0 dB	0,80	0,80	0,80	0,80	0,80
5830175			0	0	0	0 dB	0,80	0,80	0,80	0,80	0,80
5830176			0	0	0	0 dB	0,80	0,80	0,80	0,80	0,80
5829496			0	0	0	0 dB	0,80	0,80	0,80	0,80	0,80
5829497			0	0	0	0 dB	0,80	0,80	0,80	0,80	0,80
5829498			0	0	0	0 dB	0,80	0,80	0,80	0,80	0,80
5829499			0	0	0	0 dB	0,80	0,80	0,80	0,80	0,80
5829506			0	0	0	0 dB	0,80	0,80	0,80	0,80	0,80
5829507			0	0	0	0 dB	0,80	0,80	0,80	0,80	0,80
5829508			0	0	0	0 dB	0,80	0,80	0,80	0,80	0,80
5829509			0	0	0	0 dB	0,80	0,80	0,80	0,80	0,80
5829516			0	0	0	0 dB	0,80	0,80	0,80	0,80	0,80
5829517			0	0	0	0 dB	0,80	0,80	0,80	0,80	0,80
5829518			0	0	0	0 dB	0,80	0,80	0,80	0,80	0,80
5829519			0	0	0	0 dB	0,80	0,80	0,80	0,80	0,80
5829553			0	0	0	0 dB	0,80	0,80	0,80	0,80	0,80
5829554			0	0	0	0 dB	0,80	0,80	0,80	0,80	0,80
5829555			0	0	0	0 dB	0,80	0,80	0,80	0,80	0,80
5829556			0	0	0	0 dB	0,80	0,80	0,80	0,80	0,80
5821377			0	0	0	0 dB	0,80	0,80	0,80	0,80	0,80
5821378			0	0	0	0 dB	0,80	0,80	0,80	0,80	0,80
5821379			0	0	0	0 dB	0,80	0,80	0,80	0,80	0,80
5821663			0	0	0	0 dB	0,80	0,80	0,80	0,80	0,80
5822005			0	0	0	0 dB	0,80	0,80	0,80	0,80	0,80
5823580			0	0	0	0 dB	0,80	0,80	0,80	0,80	0,80
5823581			0	0	0	0 dB	0,80	0,80	0,80	0,80	0,80
5825144			0	0	0	0 dB	0,80	0,80	0,80	0,80	0,80
5825145			0	0	0	0 dB	0,80	0,80	0,80	0,80	0,80
5825835			0	0	0	0 dB	0,80	0,80	0,80	0,80	0,80
5825836			0	0	0	0 dB	0,80	0,80	0,80	0,80	0,80
5826198			0	0	0	0 dB	0,80	0,80	0,80	0,80	0,80
5826199			0	0	0	0 dB	0,80	0,80	0,80	0,80	0,80
5826200			0	0	0	0 dB	0,80	0,80	0,80	0,80	0,80
5826201			0	0	0	0 dB	0,80	0,80	0,80	0,80	0,80
5826202			0	0	0	0 dB	0,80	0,80	0,80	0,80	0,80
5826303			0	0	0	0 dB	0,80	0,80	0,80	0,80	0,80
5826304			0	0	0	0 dB	0,80	0,80	0,80	0,80	0,80
5826305			0	0	0	0 dB	0,80	0,80	0,80	0,80	0,80
5826306			0	0	0	0 dB	0,80	0,80	0,80	0,80	0,80
5826307			0	0	0	0 dB	0,80	0,80	0,80	0,80	0,80
5826308			0	0	0	0 dB	0,80	0,80	0,80	0,80	0,80
5826558			0	0	0	0 dB	0,80	0,80	0,80	0,80	0,80
5827071			0	0	0	0 dB	0,80	0,80	0,80	0,80	0,80
5827261			0	0	0	0 dB	0,80	0,80	0,80	0,80	0,80
5827263			0	0	0	0 dB	0,80	0,80	0,80	0,80	0,80
5827382			0	0	0	0 dB	0,80	0,80	0,80	0,80	0,80
5828157			0	0	0	0 dB	0,80	0,80	0,80	0,80	0,80
5828794			0	0	0	0 dB	0,80	0,80	0,80	0,80	0,80
5828810			0	0	0	0 dB	0,80	0,80	0,80	0,80	0,80
5828811			0	0	0	0 dB	0,80	0,80	0,80	0,80	0,80
5830135			0	0	0	0 dB	0,80	0,80	0,80	0,80	0,80
5830136			0	0	0	0 dB	0,80	0,80	0,80	0,80	0,80
5830137			0	0	0	0 dB	0,80	0,80	0,80	0,80	0,80
5830138			0	0	0	0 dB	0,80	0,80	0,80	0,80	0,80
5830139			0	0	0	0 dB	0,80	0,80	0,80	0,80	0,80
5830140			0	0	0	0 dB	0,80	0,80	0,80	0,80	0,80

Itemeigenschappen Met scherm

Model: Waalweg 1 IL V01 - met scherm
Waalweg 1 IL V01 - Waalweg 1 IL V01
Groep: (hoofdgroep)
Lijst van Gebouwen, voor rekenmethode Industrielawaai - HMRI, industrie

Naam	Refl. 1k	Refl. 2k	Refl. 4k	Refl. 8k
5828874	0,80	0,80	0,80	0,80
5830171	0,80	0,80	0,80	0,80
5830172	0,80	0,80	0,80	0,80
5830173	0,80	0,80	0,80	0,80
5830174	0,80	0,80	0,80	0,80
5830175	0,80	0,80	0,80	0,80
5830176	0,80	0,80	0,80	0,80
5829496	0,80	0,80	0,80	0,80
5829497	0,80	0,80	0,80	0,80
5829498	0,80	0,80	0,80	0,80
5829499	0,80	0,80	0,80	0,80
5829506	0,80	0,80	0,80	0,80
5829507	0,80	0,80	0,80	0,80
5829508	0,80	0,80	0,80	0,80
5829509	0,80	0,80	0,80	0,80
5829516	0,80	0,80	0,80	0,80
5829517	0,80	0,80	0,80	0,80
5829518	0,80	0,80	0,80	0,80
5829519	0,80	0,80	0,80	0,80
5829553	0,80	0,80	0,80	0,80
5829554	0,80	0,80	0,80	0,80
5829555	0,80	0,80	0,80	0,80
5829556	0,80	0,80	0,80	0,80
5821377	0,80	0,80	0,80	0,80
5821378	0,80	0,80	0,80	0,80
5821379	0,80	0,80	0,80	0,80
5821663	0,80	0,80	0,80	0,80
5822005	0,80	0,80	0,80	0,80
5823580	0,80	0,80	0,80	0,80
5823581	0,80	0,80	0,80	0,80
5825144	0,80	0,80	0,80	0,80
5825145	0,80	0,80	0,80	0,80
5825835	0,80	0,80	0,80	0,80
5825836	0,80	0,80	0,80	0,80
5826198	0,80	0,80	0,80	0,80
5826199	0,80	0,80	0,80	0,80
5826200	0,80	0,80	0,80	0,80
5826201	0,80	0,80	0,80	0,80
5826202	0,80	0,80	0,80	0,80
5826303	0,80	0,80	0,80	0,80
5826304	0,80	0,80	0,80	0,80
5826305	0,80	0,80	0,80	0,80
5826306	0,80	0,80	0,80	0,80
5826307	0,80	0,80	0,80	0,80
5826308	0,80	0,80	0,80	0,80
5826558	0,80	0,80	0,80	0,80
5827071	0,80	0,80	0,80	0,80
5827261	0,80	0,80	0,80	0,80
5827263	0,80	0,80	0,80	0,80
5827382	0,80	0,80	0,80	0,80
5828157	0,80	0,80	0,80	0,80
5828794	0,80	0,80	0,80	0,80
5828810	0,80	0,80	0,80	0,80
5828811	0,80	0,80	0,80	0,80
5830135	0,80	0,80	0,80	0,80
5830136	0,80	0,80	0,80	0,80
5830137	0,80	0,80	0,80	0,80
5830138	0,80	0,80	0,80	0,80
5830139	0,80	0,80	0,80	0,80
5830140	0,80	0,80	0,80	0,80

Itemeigenschappen Met scherm

Model: Waalweg 1 IL V01 - met scherm
 Waalweg 1 IL V01 - Waalweg 1 IL V01
 Groep: (hoofdgroep)
 Lijst van Gebouwen, voor rekenmethode Industrielawaai - HMRI, industrie

Naam	Omschr.	Hoogte	Maaiveld	Hdef.	Functie	Gebouwtype
5830148		1,44	0,00	Absoluut		
5830149		1,14	0,00	Absoluut		
5830160		1,11	0,00	Absoluut		
5830162		3,06	0,00	Absoluut		
5830168		0,92	0,00	Absoluut		
5830169		1,07	0,00	Absoluut		
5830170		1,29	0,00	Absoluut		
5821666		1,65	0,00	Absoluut		
5821774		2,10	0,00	Absoluut		
5821775	woonfunctie	3,75	0,00	Absoluut		
5821822	woonfunctie	6,41	0,00	Absoluut		
5823469	woonfunctie	3,91	0,00	Absoluut		
5823472	woonfunctie	5,25	0,00	Absoluut		
5823476		1,62	0,00	Absoluut		
5823511		1,66	0,00	Absoluut		
5823512	woonfunctie	4,72	0,00	Absoluut		
5823916	woonfunctie	5,47	0,00	Absoluut		
5823917	woonfunctie	5,08	0,00	Absoluut		
5823918		1,51	0,00	Absoluut		
5824018	woonfunctie	4,20	0,00	Absoluut		
5824019		1,11	0,00	Absoluut		
5824020	woonfunctie	4,33	0,00	Absoluut		
5824021		1,60	0,00	Absoluut		
5824022	woonfunctie	4,51	0,00	Absoluut		
5825728	bijeenkomstfunctie	5,33	0,00	Absoluut		
5826125	woonfunctie	4,22	0,00	Absoluut		
5826126		1,58	0,00	Absoluut		
5826127	woonfunctie	4,60	0,00	Absoluut		
5826128	industriefunctie, woonfunctie	4,58	0,00	Absoluut		
5826559		1,32	0,00	Absoluut		
5826600		1,73	0,00	Absoluut		
5826601	woonfunctie	6,46	0,00	Absoluut		
5826933		2,14	0,00	Absoluut		
5826934	woonfunctie	4,59	0,00	Absoluut		
5827386		1,73	0,00	Absoluut		
5827387		1,45	0,00	Absoluut		
5828877		1,74	0,00	Absoluut		
5830143		1,60	0,00	Absoluut		
5830155		1,37	0,00	Absoluut		
5830156		1,64	0,00	Absoluut		
5830157		1,47	0,00	Absoluut		
5830158		1,30	0,00	Absoluut		
5830159		2,34	0,00	Absoluut		
5830194		2,24	0,00	Absoluut		
5822818		0,27	0,00	Absoluut		
5830114		1,08	0,00	Absoluut		
5826877	woonfunctie	5,74	0,00	Absoluut		
5826878		1,68	0,00	Absoluut		
5827400		2,73	0,00	Absoluut		
5828151		1,49	0,00	Absoluut		
5830115		1,62	0,00	Absoluut		
5830118		1,53	0,00	Absoluut		
5830126		3,11	0,00	Absoluut		
5830127		2,23	0,00	Absoluut		
5830128		1,32	0,00	Absoluut		
5830129		1,88	0,00	Absoluut		
5830130		1,90	0,00	Absoluut		
5830131		2,19	0,00	Absoluut		
5830132		1,92	0,00	Absoluut		
5830133		1,78	0,00	Absoluut		

Itemeigenschappen Met scherm

Model: Waalweg 1 IL V01 - met scherm
 Waalweg 1 IL V01 - Waalweg 1 IL V01
 Groep: (hoofdgroep)
 Lijst van Gebouwen, voor rekenmethode Industrielawaai - HMRI, industrie

Naam	BAG-id	Gemeente	Jaar	AHN-jaar	Trust	Cp	Refl. 31	Refl. 63	Refl. 125	Refl. 250	Refl. 500
5830148			0	0	0	0 dB	0,80	0,80	0,80	0,80	0,80
5830149			0	0	0	0 dB	0,80	0,80	0,80	0,80	0,80
5830160			0	0	0	0 dB	0,80	0,80	0,80	0,80	0,80
5830162			0	0	0	0 dB	0,80	0,80	0,80	0,80	0,80
5830168			0	0	0	0 dB	0,80	0,80	0,80	0,80	0,80
5830169			0	0	0	0 dB	0,80	0,80	0,80	0,80	0,80
5830170			0	0	0	0 dB	0,80	0,80	0,80	0,80	0,80
5821666			0	0	0	0 dB	0,80	0,80	0,80	0,80	0,80
5821774			0	0	0	0 dB	0,80	0,80	0,80	0,80	0,80
5821775			0	0	0	0 dB	0,80	0,80	0,80	0,80	0,80
5821822			0	0	0	0 dB	0,80	0,80	0,80	0,80	0,80
5823469			0	0	0	0 dB	0,80	0,80	0,80	0,80	0,80
5823472			0	0	0	0 dB	0,80	0,80	0,80	0,80	0,80
5823476			0	0	0	0 dB	0,80	0,80	0,80	0,80	0,80
5823511			0	0	0	0 dB	0,80	0,80	0,80	0,80	0,80
5823512			0	0	0	0 dB	0,80	0,80	0,80	0,80	0,80
5823916			0	0	0	0 dB	0,80	0,80	0,80	0,80	0,80
5823917			0	0	0	0 dB	0,80	0,80	0,80	0,80	0,80
5823918			0	0	0	0 dB	0,80	0,80	0,80	0,80	0,80
5824018			0	0	0	0 dB	0,80	0,80	0,80	0,80	0,80
5824019			0	0	0	0 dB	0,80	0,80	0,80	0,80	0,80
5824020			0	0	0	0 dB	0,80	0,80	0,80	0,80	0,80
5824021			0	0	0	0 dB	0,80	0,80	0,80	0,80	0,80
5824022			0	0	0	0 dB	0,80	0,80	0,80	0,80	0,80
5825728			0	0	0	0 dB	0,80	0,80	0,80	0,80	0,80
5826125			0	0	0	0 dB	0,80	0,80	0,80	0,80	0,80
5826126			0	0	0	0 dB	0,80	0,80	0,80	0,80	0,80
5826127			0	0	0	0 dB	0,80	0,80	0,80	0,80	0,80
5826128			0	0	0	0 dB	0,80	0,80	0,80	0,80	0,80
5826559			0	0	0	0 dB	0,80	0,80	0,80	0,80	0,80
5826600			0	0	0	0 dB	0,80	0,80	0,80	0,80	0,80
5826601			0	0	0	0 dB	0,80	0,80	0,80	0,80	0,80
5826933			0	0	0	0 dB	0,80	0,80	0,80	0,80	0,80
5826934			0	0	0	0 dB	0,80	0,80	0,80	0,80	0,80
5827386			0	0	0	0 dB	0,80	0,80	0,80	0,80	0,80
5827387			0	0	0	0 dB	0,80	0,80	0,80	0,80	0,80
5828877			0	0	0	0 dB	0,80	0,80	0,80	0,80	0,80
5830143			0	0	0	0 dB	0,80	0,80	0,80	0,80	0,80
5830155			0	0	0	0 dB	0,80	0,80	0,80	0,80	0,80
5830156			0	0	0	0 dB	0,80	0,80	0,80	0,80	0,80
5830157			0	0	0	0 dB	0,80	0,80	0,80	0,80	0,80
5830158			0	0	0	0 dB	0,80	0,80	0,80	0,80	0,80
5830159			0	0	0	0 dB	0,80	0,80	0,80	0,80	0,80
5830194			0	0	0	0 dB	0,80	0,80	0,80	0,80	0,80
5822818			0	0	0	0 dB	0,80	0,80	0,80	0,80	0,80
5830114			0	0	0	0 dB	0,80	0,80	0,80	0,80	0,80
5826877			0	0	0	0 dB	0,80	0,80	0,80	0,80	0,80
5826878			0	0	0	0 dB	0,80	0,80	0,80	0,80	0,80
5827400			0	0	0	0 dB	0,80	0,80	0,80	0,80	0,80
5828151			0	0	0	0 dB	0,80	0,80	0,80	0,80	0,80
5830115			0	0	0	0 dB	0,80	0,80	0,80	0,80	0,80
5830118			0	0	0	0 dB	0,80	0,80	0,80	0,80	0,80
5830126			0	0	0	0 dB	0,80	0,80	0,80	0,80	0,80
5830127			0	0	0	0 dB	0,80	0,80	0,80	0,80	0,80
5830128			0	0	0	0 dB	0,80	0,80	0,80	0,80	0,80
5830129			0	0	0	0 dB	0,80	0,80	0,80	0,80	0,80
5830130			0	0	0	0 dB	0,80	0,80	0,80	0,80	0,80
5830131			0	0	0	0 dB	0,80	0,80	0,80	0,80	0,80
5830132			0	0	0	0 dB	0,80	0,80	0,80	0,80	0,80
5830133			0	0	0	0 dB	0,80	0,80	0,80	0,80	0,80

Itemeigenschappen Met scherm

Model: Waalweg 1 IL V01 - met scherm
Waalweg 1 IL V01 - Waalweg 1 IL V01
Groep: (hoofdgroep)
Lijst van Gebouwen, voor rekenmethode Industrielawaai - HMRI, industrie

Naam	Refl. 1k	Refl. 2k	Refl. 4k	Refl. 8k
5830148	0,80	0,80	0,80	0,80
5830149	0,80	0,80	0,80	0,80
5830160	0,80	0,80	0,80	0,80
5830162	0,80	0,80	0,80	0,80
5830168	0,80	0,80	0,80	0,80
5830169	0,80	0,80	0,80	0,80
5830170	0,80	0,80	0,80	0,80
5821666	0,80	0,80	0,80	0,80
5821774	0,80	0,80	0,80	0,80
5821775	0,80	0,80	0,80	0,80
5821822	0,80	0,80	0,80	0,80
5823469	0,80	0,80	0,80	0,80
5823472	0,80	0,80	0,80	0,80
5823476	0,80	0,80	0,80	0,80
5823511	0,80	0,80	0,80	0,80
5823512	0,80	0,80	0,80	0,80
5823916	0,80	0,80	0,80	0,80
5823917	0,80	0,80	0,80	0,80
5823918	0,80	0,80	0,80	0,80
5824018	0,80	0,80	0,80	0,80
5824019	0,80	0,80	0,80	0,80
5824020	0,80	0,80	0,80	0,80
5824021	0,80	0,80	0,80	0,80
5824022	0,80	0,80	0,80	0,80
5825728	0,80	0,80	0,80	0,80
5826125	0,80	0,80	0,80	0,80
5826126	0,80	0,80	0,80	0,80
5826127	0,80	0,80	0,80	0,80
5826128	0,80	0,80	0,80	0,80
5826559	0,80	0,80	0,80	0,80
5826600	0,80	0,80	0,80	0,80
5826601	0,80	0,80	0,80	0,80
5826933	0,80	0,80	0,80	0,80
5826934	0,80	0,80	0,80	0,80
5827386	0,80	0,80	0,80	0,80
5827387	0,80	0,80	0,80	0,80
5828877	0,80	0,80	0,80	0,80
5830143	0,80	0,80	0,80	0,80
5830155	0,80	0,80	0,80	0,80
5830156	0,80	0,80	0,80	0,80
5830157	0,80	0,80	0,80	0,80
5830158	0,80	0,80	0,80	0,80
5830159	0,80	0,80	0,80	0,80
5830194	0,80	0,80	0,80	0,80
5822818	0,80	0,80	0,80	0,80
5830114	0,80	0,80	0,80	0,80
5826877	0,80	0,80	0,80	0,80
5826878	0,80	0,80	0,80	0,80
5827400	0,80	0,80	0,80	0,80
5828151	0,80	0,80	0,80	0,80
5830115	0,80	0,80	0,80	0,80
5830118	0,80	0,80	0,80	0,80
5830126	0,80	0,80	0,80	0,80
5830127	0,80	0,80	0,80	0,80
5830128	0,80	0,80	0,80	0,80
5830129	0,80	0,80	0,80	0,80
5830130	0,80	0,80	0,80	0,80
5830131	0,80	0,80	0,80	0,80
5830132	0,80	0,80	0,80	0,80
5830133	0,80	0,80	0,80	0,80

Itemeigenschappen Met scherm

Model: Waalweg 1 IL V01 - met scherm
 Waalweg 1 IL V01 - Waalweg 1 IL V01
 Groep: (hoofdgroep)
 Lijst van Gebouwen, voor rekenmethode Industrielawaai - HMRI, industrie

Naam	Omschr.	Hoogte	Maaiveld	Hdef.	Functie	Gebouwtype
5830134		1,70	0,00	Absoluut		
5830144		1,37	0,00	Absoluut		
5830145		1,31	0,00	Absoluut		
5830146		1,36	0,00	Absoluut		
5830147		1,77	0,00	Absoluut		
5830214		1,20	0,00	Absoluut		
5830731		1,25	0,00	Absoluut		
5822035		1,70	0,00	Absoluut		
5821547	woonfunctie	10,01	0,00	Absoluut		
5821548		7,14	0,00	Absoluut		
5821648	woonfunctie	7,97	0,00	Absoluut		
5821649	industriefunctie,woonfunctie	8,54	0,00	Absoluut		
5821650	woonfunctie	7,67	0,00	Absoluut		
5821728		2,07	0,00	Absoluut		
5821729	woonfunctie	6,32	0,00	Absoluut		
5821730	woonfunctie	6,07	0,00	Absoluut		
5821731	woonfunctie	4,36	0,00	Absoluut		
5822169		3,40	0,00	Absoluut		
5822626	woonfunctie	6,87	0,00	Absoluut		
5822819		0,05	0,00	Absoluut		
5823782	woonfunctie	5,78	0,00	Absoluut		
5823783		2,62	0,00	Absoluut		
5824044		2,15	0,00	Absoluut		
5825514	woonfunctie	10,03	0,00	Absoluut		
5825515	woonfunctie	4,97	0,00	Absoluut		
5825516		4,77	0,00	Absoluut		
5825825	woonfunctie	5,00	0,00	Absoluut		
5825832	woonfunctie	3,70	0,00	Absoluut		
5825833	woonfunctie	6,10	0,00	Absoluut		
5825990	woonfunctie	5,14	0,00	Absoluut		
5825991		2,67	0,00	Absoluut		
5825992	woonfunctie	6,52	0,00	Absoluut		
5826436	woonfunctie	9,69	0,00	Absoluut		
5826437		3,29	0,00	Absoluut		
5826438		3,30	0,00	Absoluut		
5826439	woonfunctie	6,78	0,00	Absoluut		
5826547		2,63	0,00	Absoluut		
5826549	woonfunctie	7,65	0,00	Absoluut		
5826550	woonfunctie	7,65	0,00	Absoluut		
5826551	woonfunctie	7,65	0,00	Absoluut		
5826552		3,47	0,00	Absoluut		
5826588		3,44	0,00	Absoluut		
5826589		3,42	0,00	Absoluut		
5826966		2,73	0,00	Absoluut		
5827233		5,57	0,00	Absoluut		
5827350		2,10	0,00	Absoluut		
5827388		3,22	0,00	Absoluut		
5827389		3,40	0,00	Absoluut		
5827391		2,19	0,00	Absoluut		
5827392		5,98	0,00	Absoluut		
5827446		2,86	0,00	Absoluut		
5827557	woonfunctie	7,68	0,00	Absoluut		
5827794		6,81	0,00	Absoluut		
5827795		2,74	0,00	Absoluut		
5828342	woonfunctie	6,17	0,00	Absoluut		
5828484		3,22	0,00	Absoluut		
5828504	woonfunctie	0,03	0,00	Absoluut		
5828772	bijeenkomstfunctie	1,59	0,00	Absoluut		
5829000		2,41	0,00	Absoluut		
5829001		6,82	0,00	Absoluut		

Itemeigenschappen Met scherm

Model: Waalweg 1 IL V01 - met scherm
 Waalweg 1 IL V01 - Waalweg 1 IL V01
 Groep: (hoofdgroep)
 Lijst van Gebouwen, voor rekenmethode Industrielawaai - HMRI, industrie

Naam	BAG-id	Gemeente	Jaar	AHN-jaar	Trust	Cp	Refl. 31	Refl. 63	Refl. 125	Refl. 250	Refl. 500
5830134			0	0	0	0 dB	0,80	0,80	0,80	0,80	0,80
5830144			0	0	0	0 dB	0,80	0,80	0,80	0,80	0,80
5830145			0	0	0	0 dB	0,80	0,80	0,80	0,80	0,80
5830146			0	0	0	0 dB	0,80	0,80	0,80	0,80	0,80
5830147			0	0	0	0 dB	0,80	0,80	0,80	0,80	0,80
5830214			0	0	0	0 dB	0,80	0,80	0,80	0,80	0,80
5830731			0	0	0	0 dB	0,80	0,80	0,80	0,80	0,80
5822035			0	0	0	0 dB	0,80	0,80	0,80	0,80	0,80
5821547			0	0	0	0 dB	0,80	0,80	0,80	0,80	0,80
5821548			0	0	0	0 dB	0,80	0,80	0,80	0,80	0,80
5821648			0	0	0	0 dB	0,80	0,80	0,80	0,80	0,80
5821649			0	0	0	0 dB	0,80	0,80	0,80	0,80	0,80
5821650			0	0	0	0 dB	0,80	0,80	0,80	0,80	0,80
5821728			0	0	0	0 dB	0,80	0,80	0,80	0,80	0,80
5821729			0	0	0	0 dB	0,80	0,80	0,80	0,80	0,80
5821730			0	0	0	0 dB	0,80	0,80	0,80	0,80	0,80
5821731			0	0	0	0 dB	0,80	0,80	0,80	0,80	0,80
5822169			0	0	0	0 dB	0,80	0,80	0,80	0,80	0,80
5822626			0	0	0	0 dB	0,80	0,80	0,80	0,80	0,80
5822819			0	0	0	0 dB	0,80	0,80	0,80	0,80	0,80
5823782			0	0	0	0 dB	0,80	0,80	0,80	0,80	0,80
5823783			0	0	0	0 dB	0,80	0,80	0,80	0,80	0,80
5824044			0	0	0	0 dB	0,80	0,80	0,80	0,80	0,80
5825514			0	0	0	0 dB	0,80	0,80	0,80	0,80	0,80
5825515			0	0	0	0 dB	0,80	0,80	0,80	0,80	0,80
5825516			0	0	0	0 dB	0,80	0,80	0,80	0,80	0,80
5825825			0	0	0	0 dB	0,80	0,80	0,80	0,80	0,80
5825832			0	0	0	0 dB	0,80	0,80	0,80	0,80	0,80
5825833			0	0	0	0 dB	0,80	0,80	0,80	0,80	0,80
5825990			0	0	0	0 dB	0,80	0,80	0,80	0,80	0,80
5825991			0	0	0	0 dB	0,80	0,80	0,80	0,80	0,80
5825992			0	0	0	0 dB	0,80	0,80	0,80	0,80	0,80
5826436			0	0	0	0 dB	0,80	0,80	0,80	0,80	0,80
5826437			0	0	0	0 dB	0,80	0,80	0,80	0,80	0,80
5826438			0	0	0	0 dB	0,80	0,80	0,80	0,80	0,80
5826439			0	0	0	0 dB	0,80	0,80	0,80	0,80	0,80
5826547			0	0	0	0 dB	0,80	0,80	0,80	0,80	0,80
5826549			0	0	0	0 dB	0,80	0,80	0,80	0,80	0,80
5826550			0	0	0	0 dB	0,80	0,80	0,80	0,80	0,80
5826551			0	0	0	0 dB	0,80	0,80	0,80	0,80	0,80
5826552			0	0	0	0 dB	0,80	0,80	0,80	0,80	0,80
5826588			0	0	0	0 dB	0,80	0,80	0,80	0,80	0,80
5826589			0	0	0	0 dB	0,80	0,80	0,80	0,80	0,80
5826966			0	0	0	0 dB	0,80	0,80	0,80	0,80	0,80
5827233			0	0	0	0 dB	0,80	0,80	0,80	0,80	0,80
5827350			0	0	0	0 dB	0,80	0,80	0,80	0,80	0,80
5827388			0	0	0	0 dB	0,80	0,80	0,80	0,80	0,80
5827389			0	0	0	0 dB	0,80	0,80	0,80	0,80	0,80
5827391			0	0	0	0 dB	0,80	0,80	0,80	0,80	0,80
5827392			0	0	0	0 dB	0,80	0,80	0,80	0,80	0,80
5827446			0	0	0	0 dB	0,80	0,80	0,80	0,80	0,80
5827557			0	0	0	0 dB	0,80	0,80	0,80	0,80	0,80
5827794			0	0	0	0 dB	0,80	0,80	0,80	0,80	0,80
5827795			0	0	0	0 dB	0,80	0,80	0,80	0,80	0,80
5828342			0	0	0	0 dB	0,80	0,80	0,80	0,80	0,80
5828484			0	0	0	0 dB	0,80	0,80	0,80	0,80	0,80
5828504			0	0	0	0 dB	0,80	0,80	0,80	0,80	0,80
5828772			0	0	0	0 dB	0,80	0,80	0,80	0,80	0,80
5829000			0	0	0	0 dB	0,80	0,80	0,80	0,80	0,80
5829001			0	0	0	0 dB	0,80	0,80	0,80	0,80	0,80

Itemeigenschappen

Met scherm

Model: Waalweg 1 IL V01 - met scherm
Waalweg 1 IL V01 - Waalweg 1 IL V01
Groep: (hoofdgroep)
Lijst van Gebouwen, voor rekenmethode Industrielawaai - HMRI, industrie

Naam	Refl. 1k	Refl. 2k	Refl. 4k	Refl. 8k
5830134	0,80	0,80	0,80	0,80
5830144	0,80	0,80	0,80	0,80
5830145	0,80	0,80	0,80	0,80
5830146	0,80	0,80	0,80	0,80
5830147	0,80	0,80	0,80	0,80
5830214	0,80	0,80	0,80	0,80
5830731	0,80	0,80	0,80	0,80
5822035	0,80	0,80	0,80	0,80
5821547	0,80	0,80	0,80	0,80
5821548	0,80	0,80	0,80	0,80
5821648	0,80	0,80	0,80	0,80
5821649	0,80	0,80	0,80	0,80
5821650	0,80	0,80	0,80	0,80
5821728	0,80	0,80	0,80	0,80
5821729	0,80	0,80	0,80	0,80
5821730	0,80	0,80	0,80	0,80
5821731	0,80	0,80	0,80	0,80
5822169	0,80	0,80	0,80	0,80
5822626	0,80	0,80	0,80	0,80
5822819	0,80	0,80	0,80	0,80
5823782	0,80	0,80	0,80	0,80
5823783	0,80	0,80	0,80	0,80
5824044	0,80	0,80	0,80	0,80
5825514	0,80	0,80	0,80	0,80
5825515	0,80	0,80	0,80	0,80
5825516	0,80	0,80	0,80	0,80
5825825	0,80	0,80	0,80	0,80
5825832	0,80	0,80	0,80	0,80
5825833	0,80	0,80	0,80	0,80
5825990	0,80	0,80	0,80	0,80
5825991	0,80	0,80	0,80	0,80
5825992	0,80	0,80	0,80	0,80
5826436	0,80	0,80	0,80	0,80
5826437	0,80	0,80	0,80	0,80
5826438	0,80	0,80	0,80	0,80
5826439	0,80	0,80	0,80	0,80
5826547	0,80	0,80	0,80	0,80
5826549	0,80	0,80	0,80	0,80
5826550	0,80	0,80	0,80	0,80
5826551	0,80	0,80	0,80	0,80
5826552	0,80	0,80	0,80	0,80
5826588	0,80	0,80	0,80	0,80
5826589	0,80	0,80	0,80	0,80
5826966	0,80	0,80	0,80	0,80
5827233	0,80	0,80	0,80	0,80
5827350	0,80	0,80	0,80	0,80
5827388	0,80	0,80	0,80	0,80
5827389	0,80	0,80	0,80	0,80
5827391	0,80	0,80	0,80	0,80
5827392	0,80	0,80	0,80	0,80
5827446	0,80	0,80	0,80	0,80
5827557	0,80	0,80	0,80	0,80
5827794	0,80	0,80	0,80	0,80
5827795	0,80	0,80	0,80	0,80
5828342	0,80	0,80	0,80	0,80
5828484	0,80	0,80	0,80	0,80
5828504	0,80	0,80	0,80	0,80
5828772	0,80	0,80	0,80	0,80
5829000	0,80	0,80	0,80	0,80
5829001	0,80	0,80	0,80	0,80

Itemeigenschappen Met scherm

Model: Waalweg 1 IL V01 - met scherm
 Waalweg 1 IL V01 - Waalweg 1 IL V01
 Groep: (hoofdgroep)
 Lijst van Gebouwen, voor rekenmethode Industrielawaai - HMRI, industrie

Naam	Omschr.	Hoogte	Maaiveld	Hdef.	Functie	Gebouwtype
5829002		5,38	0,00	Absoluut		
5830141		2,06	0,00	Absoluut		
5830177		2,87	0,00	Absoluut		
5830178		1,69	0,00	Absoluut		
5830179		2,84	0,00	Absoluut		
5830180		2,41	0,00	Absoluut		
5830181		2,00	0,00	Absoluut		
5830183		2,39	0,00	Absoluut		
5830187		3,60	0,00	Absoluut		
5825139	woonfunctie	5,05	0,00	Absoluut		
5825140	woonfunctie	5,11	0,00	Absoluut		
5829532	woonfunctie	3,23	0,00	Absoluut		
5829533	woonfunctie	-1,43	0,00	Absoluut		
5829562		-1,29	0,00	Absoluut		
5829563		-1,50	0,00	Absoluut		
5821499	woonfunctie	6,94	0,00	Absoluut		
5821500	woonfunctie	6,93	0,00	Absoluut		
5821501	woonfunctie	6,42	0,00	Absoluut		
5821502	woonfunctie	7,27	0,00	Absoluut		
5821546		2,03	0,00	Absoluut		
5821630		3,64	0,00	Absoluut		
5821631		1,78	0,00	Absoluut		
5821816		2,11	0,00	Absoluut		
5821817		2,13	0,00	Absoluut		
5821818	woonfunctie	6,24	0,00	Absoluut		
5821819		1,71	0,00	Absoluut		
5821820		1,60	0,00	Absoluut		
5821821	woonfunctie	6,38	0,00	Absoluut		
5821922	woonfunctie	6,27	0,00	Absoluut		
5821967	woonfunctie	6,07	0,00	Absoluut		
5822004		1,71	0,00	Absoluut		
5822141	woonfunctie	6,39	0,00	Absoluut		
5823435	woonfunctie	5,73	0,00	Absoluut		
5824040		2,14	0,00	Absoluut		
5824041		2,22	0,00	Absoluut		
5824042		2,14	0,00	Absoluut		
5824043	woonfunctie	6,32	0,00	Absoluut		
5824409	woonfunctie	6,25	0,00	Absoluut		
5825348		2,00	0,00	Absoluut		
5825431	woonfunctie	6,51	0,00	Absoluut		
5825432	woonfunctie	6,23	0,00	Absoluut		
5825475	woonfunctie	6,23	0,00	Absoluut		
5825476		1,73	0,00	Absoluut		
5825477		1,85	0,00	Absoluut		
5825507	woonfunctie	6,48	0,00	Absoluut		
5825508		1,69	0,00	Absoluut		
5825732		2,59	0,00	Absoluut		
5825834		1,62	0,00	Absoluut		
5826395	woonfunctie	7,93	0,00	Absoluut		
5826396	overige gebruiksfunctie	2,45	0,00	Absoluut		
5826397	woonfunctie	6,67	0,00	Absoluut		
5826398	woonfunctie	6,43	0,00	Absoluut		
5826399		2,17	0,00	Absoluut		
5826400		2,15	0,00	Absoluut		
5826401		2,15	0,00	Absoluut		
5826435	woonfunctie	7,26	0,00	Absoluut		
5826536		3,25	0,00	Absoluut		
5826537		1,78	0,00	Absoluut		
5826538		1,89	0,00	Absoluut		
5826539		1,62	0,00	Absoluut		

Itemeigenschappen Met scherm

Model: Waalweg 1 IL V01 - met scherm
 Waalweg 1 IL V01 - Waalweg 1 IL V01
 Groep: (hoofdgroep)
 Lijst van Gebouwen, voor rekenmethode Industrielawaai - HMRI, industrie

Naam	BAG-id	Gemeente	Jaar	AHN-jaar	Trust	Cp	Refl. 31	Refl. 63	Refl. 125	Refl. 250	Refl. 500
5829002			0	0	0	0 dB	0,80	0,80	0,80	0,80	0,80
5830141			0	0	0	0 dB	0,80	0,80	0,80	0,80	0,80
5830177			0	0	0	0 dB	0,80	0,80	0,80	0,80	0,80
5830178			0	0	0	0 dB	0,80	0,80	0,80	0,80	0,80
5830179			0	0	0	0 dB	0,80	0,80	0,80	0,80	0,80
5830180			0	0	0	0 dB	0,80	0,80	0,80	0,80	0,80
5830181			0	0	0	0 dB	0,80	0,80	0,80	0,80	0,80
5830183			0	0	0	0 dB	0,80	0,80	0,80	0,80	0,80
5830187			0	0	0	0 dB	0,80	0,80	0,80	0,80	0,80
5825139			0	0	0	0 dB	0,80	0,80	0,80	0,80	0,80
5825140			0	0	0	0 dB	0,80	0,80	0,80	0,80	0,80
5829532			0	0	0	0 dB	0,80	0,80	0,80	0,80	0,80
5829533			0	0	0	0 dB	0,80	0,80	0,80	0,80	0,80
5829562			0	0	0	0 dB	0,80	0,80	0,80	0,80	0,80
5829563			0	0	0	0 dB	0,80	0,80	0,80	0,80	0,80
5821499			0	0	0	0 dB	0,80	0,80	0,80	0,80	0,80
5821500			0	0	0	0 dB	0,80	0,80	0,80	0,80	0,80
5821501			0	0	0	0 dB	0,80	0,80	0,80	0,80	0,80
5821502			0	0	0	0 dB	0,80	0,80	0,80	0,80	0,80
5821546			0	0	0	0 dB	0,80	0,80	0,80	0,80	0,80
5821630			0	0	0	0 dB	0,80	0,80	0,80	0,80	0,80
5821631			0	0	0	0 dB	0,80	0,80	0,80	0,80	0,80
5821816			0	0	0	0 dB	0,80	0,80	0,80	0,80	0,80
5821817			0	0	0	0 dB	0,80	0,80	0,80	0,80	0,80
5821818			0	0	0	0 dB	0,80	0,80	0,80	0,80	0,80
5821819			0	0	0	0 dB	0,80	0,80	0,80	0,80	0,80
5821820			0	0	0	0 dB	0,80	0,80	0,80	0,80	0,80
5821821			0	0	0	0 dB	0,80	0,80	0,80	0,80	0,80
5821922			0	0	0	0 dB	0,80	0,80	0,80	0,80	0,80
5821967			0	0	0	0 dB	0,80	0,80	0,80	0,80	0,80
5822004			0	0	0	0 dB	0,80	0,80	0,80	0,80	0,80
5822141			0	0	0	0 dB	0,80	0,80	0,80	0,80	0,80
5823435			0	0	0	0 dB	0,80	0,80	0,80	0,80	0,80
5824040			0	0	0	0 dB	0,80	0,80	0,80	0,80	0,80
5824041			0	0	0	0 dB	0,80	0,80	0,80	0,80	0,80
5824042			0	0	0	0 dB	0,80	0,80	0,80	0,80	0,80
5824043			0	0	0	0 dB	0,80	0,80	0,80	0,80	0,80
5824409			0	0	0	0 dB	0,80	0,80	0,80	0,80	0,80
5825348			0	0	0	0 dB	0,80	0,80	0,80	0,80	0,80
5825431			0	0	0	0 dB	0,80	0,80	0,80	0,80	0,80
5825432			0	0	0	0 dB	0,80	0,80	0,80	0,80	0,80
5825475			0	0	0	0 dB	0,80	0,80	0,80	0,80	0,80
5825476			0	0	0	0 dB	0,80	0,80	0,80	0,80	0,80
5825477			0	0	0	0 dB	0,80	0,80	0,80	0,80	0,80
5825507			0	0	0	0 dB	0,80	0,80	0,80	0,80	0,80
5825508			0	0	0	0 dB	0,80	0,80	0,80	0,80	0,80
5825732			0	0	0	0 dB	0,80	0,80	0,80	0,80	0,80
5825834			0	0	0	0 dB	0,80	0,80	0,80	0,80	0,80
5826395			0	0	0	0 dB	0,80	0,80	0,80	0,80	0,80
5826396			0	0	0	0 dB	0,80	0,80	0,80	0,80	0,80
5826397			0	0	0	0 dB	0,80	0,80	0,80	0,80	0,80
5826398			0	0	0	0 dB	0,80	0,80	0,80	0,80	0,80
5826399			0	0	0	0 dB	0,80	0,80	0,80	0,80	0,80
5826400			0	0	0	0 dB	0,80	0,80	0,80	0,80	0,80
5826401			0	0	0	0 dB	0,80	0,80	0,80	0,80	0,80
5826435			0	0	0	0 dB	0,80	0,80	0,80	0,80	0,80
5826536			0	0	0	0 dB	0,80	0,80	0,80	0,80	0,80
5826537			0	0	0	0 dB	0,80	0,80	0,80	0,80	0,80
5826538			0	0	0	0 dB	0,80	0,80	0,80	0,80	0,80
5826539			0	0	0	0 dB	0,80	0,80	0,80	0,80	0,80

Itemeigenschappen Met scherm

Model: Waalweg 1 IL V01 - met scherm
Waalweg 1 IL V01 - Waalweg 1 IL V01
Groep: (hoofdgroep)
Lijst van Gebouwen, voor rekenmethode Industrielawaai - HMRI, industrie

Naam	Refl. 1k	Refl. 2k	Refl. 4k	Refl. 8k
5829002	0,80	0,80	0,80	0,80
5830141	0,80	0,80	0,80	0,80
5830177	0,80	0,80	0,80	0,80
5830178	0,80	0,80	0,80	0,80
5830179	0,80	0,80	0,80	0,80
5830180	0,80	0,80	0,80	0,80
5830181	0,80	0,80	0,80	0,80
5830183	0,80	0,80	0,80	0,80
5830187	0,80	0,80	0,80	0,80
5825139	0,80	0,80	0,80	0,80
5825140	0,80	0,80	0,80	0,80
5829532	0,80	0,80	0,80	0,80
5829533	0,80	0,80	0,80	0,80
5829562	0,80	0,80	0,80	0,80
5829563	0,80	0,80	0,80	0,80
5821499	0,80	0,80	0,80	0,80
5821500	0,80	0,80	0,80	0,80
5821501	0,80	0,80	0,80	0,80
5821502	0,80	0,80	0,80	0,80
5821546	0,80	0,80	0,80	0,80
5821630	0,80	0,80	0,80	0,80
5821631	0,80	0,80	0,80	0,80
5821816	0,80	0,80	0,80	0,80
5821817	0,80	0,80	0,80	0,80
5821818	0,80	0,80	0,80	0,80
5821819	0,80	0,80	0,80	0,80
5821820	0,80	0,80	0,80	0,80
5821821	0,80	0,80	0,80	0,80
5821922	0,80	0,80	0,80	0,80
5821967	0,80	0,80	0,80	0,80
5822004	0,80	0,80	0,80	0,80
5822141	0,80	0,80	0,80	0,80
5823435	0,80	0,80	0,80	0,80
5824040	0,80	0,80	0,80	0,80
5824041	0,80	0,80	0,80	0,80
5824042	0,80	0,80	0,80	0,80
5824043	0,80	0,80	0,80	0,80
5824409	0,80	0,80	0,80	0,80
5825348	0,80	0,80	0,80	0,80
5825431	0,80	0,80	0,80	0,80
5825432	0,80	0,80	0,80	0,80
5825475	0,80	0,80	0,80	0,80
5825476	0,80	0,80	0,80	0,80
5825477	0,80	0,80	0,80	0,80
5825507	0,80	0,80	0,80	0,80
5825508	0,80	0,80	0,80	0,80
5825732	0,80	0,80	0,80	0,80
5825834	0,80	0,80	0,80	0,80
5826395	0,80	0,80	0,80	0,80
5826396	0,80	0,80	0,80	0,80
5826397	0,80	0,80	0,80	0,80
5826398	0,80	0,80	0,80	0,80
5826399	0,80	0,80	0,80	0,80
5826400	0,80	0,80	0,80	0,80
5826401	0,80	0,80	0,80	0,80
5826435	0,80	0,80	0,80	0,80
5826536	0,80	0,80	0,80	0,80
5826537	0,80	0,80	0,80	0,80
5826538	0,80	0,80	0,80	0,80
5826539	0,80	0,80	0,80	0,80

Itemeigenschappen Met scherm

Model: Waalweg 1 IL V01 - met scherm
 Waalweg 1 IL V01 - Waalweg 1 IL V01
 Groep: (hoofdgroep)
 Lijst van Gebouwen, voor rekenmethode Industrielawaai - HMRI, industrie

Naam	Omschr.	Hoogte	Maaiveld	Hdef.	Functie	Gebouwtype
5826719	woonfunctie	6,25	0,00	Absoluut		
5826720	woonfunctie	5,91	0,00	Absoluut		
5826721	woonfunctie	3,56	0,00	Absoluut		
5826722	industriefunctie	1,75	0,00	Absoluut		
5826723		1,73	0,00	Absoluut		
5826804	overige gebruiksfunctie	2,45	0,00	Absoluut		
5826962	woonfunctie	6,15	0,00	Absoluut		
5826969	woonfunctie	6,24	0,00	Absoluut		
5827390		2,45	0,00	Absoluut		
5827393		2,37	0,00	Absoluut		
5827394		2,16	0,00	Absoluut		
5828902		2,11	0,00	Absoluut		
5828903		1,98	0,00	Absoluut		
5830182		2,70	0,00	Absoluut		
5830184		2,42	0,00	Absoluut		
5830185		1,05	0,00	Absoluut		
5830186		2,30	0,00	Absoluut		
5830188		1,93	0,00	Absoluut		
5830189		1,80	0,00	Absoluut		
5830190		1,95	0,00	Absoluut		
5830191		2,41	0,00	Absoluut		
5830192		2,42	0,00	Absoluut		
5830193		2,22	0,00	Absoluut		
5830195		1,59	0,00	Absoluut		
5821632	woonfunctie	1,69	0,00	Absoluut		
5821642	woonfunctie	4,03	0,00	Absoluut		
5821643		1,60	0,00	Absoluut		
5821644	woonfunctie	3,72	0,00	Absoluut		
5821645		1,88	0,00	Absoluut		
5821646		1,81	0,00	Absoluut		
5821647		1,44	0,00	Absoluut		
5821660	industriefunctie, woonfunctie	3,69	0,00	Absoluut		
5822168		1,48	0,00	Absoluut		
5822213	woonfunctie	4,77	0,00	Absoluut		
5823781	woonfunctie	1,90	0,00	Absoluut		
5825078	woonfunctie	5,17	0,00	Absoluut		
5825079	woonfunctie	5,25	0,00	Absoluut		
5825080	woonfunctie	5,09	0,00	Absoluut		
5825081	woonfunctie	5,08	0,00	Absoluut		
5825082	woonfunctie	5,32	0,00	Absoluut		
5825522	woonfunctie	5,42	0,00	Absoluut		
5825523	woonfunctie	5,10	0,00	Absoluut		
5825674	woonfunctie	1,67	0,00	Absoluut		
5825780	woonfunctie	4,82	0,00	Absoluut		
5825781	woonfunctie	1,90	0,00	Absoluut		
5825782	woonfunctie	3,38	0,00	Absoluut		
5826540	woonfunctie	1,65	0,00	Absoluut		
5826545	industriefunctie, woonfunctie	4,35	0,00	Absoluut		
5826546	woonfunctie	4,09	0,00	Absoluut		
5826548	bijeenkomstfunctie, winkelfunctie, woonfunctie	6,91	0,00	Absoluut		
5826555	winkelfunctie, woonfunctie	4,77	0,00	Absoluut		
5826560		1,90	0,00	Absoluut		
5826960	woonfunctie	1,72	0,00	Absoluut		
5827232	woonfunctie	5,53	0,00	Absoluut		
5827281		1,91	0,00	Absoluut		
5827309	woonfunctie	4,81	0,00	Absoluut		
5827316	woonfunctie	6,10	0,00	Absoluut		
5827317	woonfunctie	5,32	0,00	Absoluut		
5827318		2,59	0,00	Absoluut		
5827319	woonfunctie	4,92	0,00	Absoluut		

Itemeigenschappen Met scherm

Model: Waalweg 1 IL V01 - met scherm
 Waalweg 1 IL V01 - Waalweg 1 IL V01
 Groep: (hoofdgroep)
 Lijst van Gebouwen, voor rekenmethode Industrielawaai - HMRI, industrie

Naam	BAG-id	Gemeente	Jaar	AHN-jaar	Trust	Cp	Refl. 31	Refl. 63	Refl. 125	Refl. 250	Refl. 500
5826719			0	0	0	0 dB	0,80	0,80	0,80	0,80	0,80
5826720			0	0	0	0 dB	0,80	0,80	0,80	0,80	0,80
5826721			0	0	0	0 dB	0,80	0,80	0,80	0,80	0,80
5826722			0	0	0	0 dB	0,80	0,80	0,80	0,80	0,80
5826723			0	0	0	0 dB	0,80	0,80	0,80	0,80	0,80
5826804			0	0	0	0 dB	0,80	0,80	0,80	0,80	0,80
5826962			0	0	0	0 dB	0,80	0,80	0,80	0,80	0,80
5826969			0	0	0	0 dB	0,80	0,80	0,80	0,80	0,80
5827390			0	0	0	0 dB	0,80	0,80	0,80	0,80	0,80
5827393			0	0	0	0 dB	0,80	0,80	0,80	0,80	0,80
5827394			0	0	0	0 dB	0,80	0,80	0,80	0,80	0,80
5828902			0	0	0	0 dB	0,80	0,80	0,80	0,80	0,80
5828903			0	0	0	0 dB	0,80	0,80	0,80	0,80	0,80
5830182			0	0	0	0 dB	0,80	0,80	0,80	0,80	0,80
5830184			0	0	0	0 dB	0,80	0,80	0,80	0,80	0,80
5830185			0	0	0	0 dB	0,80	0,80	0,80	0,80	0,80
5830186			0	0	0	0 dB	0,80	0,80	0,80	0,80	0,80
5830188			0	0	0	0 dB	0,80	0,80	0,80	0,80	0,80
5830189			0	0	0	0 dB	0,80	0,80	0,80	0,80	0,80
5830190			0	0	0	0 dB	0,80	0,80	0,80	0,80	0,80
5830191			0	0	0	0 dB	0,80	0,80	0,80	0,80	0,80
5830192			0	0	0	0 dB	0,80	0,80	0,80	0,80	0,80
5830193			0	0	0	0 dB	0,80	0,80	0,80	0,80	0,80
5830195			0	0	0	0 dB	0,80	0,80	0,80	0,80	0,80
5821632			0	0	0	0 dB	0,80	0,80	0,80	0,80	0,80
5821642			0	0	0	0 dB	0,80	0,80	0,80	0,80	0,80
5821643			0	0	0	0 dB	0,80	0,80	0,80	0,80	0,80
5821644			0	0	0	0 dB	0,80	0,80	0,80	0,80	0,80
5821645			0	0	0	0 dB	0,80	0,80	0,80	0,80	0,80
5821646			0	0	0	0 dB	0,80	0,80	0,80	0,80	0,80
5821647			0	0	0	0 dB	0,80	0,80	0,80	0,80	0,80
5821660			0	0	0	0 dB	0,80	0,80	0,80	0,80	0,80
5822168			0	0	0	0 dB	0,80	0,80	0,80	0,80	0,80
5822213			0	0	0	0 dB	0,80	0,80	0,80	0,80	0,80
5823781			0	0	0	0 dB	0,80	0,80	0,80	0,80	0,80
5825078			0	0	0	0 dB	0,80	0,80	0,80	0,80	0,80
5825079			0	0	0	0 dB	0,80	0,80	0,80	0,80	0,80
5825080			0	0	0	0 dB	0,80	0,80	0,80	0,80	0,80
5825081			0	0	0	0 dB	0,80	0,80	0,80	0,80	0,80
5825082			0	0	0	0 dB	0,80	0,80	0,80	0,80	0,80
5825522			0	0	0	0 dB	0,80	0,80	0,80	0,80	0,80
5825523			0	0	0	0 dB	0,80	0,80	0,80	0,80	0,80
5825674			0	0	0	0 dB	0,80	0,80	0,80	0,80	0,80
5825780			0	0	0	0 dB	0,80	0,80	0,80	0,80	0,80
5825781			0	0	0	0 dB	0,80	0,80	0,80	0,80	0,80
5825782			0	0	0	0 dB	0,80	0,80	0,80	0,80	0,80
5826540			0	0	0	0 dB	0,80	0,80	0,80	0,80	0,80
5826545			0	0	0	0 dB	0,80	0,80	0,80	0,80	0,80
5826546			0	0	0	0 dB	0,80	0,80	0,80	0,80	0,80
5826548			0	0	0	0 dB	0,80	0,80	0,80	0,80	0,80
5826555			0	0	0	0 dB	0,80	0,80	0,80	0,80	0,80
5826560			0	0	0	0 dB	0,80	0,80	0,80	0,80	0,80
5826960			0	0	0	0 dB	0,80	0,80	0,80	0,80	0,80
5827232			0	0	0	0 dB	0,80	0,80	0,80	0,80	0,80
5827281			0	0	0	0 dB	0,80	0,80	0,80	0,80	0,80
5827309			0	0	0	0 dB	0,80	0,80	0,80	0,80	0,80
5827316			0	0	0	0 dB	0,80	0,80	0,80	0,80	0,80
5827317			0	0	0	0 dB	0,80	0,80	0,80	0,80	0,80
5827318			0	0	0	0 dB	0,80	0,80	0,80	0,80	0,80
5827319			0	0	0	0 dB	0,80	0,80	0,80	0,80	0,80

Itemeigenschappen Met scherm

Model: Waalweg 1 IL V01 - met scherm
Waalweg 1 IL V01 - Waalweg 1 IL V01
Groep: (hoofdgroep)
Lijst van Gebouwen, voor rekenmethode Industrielawaai - HMRI, industrie

Naam	Refl. 1k	Refl. 2k	Refl. 4k	Refl. 8k
5826719	0,80	0,80	0,80	0,80
5826720	0,80	0,80	0,80	0,80
5826721	0,80	0,80	0,80	0,80
5826722	0,80	0,80	0,80	0,80
5826723	0,80	0,80	0,80	0,80
5826804	0,80	0,80	0,80	0,80
5826962	0,80	0,80	0,80	0,80
5826969	0,80	0,80	0,80	0,80
5827390	0,80	0,80	0,80	0,80
5827393	0,80	0,80	0,80	0,80
5827394	0,80	0,80	0,80	0,80
5828902	0,80	0,80	0,80	0,80
5828903	0,80	0,80	0,80	0,80
5830182	0,80	0,80	0,80	0,80
5830184	0,80	0,80	0,80	0,80
5830185	0,80	0,80	0,80	0,80
5830186	0,80	0,80	0,80	0,80
5830188	0,80	0,80	0,80	0,80
5830189	0,80	0,80	0,80	0,80
5830190	0,80	0,80	0,80	0,80
5830191	0,80	0,80	0,80	0,80
5830192	0,80	0,80	0,80	0,80
5830193	0,80	0,80	0,80	0,80
5830195	0,80	0,80	0,80	0,80
5821632	0,80	0,80	0,80	0,80
5821642	0,80	0,80	0,80	0,80
5821643	0,80	0,80	0,80	0,80
5821644	0,80	0,80	0,80	0,80
5821645	0,80	0,80	0,80	0,80
5821646	0,80	0,80	0,80	0,80
5821647	0,80	0,80	0,80	0,80
5821660	0,80	0,80	0,80	0,80
5822168	0,80	0,80	0,80	0,80
5822213	0,80	0,80	0,80	0,80
5823781	0,80	0,80	0,80	0,80
5825078	0,80	0,80	0,80	0,80
5825079	0,80	0,80	0,80	0,80
5825080	0,80	0,80	0,80	0,80
5825081	0,80	0,80	0,80	0,80
5825082	0,80	0,80	0,80	0,80
5825522	0,80	0,80	0,80	0,80
5825523	0,80	0,80	0,80	0,80
5825674	0,80	0,80	0,80	0,80
5825780	0,80	0,80	0,80	0,80
5825781	0,80	0,80	0,80	0,80
5825782	0,80	0,80	0,80	0,80
5826540	0,80	0,80	0,80	0,80
5826545	0,80	0,80	0,80	0,80
5826546	0,80	0,80	0,80	0,80
5826548	0,80	0,80	0,80	0,80
5826555	0,80	0,80	0,80	0,80
5826560	0,80	0,80	0,80	0,80
5826960	0,80	0,80	0,80	0,80
5827232	0,80	0,80	0,80	0,80
5827281	0,80	0,80	0,80	0,80
5827309	0,80	0,80	0,80	0,80
5827316	0,80	0,80	0,80	0,80
5827317	0,80	0,80	0,80	0,80
5827318	0,80	0,80	0,80	0,80
5827319	0,80	0,80	0,80	0,80

Itemeigenschappen

Met scherm

Model: Waalweg 1 IL V01 - met scherm
 Waalweg 1 IL V01 - Waalweg 1 IL V01
 Groep: (hoofdgroep)
 Lijst van Gebouwen, voor rekenmethode Industrielawaai - HMRI, industrie

Naam	Omschr.	Hoogte	Maaiveld	Hdef.	Functie	Gebouwtype
5827320	woonfunctie	4,49	0,00	Absoluut		
5827321	woonfunctie	5,36	0,00	Absoluut		
5827322	woonfunctie	5,16	0,00	Absoluut		
5827323	woonfunctie	4,69	0,00	Absoluut		
5827376		1,05	0,00	Absoluut		
5827377		1,15	0,00	Absoluut		
5827378		1,23	0,00	Absoluut		
5827379		6,63	0,00	Absoluut		
5827772		1,09	0,00	Absoluut		
5828135		1,39	0,00	Absoluut		
5828136		1,39	0,00	Absoluut		
5828150	woonfunctie	6,32	0,00	Absoluut		
5828184		1,67	0,00	Absoluut		
5828352	woonfunctie	7,18	0,00	Absoluut		
5828769	woonfunctie	4,49	0,00	Absoluut		
5828770	woonfunctie	5,09	0,00	Absoluut		
5828793		3,75	0,00	Absoluut		
5828966		1,00	0,00	Absoluut		
5828974		3,97	0,00	Absoluut		
5828997		1,42	0,00	Absoluut		
5828998		0,81	0,00	Absoluut		
5828999		1,28	0,00	Absoluut		
5829500	woonfunctie	-1,65	0,00	Absoluut		
5829501	woonfunctie	-1,56	0,00	Absoluut		
5829502	woonfunctie	-1,48	0,00	Absoluut		
5829503	woonfunctie	-1,45	0,00	Absoluut		
5829504	woonfunctie	6,69	0,00	Absoluut		
5829505	woonfunctie	5,10	0,00	Absoluut		
5829527	woonfunctie	1,06	0,00	Absoluut		
5829520	woonfunctie	-1,78	0,00	Absoluut		
5829521	woonfunctie	-1,57	0,00	Absoluut		
5829522	woonfunctie	-1,79	0,00	Absoluut		
5829523	woonfunctie	-1,84	0,00	Absoluut		
5829524	woonfunctie	-1,74	0,00	Absoluut		
5829525	woonfunctie	-1,66	0,00	Absoluut		
5829526	woonfunctie	-1,72	0,00	Absoluut		
5829528	woonfunctie	1,04	0,00	Absoluut		
5829529	woonfunctie	0,82	0,00	Absoluut		
5829530	woonfunctie	1,15	0,00	Absoluut		
5829531	woonfunctie	1,86	0,00	Absoluut		
5829534	woonfunctie	0,64	0,00	Absoluut		
5829535	woonfunctie	0,91	0,00	Absoluut		
5829536	woonfunctie	0,51	0,00	Absoluut		
5829557		-1,61	0,00	Absoluut		
5829537	woonfunctie	-1,44	0,00	Absoluut		
5829538	woonfunctie	-1,61	0,00	Absoluut		
5829539	woonfunctie	-1,52	0,00	Absoluut		
5829540	woonfunctie	-1,55	0,00	Absoluut		
5829541	woonfunctie	-1,54	0,00	Absoluut		
5829542	woonfunctie	-1,66	0,00	Absoluut		
5829543	woonfunctie	-1,77	0,00	Absoluut		
5829544	woonfunctie	-1,83	0,00	Absoluut		
5829545	woonfunctie	-1,89	0,00	Absoluut		
5829546	woonfunctie	-1,71	0,00	Absoluut		
5829547	woonfunctie	-1,72	0,00	Absoluut		
5829548	woonfunctie	-1,75	0,00	Absoluut		
5829549	woonfunctie	-1,76	0,00	Absoluut		
5829558		-1,40	0,00	Absoluut		
5829559		-1,46	0,00	Absoluut		
5829560		-1,08	0,00	Absoluut		

Itemeigenschappen Met scherm

Model: Waalweg 1 IL V01 - met scherm
 Waalweg 1 IL V01 - Waalweg 1 IL V01
 Groep: (hoofdgroep)
 Lijst van Gebouwen, voor rekenmethode Industrielawaai - HMRI, industrie

Naam	BAG-id	Gemeente	Jaar	AHN-jaar	Trust	Cp	Refl. 31	Refl. 63	Refl. 125	Refl. 250	Refl. 500
5827320			0	0	0	0 dB	0,80	0,80	0,80	0,80	0,80
5827321			0	0	0	0 dB	0,80	0,80	0,80	0,80	0,80
5827322			0	0	0	0 dB	0,80	0,80	0,80	0,80	0,80
5827323			0	0	0	0 dB	0,80	0,80	0,80	0,80	0,80
5827376			0	0	0	0 dB	0,80	0,80	0,80	0,80	0,80
5827377			0	0	0	0 dB	0,80	0,80	0,80	0,80	0,80
5827378			0	0	0	0 dB	0,80	0,80	0,80	0,80	0,80
5827379			0	0	0	0 dB	0,80	0,80	0,80	0,80	0,80
5827772			0	0	0	0 dB	0,80	0,80	0,80	0,80	0,80
5828135			0	0	0	0 dB	0,80	0,80	0,80	0,80	0,80
5828136			0	0	0	0 dB	0,80	0,80	0,80	0,80	0,80
5828150			0	0	0	0 dB	0,80	0,80	0,80	0,80	0,80
5828184			0	0	0	0 dB	0,80	0,80	0,80	0,80	0,80
5828352			0	0	0	0 dB	0,80	0,80	0,80	0,80	0,80
5828769			0	0	0	0 dB	0,80	0,80	0,80	0,80	0,80
5828770			0	0	0	0 dB	0,80	0,80	0,80	0,80	0,80
5828793			0	0	0	0 dB	0,80	0,80	0,80	0,80	0,80
5828966			0	0	0	0 dB	0,80	0,80	0,80	0,80	0,80
5828974			0	0	0	0 dB	0,80	0,80	0,80	0,80	0,80
5828997			0	0	0	0 dB	0,80	0,80	0,80	0,80	0,80
5828998			0	0	0	0 dB	0,80	0,80	0,80	0,80	0,80
5828999			0	0	0	0 dB	0,80	0,80	0,80	0,80	0,80
5829500			0	0	0	0 dB	0,80	0,80	0,80	0,80	0,80
5829501			0	0	0	0 dB	0,80	0,80	0,80	0,80	0,80
5829502			0	0	0	0 dB	0,80	0,80	0,80	0,80	0,80
5829503			0	0	0	0 dB	0,80	0,80	0,80	0,80	0,80
5829504			0	0	0	0 dB	0,80	0,80	0,80	0,80	0,80
5829505			0	0	0	0 dB	0,80	0,80	0,80	0,80	0,80
5829527			0	0	0	0 dB	0,80	0,80	0,80	0,80	0,80
5829520			0	0	0	0 dB	0,80	0,80	0,80	0,80	0,80
5829521			0	0	0	0 dB	0,80	0,80	0,80	0,80	0,80
5829522			0	0	0	0 dB	0,80	0,80	0,80	0,80	0,80
5829523			0	0	0	0 dB	0,80	0,80	0,80	0,80	0,80
5829524			0	0	0	0 dB	0,80	0,80	0,80	0,80	0,80
5829525			0	0	0	0 dB	0,80	0,80	0,80	0,80	0,80
5829526			0	0	0	0 dB	0,80	0,80	0,80	0,80	0,80
5829528			0	0	0	0 dB	0,80	0,80	0,80	0,80	0,80
5829529			0	0	0	0 dB	0,80	0,80	0,80	0,80	0,80
5829530			0	0	0	0 dB	0,80	0,80	0,80	0,80	0,80
5829531			0	0	0	0 dB	0,80	0,80	0,80	0,80	0,80
5829534			0	0	0	0 dB	0,80	0,80	0,80	0,80	0,80
5829535			0	0	0	0 dB	0,80	0,80	0,80	0,80	0,80
5829536			0	0	0	0 dB	0,80	0,80	0,80	0,80	0,80
5829557			0	0	0	0 dB	0,80	0,80	0,80	0,80	0,80
5829537			0	0	0	0 dB	0,80	0,80	0,80	0,80	0,80
5829538			0	0	0	0 dB	0,80	0,80	0,80	0,80	0,80
5829539			0	0	0	0 dB	0,80	0,80	0,80	0,80	0,80
5829540			0	0	0	0 dB	0,80	0,80	0,80	0,80	0,80
5829541			0	0	0	0 dB	0,80	0,80	0,80	0,80	0,80
5829542			0	0	0	0 dB	0,80	0,80	0,80	0,80	0,80
5829543			0	0	0	0 dB	0,80	0,80	0,80	0,80	0,80
5829544			0	0	0	0 dB	0,80	0,80	0,80	0,80	0,80
5829545			0	0	0	0 dB	0,80	0,80	0,80	0,80	0,80
5829546			0	0	0	0 dB	0,80	0,80	0,80	0,80	0,80
5829547			0	0	0	0 dB	0,80	0,80	0,80	0,80	0,80
5829548			0	0	0	0 dB	0,80	0,80	0,80	0,80	0,80
5829549			0	0	0	0 dB	0,80	0,80	0,80	0,80	0,80
5829558			0	0	0	0 dB	0,80	0,80	0,80	0,80	0,80
5829559			0	0	0	0 dB	0,80	0,80	0,80	0,80	0,80
5829560			0	0	0	0 dB	0,80	0,80	0,80	0,80	0,80

Itemeigenschappen Met scherm

Model: Waalweg 1 IL V01 - met scherm
Waalweg 1 IL V01 - Waalweg 1 IL V01
Groep: (hoofdgroep)
Lijst van Gebouwen, voor rekenmethode Industrielawaai - HMRI, industrie

Naam	Refl. 1k	Refl. 2k	Refl. 4k	Refl. 8k
5827320	0,80	0,80	0,80	0,80
5827321	0,80	0,80	0,80	0,80
5827322	0,80	0,80	0,80	0,80
5827323	0,80	0,80	0,80	0,80
5827376	0,80	0,80	0,80	0,80
5827377	0,80	0,80	0,80	0,80
5827378	0,80	0,80	0,80	0,80
5827379	0,80	0,80	0,80	0,80
5827772	0,80	0,80	0,80	0,80
5828135	0,80	0,80	0,80	0,80
5828136	0,80	0,80	0,80	0,80
5828150	0,80	0,80	0,80	0,80
5828184	0,80	0,80	0,80	0,80
5828352	0,80	0,80	0,80	0,80
5828769	0,80	0,80	0,80	0,80
5828770	0,80	0,80	0,80	0,80
5828793	0,80	0,80	0,80	0,80
5828966	0,80	0,80	0,80	0,80
5828974	0,80	0,80	0,80	0,80
5828997	0,80	0,80	0,80	0,80
5828998	0,80	0,80	0,80	0,80
5828999	0,80	0,80	0,80	0,80
5829500	0,80	0,80	0,80	0,80
5829501	0,80	0,80	0,80	0,80
5829502	0,80	0,80	0,80	0,80
5829503	0,80	0,80	0,80	0,80
5829504	0,80	0,80	0,80	0,80
5829505	0,80	0,80	0,80	0,80
5829527	0,80	0,80	0,80	0,80
5829520	0,80	0,80	0,80	0,80
5829521	0,80	0,80	0,80	0,80
5829522	0,80	0,80	0,80	0,80
5829523	0,80	0,80	0,80	0,80
5829524	0,80	0,80	0,80	0,80
5829525	0,80	0,80	0,80	0,80
5829526	0,80	0,80	0,80	0,80
5829528	0,80	0,80	0,80	0,80
5829529	0,80	0,80	0,80	0,80
5829530	0,80	0,80	0,80	0,80
5829531	0,80	0,80	0,80	0,80
5829534	0,80	0,80	0,80	0,80
5829535	0,80	0,80	0,80	0,80
5829536	0,80	0,80	0,80	0,80
5829557	0,80	0,80	0,80	0,80
5829537	0,80	0,80	0,80	0,80
5829538	0,80	0,80	0,80	0,80
5829539	0,80	0,80	0,80	0,80
5829540	0,80	0,80	0,80	0,80
5829541	0,80	0,80	0,80	0,80
5829542	0,80	0,80	0,80	0,80
5829543	0,80	0,80	0,80	0,80
5829544	0,80	0,80	0,80	0,80
5829545	0,80	0,80	0,80	0,80
5829546	0,80	0,80	0,80	0,80
5829547	0,80	0,80	0,80	0,80
5829548	0,80	0,80	0,80	0,80
5829549	0,80	0,80	0,80	0,80
5829558	0,80	0,80	0,80	0,80
5829559	0,80	0,80	0,80	0,80
5829560	0,80	0,80	0,80	0,80

Itemeigenschappen Met scherm

Model: Waalweg 1 IL V01 - met scherm
 Waalweg 1 IL V01 - Waalweg 1 IL V01
 Groep: (hoofdgroep)
 Lijst van Gebouwen, voor rekenmethode Industrielawaai - HMRI, industrie

Naam	Omschr.	Hoogte	Maaiveld	Hdef.	Functie	Gebouwtype
5829561		-1,56	0,00	Absoluut		
5829564		-1,46	0,00	Absoluut		
5829565		-1,45	0,00	Absoluut		
5829566		-1,46	0,00	Absoluut		
5829567		-1,45	0,00	Absoluut		
5829568		-1,44	0,00	Absoluut		
5829569		-1,46	0,00	Absoluut		
5829570		-1,70	0,00	Absoluut		
5829571		-1,66	0,00	Absoluut		
5829572		-1,75	0,00	Absoluut		
5829573		-1,75	0,00	Absoluut		
5829574		-1,76	0,00	Absoluut		
5829575		-1,71	0,00	Absoluut		
5829576		-1,47	0,00	Absoluut		
5829577		0,86	0,00	Absoluut		
5829578		3,94	0,00	Absoluut		
5829579		0,98	0,00	Absoluut		
5829580		-1,49	0,00	Absoluut		
5829581		-1,52	0,00	Absoluut		
5829582		-1,60	0,00	Absoluut		
5829583		-1,61	0,00	Absoluut		
5829584		-1,66	0,00	Absoluut		
5829586	woonfunctie	-1,45	0,00	Absoluut		
5830163		0,92	0,00	Absoluut		
5830164		0,79	0,00	Absoluut		
5830165		1,00	0,00	Absoluut		
5830166		0,33	0,00	Absoluut		
5830167		1,99	0,00	Absoluut		
5830204		0,90	0,00	Absoluut		
5830205		1,25	0,00	Absoluut		
5830206		-1,36	0,00	Absoluut		
5830207		1,13	0,00	Absoluut		
5830208		1,39	0,00	Absoluut		
5830209		0,93	0,00	Absoluut		
5830210		0,42	0,00	Absoluut		
5830211		0,75	0,00	Absoluut		
5830212		0,74	0,00	Absoluut		
5830213		1,09	0,00	Absoluut		
5830215		1,90	0,00	Absoluut		
5830424	woonfunctie	-1,27	0,00	Absoluut		
5830650	woonfunctie	-1,48	0,00	Absoluut		
5830708	woonfunctie	3,00	0,00	Absoluut		
5830713	woonfunctie	-1,11	0,00	Absoluut		
5830719	woonfunctie	-1,51	0,00	Absoluut		
5830720	woonfunctie	-1,53	0,00	Absoluut		
5830833	woonfunctie	-1,62	0,00	Absoluut		
5830938		-1,39	0,00	Absoluut		
Hfdgeb	Hoofdgebouw	4,00	0,00	Absoluut		
Bijgeb	Bijgebouw	4,00	0,00	Absoluut		

Itemeigenschappen Met scherm

Model: Waalweg 1 IL V01 - met scherm
 Waalweg 1 IL V01 - Waalweg 1 IL V01
 Groep: (hoofdgroep)
 Lijst van Gebouwen, voor rekenmethode Industrielawaai - HMRI, industrie

Naam	BAG-id	Gemeente	Jaar	AHN-jaar	Trust	Cp	Refl. 31	Refl. 63	Refl. 125	Refl. 250	Refl. 500
5829561			0	0	0	0 dB	0,80	0,80	0,80	0,80	0,80
5829564			0	0	0	0 dB	0,80	0,80	0,80	0,80	0,80
5829565			0	0	0	0 dB	0,80	0,80	0,80	0,80	0,80
5829566			0	0	0	0 dB	0,80	0,80	0,80	0,80	0,80
5829567			0	0	0	0 dB	0,80	0,80	0,80	0,80	0,80
5829568			0	0	0	0 dB	0,80	0,80	0,80	0,80	0,80
5829569			0	0	0	0 dB	0,80	0,80	0,80	0,80	0,80
5829570			0	0	0	0 dB	0,80	0,80	0,80	0,80	0,80
5829571			0	0	0	0 dB	0,80	0,80	0,80	0,80	0,80
5829572			0	0	0	0 dB	0,80	0,80	0,80	0,80	0,80
5829573			0	0	0	0 dB	0,80	0,80	0,80	0,80	0,80
5829574			0	0	0	0 dB	0,80	0,80	0,80	0,80	0,80
5829575			0	0	0	0 dB	0,80	0,80	0,80	0,80	0,80
5829576			0	0	0	0 dB	0,80	0,80	0,80	0,80	0,80
5829577			0	0	0	0 dB	0,80	0,80	0,80	0,80	0,80
5829578			0	0	0	0 dB	0,80	0,80	0,80	0,80	0,80
5829579			0	0	0	0 dB	0,80	0,80	0,80	0,80	0,80
5829580			0	0	0	0 dB	0,80	0,80	0,80	0,80	0,80
5829581			0	0	0	0 dB	0,80	0,80	0,80	0,80	0,80
5829582			0	0	0	0 dB	0,80	0,80	0,80	0,80	0,80
5829583			0	0	0	0 dB	0,80	0,80	0,80	0,80	0,80
5829584			0	0	0	0 dB	0,80	0,80	0,80	0,80	0,80
5829586			0	0	0	0 dB	0,80	0,80	0,80	0,80	0,80
5830163			0	0	0	0 dB	0,80	0,80	0,80	0,80	0,80
5830164			0	0	0	0 dB	0,80	0,80	0,80	0,80	0,80
5830165			0	0	0	0 dB	0,80	0,80	0,80	0,80	0,80
5830166			0	0	0	0 dB	0,80	0,80	0,80	0,80	0,80
5830167			0	0	0	0 dB	0,80	0,80	0,80	0,80	0,80
5830204			0	0	0	0 dB	0,80	0,80	0,80	0,80	0,80
5830205			0	0	0	0 dB	0,80	0,80	0,80	0,80	0,80
5830206			0	0	0	0 dB	0,80	0,80	0,80	0,80	0,80
5830207			0	0	0	0 dB	0,80	0,80	0,80	0,80	0,80
5830208			0	0	0	0 dB	0,80	0,80	0,80	0,80	0,80
5830209			0	0	0	0 dB	0,80	0,80	0,80	0,80	0,80
5830210			0	0	0	0 dB	0,80	0,80	0,80	0,80	0,80
5830211			0	0	0	0 dB	0,80	0,80	0,80	0,80	0,80
5830212			0	0	0	0 dB	0,80	0,80	0,80	0,80	0,80
5830213			0	0	0	0 dB	0,80	0,80	0,80	0,80	0,80
5830215			0	0	0	0 dB	0,80	0,80	0,80	0,80	0,80
5830424			0	0	0	0 dB	0,80	0,80	0,80	0,80	0,80
5830650			0	0	0	0 dB	0,80	0,80	0,80	0,80	0,80
5830708			0	0	0	0 dB	0,80	0,80	0,80	0,80	0,80
5830713			0	0	0	0 dB	0,80	0,80	0,80	0,80	0,80
5830719			0	0	0	0 dB	0,80	0,80	0,80	0,80	0,80
5830720			0	0	0	0 dB	0,80	0,80	0,80	0,80	0,80
5830833			0	0	0	0 dB	0,80	0,80	0,80	0,80	0,80
5830938			0	0	0	0 dB	0,80	0,80	0,80	0,80	0,80
Hfdgeb			0	0	0	0 dB	0,80	0,80	0,80	0,80	0,80
Bijgeb			0	0	0	0 dB	0,80	0,80	0,80	0,80	0,80

Itemeigenschappen

Met scherm

Model: Waalweg 1 IL V01 - met scherm
Waalweg 1 IL V01 - Waalweg 1 IL V01
Groep: (hoofdgroep)
Lijst van Gebouwen, voor rekenmethode Industrielawaai - HMRI, industrie

Naam	Refl. 1k	Refl. 2k	Refl. 4k	Refl. 8k
5829561	0,80	0,80	0,80	0,80
5829564	0,80	0,80	0,80	0,80
5829565	0,80	0,80	0,80	0,80
5829566	0,80	0,80	0,80	0,80
5829567	0,80	0,80	0,80	0,80
5829568	0,80	0,80	0,80	0,80
5829569	0,80	0,80	0,80	0,80
5829570	0,80	0,80	0,80	0,80
5829571	0,80	0,80	0,80	0,80
5829572	0,80	0,80	0,80	0,80
5829573	0,80	0,80	0,80	0,80
5829574	0,80	0,80	0,80	0,80
5829575	0,80	0,80	0,80	0,80
5829576	0,80	0,80	0,80	0,80
5829577	0,80	0,80	0,80	0,80
5829578	0,80	0,80	0,80	0,80
5829579	0,80	0,80	0,80	0,80
5829580	0,80	0,80	0,80	0,80
5829581	0,80	0,80	0,80	0,80
5829582	0,80	0,80	0,80	0,80
5829583	0,80	0,80	0,80	0,80
5829584	0,80	0,80	0,80	0,80
5829586	0,80	0,80	0,80	0,80
5830163	0,80	0,80	0,80	0,80
5830164	0,80	0,80	0,80	0,80
5830165	0,80	0,80	0,80	0,80
5830166	0,80	0,80	0,80	0,80
5830167	0,80	0,80	0,80	0,80
5830204	0,80	0,80	0,80	0,80
5830205	0,80	0,80	0,80	0,80
5830206	0,80	0,80	0,80	0,80
5830207	0,80	0,80	0,80	0,80
5830208	0,80	0,80	0,80	0,80
5830209	0,80	0,80	0,80	0,80
5830210	0,80	0,80	0,80	0,80
5830211	0,80	0,80	0,80	0,80
5830212	0,80	0,80	0,80	0,80
5830213	0,80	0,80	0,80	0,80
5830215	0,80	0,80	0,80	0,80
5830424	0,80	0,80	0,80	0,80
5830650	0,80	0,80	0,80	0,80
5830708	0,80	0,80	0,80	0,80
5830713	0,80	0,80	0,80	0,80
5830719	0,80	0,80	0,80	0,80
5830720	0,80	0,80	0,80	0,80
5830833	0,80	0,80	0,80	0,80
5830938	0,80	0,80	0,80	0,80
Hfdgeb	0,80	0,80	0,80	0,80
Bijgeb	0,80	0,80	0,80	0,80

Itemeigenschappen Met scherm

Model: Waalweg 1 IL V01 - met scherm
Waalweg 1 IL V01 - Waalweg 1 IL V01
Groep: (hoofdgroep)
Lijst van Schermen, voor rekenmethode Industrielawaai - HMRI, industrie

Naam	Omschr.	ISO_H	ISO M.	Hdef.	Cp	Refl.L 31	Refl.L 63	Refl.L 125
004		8,00	0,00	Absoluut	2 dB	0,80	0,80	0,80
004		8,00	0,00	Absoluut	2 dB	0,80	0,80	0,80
004		--	0,00	Absoluut	0 dB	0,80	0,80	0,80
005		--	0,00	Absoluut	0 dB	0,80	0,20	0,20
006		--	0,00	Absoluut	0 dB	0,80	0,20	0,20
007		--	0,00	Absoluut	0 dB	0,80	0,80	0,80
Nok		5,75	0,00	Relatief	2 dB	0,80	0,80	0,80
		--	0,00	Relatief	0 dB	0,20	0,20	0,20
1		--	0,00	Relatief	0 dB	0,80	0,80	0,80
Scherm	Afschermdende voorziening	2,00	0,00	Relatief	0 dB	0,80	0,80	0,80

Itemeigenschappen Met scherm

Model: Waalweg 1 IL V01 - met scherm
Waalweg 1 IL V01 - Waalweg 1 IL V01
Groep: (hoofdgroep)
Lijst van Schermen, voor rekenmethode Industrielawaai - HMRI, industrie

Naam	Refl.L 250	Refl.L 500	Refl.L 1k	Refl.L 2k	Refl.L 4k	Refl.L 8k	Refl.R 31	Refl.R 63	Refl.R 125
004	0,80	0,80	0,80	0,80	0,80	0,80	0,80	0,80	0,80
004	0,80	0,80	0,80	0,80	0,80	0,80	0,80	0,80	0,80
004	0,80	0,80	0,80	0,80	0,80	0,80	0,80	0,20	0,20
005	0,20	0,20	0,20	0,20	0,20	0,20	0,80	0,80	0,80
006	0,20	0,20	0,20	0,20	0,20	0,20	0,80	0,80	0,80
007	0,80	0,80	0,80	0,80	0,80	0,80	0,80	0,20	0,20
Nok	0,80	0,80	0,80	0,80	0,80	0,80	0,80	0,80	0,80
	0,20	0,20	0,20	0,20	0,20	0,20	0,80	0,80	0,80
1	0,80	0,80	0,80	0,80	0,80	0,80	0,20	0,20	0,20
Scherm	0,80	0,80	0,80	0,80	0,80	0,80	0,80	0,80	0,80

Itemeigenschappen Met scherm

Model: Waalweg 1 IL V01 - met scherm
Waalweg 1 IL V01 - Waalweg 1 IL V01
Groep: (hoofdgroep)
Lijst van Schermen, voor rekenmethode Industrielawaai - HMRI, industrie

Naam	Refl.R 250	Refl.R 500	Refl.R 1k	Refl.R 2k	Refl.R 4k	Refl.R 8k
004	0,80	0,80	0,80	0,80	0,80	0,80
004	0,80	0,80	0,80	0,80	0,80	0,80
004	0,20	0,20	0,20	0,20	0,20	0,20
005	0,80	0,80	0,80	0,80	0,80	0,80
006	0,80	0,80	0,80	0,80	0,80	0,80
007	0,20	0,20	0,20	0,20	0,20	0,20
Nok	0,80	0,80	0,80	0,80	0,80	0,80
	0,80	0,80	0,80	0,80	0,80	0,80
1	0,20	0,20	0,20	0,20	0,20	0,20
Scherf	0,80	0,80	0,80	0,80	0,80	0,80

Itemeigenschappen Testberekening

Model: Waalweg 1 IL V01 - testberekening
Waalweg 1 IL V01 - Waalweg 1 IL V01
Groep: (hoofdgroep)
Lijst van Puntbronnen, voor rekenmethode Industrielawaai - HMRI, industrie

Naam	Omschr.	Hoogte	Maaiveld	Hdef.	Type	Richt.	Hoek	Cb (D)	Cb (A)
xVwo	Optrekken vrachtwagens	1,50	0,00	Relatief	Normale puntbron	0,00	360,00	10,79	6,02
xBwo	Optrekken bestelbusjes	0,75	0,00	Relatief	Normale puntbron	0,00	360,00	10,79	6,02

Itemeigenschappen Testberekening

Model: Waalweg 1 IL V01 - testberekening
Waalweg 1 IL V01 - Waalweg 1 IL V01
Groep: (hoofdgroep)
Lijst van Puntbronnen, voor rekenmethode Industrielawaai - HMRI, industrie

Naam	Cb(N)	Weging	GeenRefl.	GeenDemping	GeenProces	Lw 31	Lw 63	Lw 125	Lw 250	Lw 500	Lw 1k
xVwo	9,03	A	Nee	Nee	Nee	0,00	73,60	80,60	91,60	97,60	101,60
xBwo	9,03	A	Nee	Nee	Nee	0,00	77,10	74,40	78,30	83,10	89,90

Itemeigenschappen

Testberekening

Model: Waalweg 1 IL V01 - testberekening
Waalweg 1 IL V01 - Waalweg 1 IL V01
Groep: (hoofdgroep)
Lijst van Puntbronnen, voor rekenmethode Industrielawaai - HMRI, industrie

Naam	Lw 2k	Lw 4k	Lw 8k	Red 31	Red 63	Red 125	Red 250	Red 500	Red 1k	Red 2k	Red 4k
xVwo	103,60	101,60	77,20	0,00	0,00	0,00	0,00	0,00	0,00	0,00	0,00
xBwo	89,90	82,00	77,40	0,00	0,00	0,00	0,00	0,00	0,00	0,00	0,00

Itemeigenschappen

Testberekening

Model: Waalweg 1 IL V01 - testberekening
Waalweg 1 IL V01 - Waalweg 1 IL V01
Groep: (hoofdgroep)
Lijst van Puntbronnen, voor rekenmethode Industrielawaai - HMRI, industrie

Naam	Red 8k
xVwo	0,00
xBwo	0,00

Itemeigenschappen Testberekening

Model: Waalweg 1 IL V01 - testberekening
Waalweg 1 IL V01 - Waalweg 1 IL V01
Groep: (hoofdgroep)
Lijst van Toetspunten, voor rekenmethode Industrielawaai - HMRI, industrie

Naam	Omschr.	Maaiveld	Hdef.	Hoogte A	Hoogte B	Hoogte C	Hoogte D
Tp_test02	Bestaande woning Rijksstraatweg 67	0,00	Relatief	1,50	4,50	--	--
Tp_test03	Bestaande woning Rijksstraatweg 65	0,00	Relatief	1,50	4,50	--	--
Tp_test01	Bestaande woning Rijksstraatweg 69	0,00	Relatief	1,50	4,50	--	--

Itemeigenschappen

Testberekening

Model: Waalweg 1 IL V01 - testberekening
Waalweg 1 IL V01 - Waalweg 1 IL V01
Groep: (hoofdgroep)
Lijst van Toetspunten, voor rekenmethode Industrielawaai - HMRI, industrie

Naam	Hoogte E	Hoogte F	Gevel
Tp_test02	--	--	Ja
Tp_test03	--	--	Ja
Tp_test01	--	--	Ja

Itemeigenschappen Testberekening

Model: Waalweg 1 IL V01 - testberekening
 Waalweg 1 IL V01 - Waalweg 1 IL V01
 Groep: (hoofdgroep)
 Lijst van Gebouwen, voor rekenmethode Industrielawaai - HMRI, industrie

Naam	Omschr.	Hoogte	Maaiveld	Hdef.	Functie	Gebouwtype
5417692	overige gebruiksfunctie	7,61	0,00	Absoluut		
5418049		3,70	0,00	Absoluut		
5418778	woonfunctie	4,21	0,00	Absoluut		
5433561		2,14	0,00	Absoluut		
5805290	woonfunctie	6,63	0,00	Absoluut		
5805289	woonfunctie	6,63	0,00	Absoluut		
5805291	woonfunctie	5,59	0,00	Absoluut		
5805292	woonfunctie	6,52	0,00	Absoluut		
5805293	woonfunctie	6,52	0,00	Absoluut		
5805294	woonfunctie	7,56	0,00	Absoluut		
5805295		2,12	0,00	Absoluut		
5805351	woonfunctie	4,57	0,00	Absoluut		
5805352		2,72	0,00	Absoluut		
5805353	woonfunctie	4,50	0,00	Absoluut		
5805354		1,42	0,00	Absoluut		
5805355		1,42	0,00	Absoluut		
5805356		1,61	0,00	Absoluut		
5805357		1,71	0,00	Absoluut		
5805358	woonfunctie	5,68	0,00	Absoluut		
5805359	woonfunctie	5,38	0,00	Absoluut		
5805360	woonfunctie	6,75	0,00	Absoluut		
5805361	woonfunctie	6,64	0,00	Absoluut		
5805362	woonfunctie	6,72	0,00	Absoluut		
5805363	woonfunctie	6,65	0,00	Absoluut		
5805364		1,69	0,00	Absoluut		
5805365	woonfunctie	6,62	0,00	Absoluut		
5805422	woonfunctie	7,27	0,00	Absoluut		
5805423		3,26	0,00	Absoluut		
5805425	woonfunctie	8,11	0,00	Absoluut		
5805426		2,19	0,00	Absoluut		
5805427	woonfunctie	6,04	0,00	Absoluut		
5805428	woonfunctie	3,25	0,00	Absoluut		
5805429	woonfunctie	4,14	0,00	Absoluut		
5805430	woonfunctie	6,34	0,00	Absoluut		
5805529	woonfunctie	7,18	0,00	Absoluut		
5805566	woonfunctie	7,97	0,00	Absoluut		
5805567	woonfunctie	6,85	0,00	Absoluut		
5805568		3,37	0,00	Absoluut		
5805569	overige gebruiksfunctie	1,83	0,00	Absoluut		
5805571	woonfunctie	5,20	0,00	Absoluut		
5805572	kantoorfunctie, woonfunctie	5,54	0,00	Absoluut		
5805573	woonfunctie	4,35	0,00	Absoluut		
5805574	bijeenkomstfunctie, industrie functie, winkelfun	5,27	0,00	Absoluut		
5805700		1,60	0,00	Absoluut		
5805627	woonfunctie	2,17	0,00	Absoluut		
5805629	overige gebruiksfunctie, winkelfunctie	9,22	0,00	Absoluut		
5805630	woonfunctie	6,37	0,00	Absoluut		
5805631	woonfunctie	7,21	0,00	Absoluut		
5805632	woonfunctie	7,48	0,00	Absoluut		
5805633	woonfunctie	6,65	0,00	Absoluut		
5805634	woonfunctie	7,50	0,00	Absoluut		
5805635		1,56	0,00	Absoluut		
5805636		2,29	0,00	Absoluut		
5805637		1,64	0,00	Absoluut		
5805638		1,64	0,00	Absoluut		
5805639		1,63	0,00	Absoluut		
5805640		1,65	0,00	Absoluut		
5805641		1,62	0,00	Absoluut		
5805642		1,45	0,00	Absoluut		
5805643	woonfunctie	6,59	0,00	Absoluut		

Itemeigenschappen Testberekening

Model: Waalweg 1 IL V01 - testberekening
 Waalweg 1 IL V01 - Waalweg 1 IL V01
 Groep: (hoofdgroep)
 Lijst van Gebouwen, voor rekenmethode Industrielawaai - HMRI, industrie

Naam	BAG-id	Gemeente	Jaar	AHN-jaar	Trust	Cp	Refl. 31	Refl. 63	Refl. 125	Refl. 250	Refl. 500
5417692			0	0	0	0 dB	0,80	0,80	0,80	0,80	0,80
5418049			0	0	0	0 dB	0,80	0,80	0,80	0,80	0,80
5418778			0	0	0	0 dB	0,80	0,80	0,80	0,80	0,80
5433561			0	0	0	0 dB	0,80	0,80	0,80	0,80	0,80
5805290			0	0	0	0 dB	0,80	0,80	0,80	0,80	0,80
5805289			0	0	0	0 dB	0,80	0,80	0,80	0,80	0,80
5805291			0	0	0	0 dB	0,80	0,80	0,80	0,80	0,80
5805292			0	0	0	0 dB	0,80	0,80	0,80	0,80	0,80
5805293			0	0	0	0 dB	0,80	0,80	0,80	0,80	0,80
5805294			0	0	0	0 dB	0,80	0,80	0,80	0,80	0,80
5805295			0	0	0	0 dB	0,80	0,80	0,80	0,80	0,80
5805351			0	0	0	0 dB	0,80	0,80	0,80	0,80	0,80
5805352			0	0	0	0 dB	0,80	0,80	0,80	0,80	0,80
5805353			0	0	0	0 dB	0,80	0,80	0,80	0,80	0,80
5805354			0	0	0	0 dB	0,80	0,80	0,80	0,80	0,80
5805355			0	0	0	0 dB	0,80	0,80	0,80	0,80	0,80
5805356			0	0	0	0 dB	0,80	0,80	0,80	0,80	0,80
5805357			0	0	0	0 dB	0,80	0,80	0,80	0,80	0,80
5805358			0	0	0	0 dB	0,80	0,80	0,80	0,80	0,80
5805359			0	0	0	0 dB	0,80	0,80	0,80	0,80	0,80
5805360			0	0	0	0 dB	0,80	0,80	0,80	0,80	0,80
5805361			0	0	0	0 dB	0,80	0,80	0,80	0,80	0,80
5805362			0	0	0	0 dB	0,80	0,80	0,80	0,80	0,80
5805363			0	0	0	0 dB	0,80	0,80	0,80	0,80	0,80
5805364			0	0	0	0 dB	0,80	0,80	0,80	0,80	0,80
5805365			0	0	0	0 dB	0,80	0,80	0,80	0,80	0,80
5805422			0	0	0	0 dB	0,80	0,80	0,80	0,80	0,80
5805423			0	0	0	0 dB	0,80	0,80	0,80	0,80	0,80
5805425			0	0	0	0 dB	0,80	0,80	0,80	0,80	0,80
5805426			0	0	0	0 dB	0,80	0,80	0,80	0,80	0,80
5805427			0	0	0	0 dB	0,80	0,80	0,80	0,80	0,80
5805428			0	0	0	0 dB	0,80	0,80	0,80	0,80	0,80
5805429			0	0	0	0 dB	0,80	0,80	0,80	0,80	0,80
5805430			0	0	0	0 dB	0,80	0,80	0,80	0,80	0,80
5805529			0	0	0	0 dB	0,80	0,80	0,80	0,80	0,80
5805566			0	0	0	0 dB	0,80	0,80	0,80	0,80	0,80
5805567			0	0	0	0 dB	0,80	0,80	0,80	0,80	0,80
5805568			0	0	0	0 dB	0,80	0,80	0,80	0,80	0,80
5805569			0	0	0	0 dB	0,80	0,80	0,80	0,80	0,80
5805571			0	0	0	0 dB	0,80	0,80	0,80	0,80	0,80
5805572			0	0	0	0 dB	0,80	0,80	0,80	0,80	0,80
5805573			0	0	0	0 dB	0,80	0,80	0,80	0,80	0,80
5805574			0	0	0	0 dB	0,80	0,80	0,80	0,80	0,80
5805700			0	0	0	0 dB	0,80	0,80	0,80	0,80	0,80
5805627			0	0	0	0 dB	0,80	0,80	0,80	0,80	0,80
5805629			0	0	0	0 dB	0,80	0,80	0,80	0,80	0,80
5805630			0	0	0	0 dB	0,80	0,80	0,80	0,80	0,80
5805631			0	0	0	0 dB	0,80	0,80	0,80	0,80	0,80
5805632			0	0	0	0 dB	0,80	0,80	0,80	0,80	0,80
5805633			0	0	0	0 dB	0,80	0,80	0,80	0,80	0,80
5805634			0	0	0	0 dB	0,80	0,80	0,80	0,80	0,80
5805635			0	0	0	0 dB	0,80	0,80	0,80	0,80	0,80
5805636			0	0	0	0 dB	0,80	0,80	0,80	0,80	0,80
5805637			0	0	0	0 dB	0,80	0,80	0,80	0,80	0,80
5805638			0	0	0	0 dB	0,80	0,80	0,80	0,80	0,80
5805639			0	0	0	0 dB	0,80	0,80	0,80	0,80	0,80
5805640			0	0	0	0 dB	0,80	0,80	0,80	0,80	0,80
5805641			0	0	0	0 dB	0,80	0,80	0,80	0,80	0,80
5805642			0	0	0	0 dB	0,80	0,80	0,80	0,80	0,80
5805643			0	0	0	0 dB	0,80	0,80	0,80	0,80	0,80

Itemeigenschappen Testberekening

Model: Waalweg 1 IL V01 - testberekening
Waalweg 1 IL V01 - Waalweg 1 IL V01
Groep: (hoofdgroep)
Lijst van Gebouwen, voor rekenmethode Industrielawaai - HMRI, industrie

Naam	Refl. 1k	Refl. 2k	Refl. 4k	Refl. 8k
5417692	0,80	0,80	0,80	0,80
5418049	0,80	0,80	0,80	0,80
5418778	0,80	0,80	0,80	0,80
5433561	0,80	0,80	0,80	0,80
5805290	0,80	0,80	0,80	0,80
5805289	0,80	0,80	0,80	0,80
5805291	0,80	0,80	0,80	0,80
5805292	0,80	0,80	0,80	0,80
5805293	0,80	0,80	0,80	0,80
5805294	0,80	0,80	0,80	0,80
5805295	0,80	0,80	0,80	0,80
5805351	0,80	0,80	0,80	0,80
5805352	0,80	0,80	0,80	0,80
5805353	0,80	0,80	0,80	0,80
5805354	0,80	0,80	0,80	0,80
5805355	0,80	0,80	0,80	0,80
5805356	0,80	0,80	0,80	0,80
5805357	0,80	0,80	0,80	0,80
5805358	0,80	0,80	0,80	0,80
5805359	0,80	0,80	0,80	0,80
5805360	0,80	0,80	0,80	0,80
5805361	0,80	0,80	0,80	0,80
5805362	0,80	0,80	0,80	0,80
5805363	0,80	0,80	0,80	0,80
5805364	0,80	0,80	0,80	0,80
5805365	0,80	0,80	0,80	0,80
5805422	0,80	0,80	0,80	0,80
5805423	0,80	0,80	0,80	0,80
5805425	0,80	0,80	0,80	0,80
5805426	0,80	0,80	0,80	0,80
5805427	0,80	0,80	0,80	0,80
5805428	0,80	0,80	0,80	0,80
5805429	0,80	0,80	0,80	0,80
5805430	0,80	0,80	0,80	0,80
5805529	0,80	0,80	0,80	0,80
5805566	0,80	0,80	0,80	0,80
5805567	0,80	0,80	0,80	0,80
5805568	0,80	0,80	0,80	0,80
5805569	0,80	0,80	0,80	0,80
5805571	0,80	0,80	0,80	0,80
5805572	0,80	0,80	0,80	0,80
5805573	0,80	0,80	0,80	0,80
5805574	0,80	0,80	0,80	0,80
5805700	0,80	0,80	0,80	0,80
5805627	0,80	0,80	0,80	0,80
5805629	0,80	0,80	0,80	0,80
5805630	0,80	0,80	0,80	0,80
5805631	0,80	0,80	0,80	0,80
5805632	0,80	0,80	0,80	0,80
5805633	0,80	0,80	0,80	0,80
5805634	0,80	0,80	0,80	0,80
5805635	0,80	0,80	0,80	0,80
5805636	0,80	0,80	0,80	0,80
5805637	0,80	0,80	0,80	0,80
5805638	0,80	0,80	0,80	0,80
5805639	0,80	0,80	0,80	0,80
5805640	0,80	0,80	0,80	0,80
5805641	0,80	0,80	0,80	0,80
5805642	0,80	0,80	0,80	0,80
5805643	0,80	0,80	0,80	0,80

Itemeigenschappen Testberekening

Model: Waalweg 1 IL V01 - testberekening
 Waalweg 1 IL V01 - Waalweg 1 IL V01
 Groep: (hoofdgroep)
 Lijst van Gebouwen, voor rekenmethode Industrielawaai - HMRI, industrie

Naam	Omschr.	Hoogte	Maaiveld	Hdef.	Functie	Gebouwtype
5805644	woonfunctie	6,51	0,00	Absoluut		
5805645		1,69	0,00	Absoluut		
5805646	woonfunctie	6,50	0,00	Absoluut		
5805647	woonfunctie	6,54	0,00	Absoluut		
5805648		1,72	0,00	Absoluut		
5805649	woonfunctie	3,69	0,00	Absoluut		
5805650	woonfunctie	6,52	0,00	Absoluut		
5805651	woonfunctie	6,47	0,00	Absoluut		
5805652	woonfunctie	6,47	0,00	Absoluut		
5805653	woonfunctie	6,53	0,00	Absoluut		
5805654	gezondheidszorgfunctie, woonfunctie	3,59	0,00	Absoluut		
5805655	industriefunctie, woonfunctie	6,53	0,00	Absoluut		
5805656	woonfunctie	7,26	0,00	Absoluut		
5805657		2,11	0,00	Absoluut		
5805679		2,92	0,00	Absoluut		
5805680	woonfunctie	4,93	0,00	Absoluut		
5805699	woonfunctie	4,55	0,00	Absoluut		
5805681	woonfunctie	6,10	0,00	Absoluut		
5805682	industriefunctie	5,17	0,00	Absoluut		
5805683	woonfunctie	7,31	0,00	Absoluut		
5805684	woonfunctie	6,58	0,00	Absoluut		
5805685	woonfunctie	7,14	0,00	Absoluut		
5805687	woonfunctie	6,59	0,00	Absoluut		
5805688	woonfunctie	5,84	0,00	Absoluut		
5805689	woonfunctie	7,56	0,00	Absoluut		
5805690	bijeenkomstfunctie, woonfunctie	6,80	0,00	Absoluut		
5805691	woonfunctie	8,21	0,00	Absoluut		
5805692	woonfunctie	7,04	0,00	Absoluut		
5805693	woonfunctie	8,12	0,00	Absoluut		
5805694	woonfunctie	7,25	0,00	Absoluut		
5805695	woonfunctie	6,63	0,00	Absoluut		
5805696	overige gebruiksfunctie	1,72	0,00	Absoluut		
5805697	overige gebruiksfunctie	1,72	0,00	Absoluut		
5805698	woonfunctie	5,48	0,00	Absoluut		
5805701	woonfunctie	5,52	0,00	Absoluut		
5805702	woonfunctie	5,59	0,00	Absoluut		
5805703	woonfunctie	5,20	0,00	Absoluut		
5805705	woonfunctie	4,67	0,00	Absoluut		
5805706		4,37	0,00	Absoluut		
5805707		5,15	0,00	Absoluut		
5805708	woonfunctie	6,85	0,00	Absoluut		
5805714	overige gebruiksfunctie	2,47	0,00	Absoluut		
5805715	woonfunctie	6,19	0,00	Absoluut		
5805716	overige gebruiksfunctie	2,45	0,00	Absoluut		
5805717	woonfunctie	7,80	0,00	Absoluut		
5805718	woonfunctie	7,10	0,00	Absoluut		
5805719	woonfunctie	7,80	0,00	Absoluut		
5805720	woonfunctie	6,72	0,00	Absoluut		
5805721	woonfunctie	5,88	0,00	Absoluut		
5805849	woonfunctie	6,82	0,00	Absoluut		
5805838	woonfunctie	4,80	0,00	Absoluut		
5805839	woonfunctie	4,20	0,00	Absoluut		
5805840	woonfunctie	5,64	0,00	Absoluut		
5805841	bijeenkomstfunctie, woonfunctie	3,80	0,00	Absoluut		
5805842	woonfunctie	6,61	0,00	Absoluut		
5805843	woonfunctie	6,10	0,00	Absoluut		
5805844	woonfunctie	6,60	0,00	Absoluut		
5805845	woonfunctie	7,00	0,00	Absoluut		
5805846	woonfunctie	6,94	0,00	Absoluut		
5805847	woonfunctie	6,97	0,00	Absoluut		

Itemeigenschappen Testberekening

Model: Waalweg 1 IL V01 - testberekening
 Waalweg 1 IL V01 - Waalweg 1 IL V01
 Groep: (hoofdgroep)
 Lijst van Gebouwen, voor rekenmethode Industrielawaai - HMRI, industrie

Naam	BAG-id	Gemeente	Jaar	AHN-jaar	Trust	Cp	Refl. 31	Refl. 63	Refl. 125	Refl. 250	Refl. 500
5805644			0	0	0	0 dB	0,80	0,80	0,80	0,80	0,80
5805645			0	0	0	0 dB	0,80	0,80	0,80	0,80	0,80
5805646			0	0	0	0 dB	0,80	0,80	0,80	0,80	0,80
5805647			0	0	0	0 dB	0,80	0,80	0,80	0,80	0,80
5805648			0	0	0	0 dB	0,80	0,80	0,80	0,80	0,80
5805649			0	0	0	0 dB	0,80	0,80	0,80	0,80	0,80
5805650			0	0	0	0 dB	0,80	0,80	0,80	0,80	0,80
5805651			0	0	0	0 dB	0,80	0,80	0,80	0,80	0,80
5805652			0	0	0	0 dB	0,80	0,80	0,80	0,80	0,80
5805653			0	0	0	0 dB	0,80	0,80	0,80	0,80	0,80
5805654			0	0	0	0 dB	0,80	0,80	0,80	0,80	0,80
5805655			0	0	0	0 dB	0,80	0,80	0,80	0,80	0,80
5805656			0	0	0	0 dB	0,80	0,80	0,80	0,80	0,80
5805657			0	0	0	0 dB	0,80	0,80	0,80	0,80	0,80
5805679			0	0	0	0 dB	0,80	0,80	0,80	0,80	0,80
5805680			0	0	0	0 dB	0,80	0,80	0,80	0,80	0,80
5805699			0	0	0	0 dB	0,80	0,80	0,80	0,80	0,80
5805681			0	0	0	0 dB	0,80	0,80	0,80	0,80	0,80
5805682			0	0	0	0 dB	0,80	0,80	0,80	0,80	0,80
5805683			0	0	0	0 dB	0,80	0,80	0,80	0,80	0,80
5805684			0	0	0	0 dB	0,80	0,80	0,80	0,80	0,80
5805685			0	0	0	0 dB	0,80	0,80	0,80	0,80	0,80
5805687			0	0	0	0 dB	0,80	0,80	0,80	0,80	0,80
5805688			0	0	0	0 dB	0,80	0,80	0,80	0,80	0,80
5805689			0	0	0	0 dB	0,80	0,80	0,80	0,80	0,80
5805690			0	0	0	0 dB	0,80	0,80	0,80	0,80	0,80
5805691			0	0	0	0 dB	0,80	0,80	0,80	0,80	0,80
5805692			0	0	0	0 dB	0,80	0,80	0,80	0,80	0,80
5805693			0	0	0	0 dB	0,80	0,80	0,80	0,80	0,80
5805694			0	0	0	0 dB	0,80	0,80	0,80	0,80	0,80
5805695			0	0	0	0 dB	0,80	0,80	0,80	0,80	0,80
5805696			0	0	0	0 dB	0,80	0,80	0,80	0,80	0,80
5805697			0	0	0	0 dB	0,80	0,80	0,80	0,80	0,80
5805698			0	0	0	0 dB	0,80	0,80	0,80	0,80	0,80
5805701			0	0	0	0 dB	0,80	0,80	0,80	0,80	0,80
5805702			0	0	0	0 dB	0,80	0,80	0,80	0,80	0,80
5805703			0	0	0	0 dB	0,80	0,80	0,80	0,80	0,80
5805705			0	0	0	0 dB	0,80	0,80	0,80	0,80	0,80
5805706			0	0	0	0 dB	0,80	0,80	0,80	0,80	0,80
5805707			0	0	0	0 dB	0,80	0,80	0,80	0,80	0,80
5805708			0	0	0	0 dB	0,80	0,80	0,80	0,80	0,80
5805714			0	0	0	0 dB	0,80	0,80	0,80	0,80	0,80
5805715			0	0	0	0 dB	0,80	0,80	0,80	0,80	0,80
5805716			0	0	0	0 dB	0,80	0,80	0,80	0,80	0,80
5805717			0	0	0	0 dB	0,80	0,80	0,80	0,80	0,80
5805718			0	0	0	0 dB	0,80	0,80	0,80	0,80	0,80
5805719			0	0	0	0 dB	0,80	0,80	0,80	0,80	0,80
5805720			0	0	0	0 dB	0,80	0,80	0,80	0,80	0,80
5805721			0	0	0	0 dB	0,80	0,80	0,80	0,80	0,80
5805849			0	0	0	0 dB	0,80	0,80	0,80	0,80	0,80
5805838			0	0	0	0 dB	0,80	0,80	0,80	0,80	0,80
5805839			0	0	0	0 dB	0,80	0,80	0,80	0,80	0,80
5805840			0	0	0	0 dB	0,80	0,80	0,80	0,80	0,80
5805841			0	0	0	0 dB	0,80	0,80	0,80	0,80	0,80
5805842			0	0	0	0 dB	0,80	0,80	0,80	0,80	0,80
5805843			0	0	0	0 dB	0,80	0,80	0,80	0,80	0,80
5805844			0	0	0	0 dB	0,80	0,80	0,80	0,80	0,80
5805845			0	0	0	0 dB	0,80	0,80	0,80	0,80	0,80
5805846			0	0	0	0 dB	0,80	0,80	0,80	0,80	0,80
5805847			0	0	0	0 dB	0,80	0,80	0,80	0,80	0,80

Itemeigenschappen Testberekening

Model: Waalweg 1 IL V01 - testberekening
Waalweg 1 IL V01 - Waalweg 1 IL V01
Groep: (hoofdgroep)
Lijst van Gebouwen, voor rekenmethode Industrielawaai - HMRI, industrie

Naam	Refl. 1k	Refl. 2k	Refl. 4k	Refl. 8k
5805644	0,80	0,80	0,80	0,80
5805645	0,80	0,80	0,80	0,80
5805646	0,80	0,80	0,80	0,80
5805647	0,80	0,80	0,80	0,80
5805648	0,80	0,80	0,80	0,80
5805649	0,80	0,80	0,80	0,80
5805650	0,80	0,80	0,80	0,80
5805651	0,80	0,80	0,80	0,80
5805652	0,80	0,80	0,80	0,80
5805653	0,80	0,80	0,80	0,80
5805654	0,80	0,80	0,80	0,80
5805655	0,80	0,80	0,80	0,80
5805656	0,80	0,80	0,80	0,80
5805657	0,80	0,80	0,80	0,80
5805679	0,80	0,80	0,80	0,80
5805680	0,80	0,80	0,80	0,80
5805699	0,80	0,80	0,80	0,80
5805681	0,80	0,80	0,80	0,80
5805682	0,80	0,80	0,80	0,80
5805683	0,80	0,80	0,80	0,80
5805684	0,80	0,80	0,80	0,80
5805685	0,80	0,80	0,80	0,80
5805687	0,80	0,80	0,80	0,80
5805688	0,80	0,80	0,80	0,80
5805689	0,80	0,80	0,80	0,80
5805690	0,80	0,80	0,80	0,80
5805691	0,80	0,80	0,80	0,80
5805692	0,80	0,80	0,80	0,80
5805693	0,80	0,80	0,80	0,80
5805694	0,80	0,80	0,80	0,80
5805695	0,80	0,80	0,80	0,80
5805696	0,80	0,80	0,80	0,80
5805697	0,80	0,80	0,80	0,80
5805698	0,80	0,80	0,80	0,80
5805701	0,80	0,80	0,80	0,80
5805702	0,80	0,80	0,80	0,80
5805703	0,80	0,80	0,80	0,80
5805705	0,80	0,80	0,80	0,80
5805706	0,80	0,80	0,80	0,80
5805707	0,80	0,80	0,80	0,80
5805708	0,80	0,80	0,80	0,80
5805714	0,80	0,80	0,80	0,80
5805715	0,80	0,80	0,80	0,80
5805716	0,80	0,80	0,80	0,80
5805717	0,80	0,80	0,80	0,80
5805718	0,80	0,80	0,80	0,80
5805719	0,80	0,80	0,80	0,80
5805720	0,80	0,80	0,80	0,80
5805721	0,80	0,80	0,80	0,80
5805849	0,80	0,80	0,80	0,80
5805838	0,80	0,80	0,80	0,80
5805839	0,80	0,80	0,80	0,80
5805840	0,80	0,80	0,80	0,80
5805841	0,80	0,80	0,80	0,80
5805842	0,80	0,80	0,80	0,80
5805843	0,80	0,80	0,80	0,80
5805844	0,80	0,80	0,80	0,80
5805845	0,80	0,80	0,80	0,80
5805846	0,80	0,80	0,80	0,80
5805847	0,80	0,80	0,80	0,80

Itemeigenschappen Testberekening

Model: Waalweg 1 IL V01 - testberekening
 Waalweg 1 IL V01 - Waalweg 1 IL V01
 Groep: (hoofdgroep)
 Lijst van Gebouwen, voor rekenmethode Industrielawaai - HMRI, industrie

Naam	Omschr.	Hoogte	Maaiveld	Hdef.	Functie	Gebouwtype
5805848	woonfunctie	6,83	0,00	Absoluut		
5805850	woonfunctie	6,23	0,00	Absoluut		
5805851	woonfunctie	3,84	0,00	Absoluut		
5805852	overige gebruiksfunctie	2,44	0,00	Absoluut		
5805853	woonfunctie	6,52	0,00	Absoluut		
5805854	woonfunctie	5,89	0,00	Absoluut		
5805855	woonfunctie	5,56	0,00	Absoluut		
5806004		1,64	0,00	Absoluut		
5806005		1,65	0,00	Absoluut		
5806006	woonfunctie	6,52	0,00	Absoluut		
5806713	industriefunctie, woonfunctie	5,59	0,00	Absoluut		
5808394	woonfunctie	7,02	0,00	Absoluut		
5808465	woonfunctie	6,44	0,00	Absoluut		
5808466		1,65	0,00	Absoluut		
5808467		1,64	0,00	Absoluut		
5808555	woonfunctie	4,54	0,00	Absoluut		
5808556	woonfunctie	4,56	0,00	Absoluut		
5808557		1,69	0,00	Absoluut		
5808558		1,69	0,00	Absoluut		
5808559		1,68	0,00	Absoluut		
5808560		1,72	0,00	Absoluut		
5808561	woonfunctie	4,64	0,00	Absoluut		
5808562	woonfunctie	4,61	0,00	Absoluut		
5808563	woonfunctie	4,72	0,00	Absoluut		
5808564	woonfunctie	4,69	0,00	Absoluut		
5808565	woonfunctie	4,73	0,00	Absoluut		
5808566	industriefunctie, woonfunctie	4,39	0,00	Absoluut		
5808741	logiesfunctie	8,20	0,00	Absoluut		
5808742		8,22	0,00	Absoluut		
5808743		2,21	0,00	Absoluut		
5808744	woonfunctie	4,81	0,00	Absoluut		
5808745	woonfunctie	5,57	0,00	Absoluut		
5808746	woonfunctie	5,34	0,00	Absoluut		
5808747		1,53	0,00	Absoluut		
5809171	woonfunctie	3,85	0,00	Absoluut		
5809172	woonfunctie	1,91	0,00	Absoluut		
5809173		1,51	0,00	Absoluut		
5809174		3,44	0,00	Absoluut		
5809175	woonfunctie	6,65	0,00	Absoluut		
5809176	woonfunctie	6,58	0,00	Absoluut		
5809177	woonfunctie	7,84	0,00	Absoluut		
5809178		2,23	0,00	Absoluut		
5809179		2,42	0,00	Absoluut		
5809461	woonfunctie	4,46	0,00	Absoluut		
5809462		2,84	0,00	Absoluut		
5809463	woonfunctie	4,72	0,00	Absoluut		
5809464		1,17	0,00	Absoluut		
5809465		1,11	0,00	Absoluut		
5809647	woonfunctie	4,63	0,00	Absoluut		
5809648		1,55	0,00	Absoluut		
5809649	woonfunctie	4,29	0,00	Absoluut		
5809650	woonfunctie	5,01	0,00	Absoluut		
5809651	woonfunctie	4,37	0,00	Absoluut		
5809652	woonfunctie	5,27	0,00	Absoluut		
5809653		3,19	0,00	Absoluut		
5809654	woonfunctie	4,20	0,00	Absoluut		
5809655		1,60	0,00	Absoluut		
5809656		1,61	0,00	Absoluut		
5809657		1,65	0,00	Absoluut		
5809694		2,14	0,00	Absoluut		

Itemeigenschappen Testberekening

Model: Waalweg 1 IL V01 - testberekening
 Waalweg 1 IL V01 - Waalweg 1 IL V01
 Groep: (hoofdgroep)
 Lijst van Gebouwen, voor rekenmethode Industrielawaai - HMRI, industrie

Naam	BAG-id	Gemeente	Jaar	AHN-jaar	Trust	Cp	Refl. 31	Refl. 63	Refl. 125	Refl. 250	Refl. 500
5805848			0	0	0	0 dB	0,80	0,80	0,80	0,80	0,80
5805850			0	0	0	0 dB	0,80	0,80	0,80	0,80	0,80
5805851			0	0	0	0 dB	0,80	0,80	0,80	0,80	0,80
5805852			0	0	0	0 dB	0,80	0,80	0,80	0,80	0,80
5805853			0	0	0	0 dB	0,80	0,80	0,80	0,80	0,80
5805854			0	0	0	0 dB	0,80	0,80	0,80	0,80	0,80
5805855			0	0	0	0 dB	0,80	0,80	0,80	0,80	0,80
5806004			0	0	0	0 dB	0,80	0,80	0,80	0,80	0,80
5806005			0	0	0	0 dB	0,80	0,80	0,80	0,80	0,80
5806006			0	0	0	0 dB	0,80	0,80	0,80	0,80	0,80
5806713			0	0	0	0 dB	0,80	0,80	0,80	0,80	0,80
5808394			0	0	0	0 dB	0,80	0,80	0,80	0,80	0,80
5808465			0	0	0	0 dB	0,80	0,80	0,80	0,80	0,80
5808466			0	0	0	0 dB	0,80	0,80	0,80	0,80	0,80
5808467			0	0	0	0 dB	0,80	0,80	0,80	0,80	0,80
5808555			0	0	0	0 dB	0,80	0,80	0,80	0,80	0,80
5808556			0	0	0	0 dB	0,80	0,80	0,80	0,80	0,80
5808557			0	0	0	0 dB	0,80	0,80	0,80	0,80	0,80
5808558			0	0	0	0 dB	0,80	0,80	0,80	0,80	0,80
5808559			0	0	0	0 dB	0,80	0,80	0,80	0,80	0,80
5808560			0	0	0	0 dB	0,80	0,80	0,80	0,80	0,80
5808561			0	0	0	0 dB	0,80	0,80	0,80	0,80	0,80
5808562			0	0	0	0 dB	0,80	0,80	0,80	0,80	0,80
5808563			0	0	0	0 dB	0,80	0,80	0,80	0,80	0,80
5808564			0	0	0	0 dB	0,80	0,80	0,80	0,80	0,80
5808565			0	0	0	0 dB	0,80	0,80	0,80	0,80	0,80
5808566			0	0	0	0 dB	0,80	0,80	0,80	0,80	0,80
5808741			0	0	0	0 dB	0,80	0,80	0,80	0,80	0,80
5808742			0	0	0	0 dB	0,80	0,80	0,80	0,80	0,80
5808743			0	0	0	0 dB	0,80	0,80	0,80	0,80	0,80
5808744			0	0	0	0 dB	0,80	0,80	0,80	0,80	0,80
5808745			0	0	0	0 dB	0,80	0,80	0,80	0,80	0,80
5808746			0	0	0	0 dB	0,80	0,80	0,80	0,80	0,80
5808747			0	0	0	0 dB	0,80	0,80	0,80	0,80	0,80
5809171			0	0	0	0 dB	0,80	0,80	0,80	0,80	0,80
5809172			0	0	0	0 dB	0,80	0,80	0,80	0,80	0,80
5809173			0	0	0	0 dB	0,80	0,80	0,80	0,80	0,80
5809174			0	0	0	0 dB	0,80	0,80	0,80	0,80	0,80
5809175			0	0	0	0 dB	0,80	0,80	0,80	0,80	0,80
5809176			0	0	0	0 dB	0,80	0,80	0,80	0,80	0,80
5809177			0	0	0	0 dB	0,80	0,80	0,80	0,80	0,80
5809178			0	0	0	0 dB	0,80	0,80	0,80	0,80	0,80
5809179			0	0	0	0 dB	0,80	0,80	0,80	0,80	0,80
5809461			0	0	0	0 dB	0,80	0,80	0,80	0,80	0,80
5809462			0	0	0	0 dB	0,80	0,80	0,80	0,80	0,80
5809463			0	0	0	0 dB	0,80	0,80	0,80	0,80	0,80
5809464			0	0	0	0 dB	0,80	0,80	0,80	0,80	0,80
5809465			0	0	0	0 dB	0,80	0,80	0,80	0,80	0,80
5809647			0	0	0	0 dB	0,80	0,80	0,80	0,80	0,80
5809648			0	0	0	0 dB	0,80	0,80	0,80	0,80	0,80
5809649			0	0	0	0 dB	0,80	0,80	0,80	0,80	0,80
5809650			0	0	0	0 dB	0,80	0,80	0,80	0,80	0,80
5809651			0	0	0	0 dB	0,80	0,80	0,80	0,80	0,80
5809652			0	0	0	0 dB	0,80	0,80	0,80	0,80	0,80
5809653			0	0	0	0 dB	0,80	0,80	0,80	0,80	0,80
5809654			0	0	0	0 dB	0,80	0,80	0,80	0,80	0,80
5809655			0	0	0	0 dB	0,80	0,80	0,80	0,80	0,80
5809656			0	0	0	0 dB	0,80	0,80	0,80	0,80	0,80
5809657			0	0	0	0 dB	0,80	0,80	0,80	0,80	0,80
5809694			0	0	0	0 dB	0,80	0,80	0,80	0,80	0,80

Itemeigenschappen Testberekening

Model: Waalweg 1 IL V01 - testberekening
Waalweg 1 IL V01 - Waalweg 1 IL V01
Groep: (hoofdgroep)
Lijst van Gebouwen, voor rekenmethode Industrielawaai - HMRI, industrie

Naam	Refl. 1k	Refl. 2k	Refl. 4k	Refl. 8k
5805848	0,80	0,80	0,80	0,80
5805850	0,80	0,80	0,80	0,80
5805851	0,80	0,80	0,80	0,80
5805852	0,80	0,80	0,80	0,80
5805853	0,80	0,80	0,80	0,80
5805854	0,80	0,80	0,80	0,80
5805855	0,80	0,80	0,80	0,80
5806004	0,80	0,80	0,80	0,80
5806005	0,80	0,80	0,80	0,80
5806006	0,80	0,80	0,80	0,80
5806713	0,80	0,80	0,80	0,80
5808394	0,80	0,80	0,80	0,80
5808465	0,80	0,80	0,80	0,80
5808466	0,80	0,80	0,80	0,80
5808467	0,80	0,80	0,80	0,80
5808555	0,80	0,80	0,80	0,80
5808556	0,80	0,80	0,80	0,80
5808557	0,80	0,80	0,80	0,80
5808558	0,80	0,80	0,80	0,80
5808559	0,80	0,80	0,80	0,80
5808560	0,80	0,80	0,80	0,80
5808561	0,80	0,80	0,80	0,80
5808562	0,80	0,80	0,80	0,80
5808563	0,80	0,80	0,80	0,80
5808564	0,80	0,80	0,80	0,80
5808565	0,80	0,80	0,80	0,80
5808566	0,80	0,80	0,80	0,80
5808741	0,80	0,80	0,80	0,80
5808742	0,80	0,80	0,80	0,80
5808743	0,80	0,80	0,80	0,80
5808744	0,80	0,80	0,80	0,80
5808745	0,80	0,80	0,80	0,80
5808746	0,80	0,80	0,80	0,80
5808747	0,80	0,80	0,80	0,80
5809171	0,80	0,80	0,80	0,80
5809172	0,80	0,80	0,80	0,80
5809173	0,80	0,80	0,80	0,80
5809174	0,80	0,80	0,80	0,80
5809175	0,80	0,80	0,80	0,80
5809176	0,80	0,80	0,80	0,80
5809177	0,80	0,80	0,80	0,80
5809178	0,80	0,80	0,80	0,80
5809179	0,80	0,80	0,80	0,80
5809461	0,80	0,80	0,80	0,80
5809462	0,80	0,80	0,80	0,80
5809463	0,80	0,80	0,80	0,80
5809464	0,80	0,80	0,80	0,80
5809465	0,80	0,80	0,80	0,80
5809647	0,80	0,80	0,80	0,80
5809648	0,80	0,80	0,80	0,80
5809649	0,80	0,80	0,80	0,80
5809650	0,80	0,80	0,80	0,80
5809651	0,80	0,80	0,80	0,80
5809652	0,80	0,80	0,80	0,80
5809653	0,80	0,80	0,80	0,80
5809654	0,80	0,80	0,80	0,80
5809655	0,80	0,80	0,80	0,80
5809656	0,80	0,80	0,80	0,80
5809657	0,80	0,80	0,80	0,80
5809694	0,80	0,80	0,80	0,80

Itemeigenschappen Testberekening

Model: Waalweg 1 IL V01 - testberekening
 Waalweg 1 IL V01 - Waalweg 1 IL V01
 Groep: (hoofdgroep)
 Lijst van Gebouwen, voor rekenmethode Industrielawaai - HMRI, industrie

Naam	Omschr.	Hoogte	Maaiveld	Hdef.	Functie	Gebouwtype
5809695	woonfunctie	5,82	0,00	Absoluut		
5809696	woonfunctie	6,97	0,00	Absoluut		
5809697		2,21	0,00	Absoluut		
5809698	woonfunctie	5,97	0,00	Absoluut		
5809699		2,13	0,00	Absoluut		
5809700	woonfunctie	7,18	0,00	Absoluut		
5809701	woonfunctie	7,16	0,00	Absoluut		
5809702	woonfunctie	6,83	0,00	Absoluut		
5809703	woonfunctie	5,47	0,00	Absoluut		
5809836		2,15	0,00	Absoluut		
5809960	woonfunctie	4,59	0,00	Absoluut		
5809961	woonfunctie	4,67	0,00	Absoluut		
5810497		1,80	0,00	Absoluut		
5810498	woonfunctie	6,36	0,00	Absoluut		
5810500	woonfunctie	1,66	0,00	Absoluut		
5810501	woonfunctie	1,59	0,00	Absoluut		
5810502	woonfunctie	5,25	0,00	Absoluut		
5810503	woonfunctie	1,77	0,00	Absoluut		
5811893	woonfunctie	4,93	0,00	Absoluut		
5811894	woonfunctie	4,73	0,00	Absoluut		
5811895	woonfunctie	4,57	0,00	Absoluut		
5811896	woonfunctie	5,09	0,00	Absoluut		
5812017	woonfunctie	4,84	0,00	Absoluut		
5812018	woonfunctie	5,16	0,00	Absoluut		
5812019	woonfunctie	5,17	0,00	Absoluut		
5812020	woonfunctie	6,27	0,00	Absoluut		
5812021	woonfunctie	5,58	0,00	Absoluut		
5812022		2,04	0,00	Absoluut		
5812023	woonfunctie	6,62	0,00	Absoluut		
5812024	woonfunctie	6,08	0,00	Absoluut		
5812025	woonfunctie	6,43	0,00	Absoluut		
5812026	woonfunctie	5,67	0,00	Absoluut		
5812027		2,52	0,00	Absoluut		
5812028	woonfunctie	6,30	0,00	Absoluut		
5812448	woonfunctie	6,39	0,00	Absoluut		
5812449		2,14	0,00	Absoluut		
5812450		2,14	0,00	Absoluut		
5812451		2,10	0,00	Absoluut		
5812452	woonfunctie	6,88	0,00	Absoluut		
5812594	woonfunctie	7,22	0,00	Absoluut		
5812595	woonfunctie	6,06	0,00	Absoluut		
5812608	woonfunctie	7,61	0,00	Absoluut		
5812609		2,18	0,00	Absoluut		
5812610	woonfunctie	6,49	0,00	Absoluut		
5812706		1,66	0,00	Absoluut		
5812707	woonfunctie	5,69	0,00	Absoluut		
5812708		1,76	0,00	Absoluut		
5812709		1,74	0,00	Absoluut		
5812784		2,16	0,00	Absoluut		
5812785	woonfunctie	6,86	0,00	Absoluut		
5812786	woonfunctie	5,70	0,00	Absoluut		
5812794		3,32	0,00	Absoluut		
5812795	woonfunctie	10,02	0,00	Absoluut		
5812796		3,31	0,00	Absoluut		
5812797		3,37	0,00	Absoluut		
5812798		3,14	0,00	Absoluut		
5812799	woonfunctie	6,84	0,00	Absoluut		
5812800	woonfunctie	6,86	0,00	Absoluut		
5812801	woonfunctie	9,46	0,00	Absoluut		
5812818	woonfunctie	4,78	0,00	Absoluut		

Itemeigenschappen Testberekening

Model: Waalweg 1 IL V01 - testberekening
 Waalweg 1 IL V01 - Waalweg 1 IL V01
 Groep: (hoofdgroep)
 Lijst van Gebouwen, voor rekenmethode Industrielawaai - HMRI, industrie

Naam	BAG-id	Gemeente	Jaar	AHN-jaar	Trust	Cp	Refl. 31	Refl. 63	Refl. 125	Refl. 250	Refl. 500
5809695			0	0	0	0 dB	0,80	0,80	0,80	0,80	0,80
5809696			0	0	0	0 dB	0,80	0,80	0,80	0,80	0,80
5809697			0	0	0	0 dB	0,80	0,80	0,80	0,80	0,80
5809698			0	0	0	0 dB	0,80	0,80	0,80	0,80	0,80
5809699			0	0	0	0 dB	0,80	0,80	0,80	0,80	0,80
5809700			0	0	0	0 dB	0,80	0,80	0,80	0,80	0,80
5809701			0	0	0	0 dB	0,80	0,80	0,80	0,80	0,80
5809702			0	0	0	0 dB	0,80	0,80	0,80	0,80	0,80
5809703			0	0	0	0 dB	0,80	0,80	0,80	0,80	0,80
5809836			0	0	0	0 dB	0,80	0,80	0,80	0,80	0,80
5809960			0	0	0	0 dB	0,80	0,80	0,80	0,80	0,80
5809961			0	0	0	0 dB	0,80	0,80	0,80	0,80	0,80
5810497			0	0	0	0 dB	0,80	0,80	0,80	0,80	0,80
5810498			0	0	0	0 dB	0,80	0,80	0,80	0,80	0,80
5810500			0	0	0	0 dB	0,80	0,80	0,80	0,80	0,80
5810501			0	0	0	0 dB	0,80	0,80	0,80	0,80	0,80
5810502			0	0	0	0 dB	0,80	0,80	0,80	0,80	0,80
5810503			0	0	0	0 dB	0,80	0,80	0,80	0,80	0,80
5811893			0	0	0	0 dB	0,80	0,80	0,80	0,80	0,80
5811894			0	0	0	0 dB	0,80	0,80	0,80	0,80	0,80
5811895			0	0	0	0 dB	0,80	0,80	0,80	0,80	0,80
5811896			0	0	0	0 dB	0,80	0,80	0,80	0,80	0,80
5812017			0	0	0	0 dB	0,80	0,80	0,80	0,80	0,80
5812018			0	0	0	0 dB	0,80	0,80	0,80	0,80	0,80
5812019			0	0	0	0 dB	0,80	0,80	0,80	0,80	0,80
5812020			0	0	0	0 dB	0,80	0,80	0,80	0,80	0,80
5812021			0	0	0	0 dB	0,80	0,80	0,80	0,80	0,80
5812022			0	0	0	0 dB	0,80	0,80	0,80	0,80	0,80
5812023			0	0	0	0 dB	0,80	0,80	0,80	0,80	0,80
5812024			0	0	0	0 dB	0,80	0,80	0,80	0,80	0,80
5812025			0	0	0	0 dB	0,80	0,80	0,80	0,80	0,80
5812026			0	0	0	0 dB	0,80	0,80	0,80	0,80	0,80
5812027			0	0	0	0 dB	0,80	0,80	0,80	0,80	0,80
5812028			0	0	0	0 dB	0,80	0,80	0,80	0,80	0,80
5812448			0	0	0	0 dB	0,80	0,80	0,80	0,80	0,80
5812449			0	0	0	0 dB	0,80	0,80	0,80	0,80	0,80
5812450			0	0	0	0 dB	0,80	0,80	0,80	0,80	0,80
5812451			0	0	0	0 dB	0,80	0,80	0,80	0,80	0,80
5812452			0	0	0	0 dB	0,80	0,80	0,80	0,80	0,80
5812594			0	0	0	0 dB	0,80	0,80	0,80	0,80	0,80
5812595			0	0	0	0 dB	0,80	0,80	0,80	0,80	0,80
5812608			0	0	0	0 dB	0,80	0,80	0,80	0,80	0,80
5812609			0	0	0	0 dB	0,80	0,80	0,80	0,80	0,80
5812610			0	0	0	0 dB	0,80	0,80	0,80	0,80	0,80
5812706			0	0	0	0 dB	0,80	0,80	0,80	0,80	0,80
5812707			0	0	0	0 dB	0,80	0,80	0,80	0,80	0,80
5812708			0	0	0	0 dB	0,80	0,80	0,80	0,80	0,80
5812709			0	0	0	0 dB	0,80	0,80	0,80	0,80	0,80
5812784			0	0	0	0 dB	0,80	0,80	0,80	0,80	0,80
5812785			0	0	0	0 dB	0,80	0,80	0,80	0,80	0,80
5812786			0	0	0	0 dB	0,80	0,80	0,80	0,80	0,80
5812794			0	0	0	0 dB	0,80	0,80	0,80	0,80	0,80
5812795			0	0	0	0 dB	0,80	0,80	0,80	0,80	0,80
5812796			0	0	0	0 dB	0,80	0,80	0,80	0,80	0,80
5812797			0	0	0	0 dB	0,80	0,80	0,80	0,80	0,80
5812798			0	0	0	0 dB	0,80	0,80	0,80	0,80	0,80
5812799			0	0	0	0 dB	0,80	0,80	0,80	0,80	0,80
5812800			0	0	0	0 dB	0,80	0,80	0,80	0,80	0,80
5812801			0	0	0	0 dB	0,80	0,80	0,80	0,80	0,80
5812818			0	0	0	0 dB	0,80	0,80	0,80	0,80	0,80

Itemeigenschappen Testberekening

Model: Waalweg 1 IL V01 - testberekening
Waalweg 1 IL V01 - Waalweg 1 IL V01
Groep: (hoofdgroep)
Lijst van Gebouwen, voor rekenmethode Industrielawaai - HMRI, industrie

Naam	Refl. 1k	Refl. 2k	Refl. 4k	Refl. 8k
5809695	0,80	0,80	0,80	0,80
5809696	0,80	0,80	0,80	0,80
5809697	0,80	0,80	0,80	0,80
5809698	0,80	0,80	0,80	0,80
5809699	0,80	0,80	0,80	0,80
5809700	0,80	0,80	0,80	0,80
5809701	0,80	0,80	0,80	0,80
5809702	0,80	0,80	0,80	0,80
5809703	0,80	0,80	0,80	0,80
5809836	0,80	0,80	0,80	0,80
5809960	0,80	0,80	0,80	0,80
5809961	0,80	0,80	0,80	0,80
5810497	0,80	0,80	0,80	0,80
5810498	0,80	0,80	0,80	0,80
5810500	0,80	0,80	0,80	0,80
5810501	0,80	0,80	0,80	0,80
5810502	0,80	0,80	0,80	0,80
5810503	0,80	0,80	0,80	0,80
5811893	0,80	0,80	0,80	0,80
5811894	0,80	0,80	0,80	0,80
5811895	0,80	0,80	0,80	0,80
5811896	0,80	0,80	0,80	0,80
5812017	0,80	0,80	0,80	0,80
5812018	0,80	0,80	0,80	0,80
5812019	0,80	0,80	0,80	0,80
5812020	0,80	0,80	0,80	0,80
5812021	0,80	0,80	0,80	0,80
5812022	0,80	0,80	0,80	0,80
5812023	0,80	0,80	0,80	0,80
5812024	0,80	0,80	0,80	0,80
5812025	0,80	0,80	0,80	0,80
5812026	0,80	0,80	0,80	0,80
5812027	0,80	0,80	0,80	0,80
5812028	0,80	0,80	0,80	0,80
5812448	0,80	0,80	0,80	0,80
5812449	0,80	0,80	0,80	0,80
5812450	0,80	0,80	0,80	0,80
5812451	0,80	0,80	0,80	0,80
5812452	0,80	0,80	0,80	0,80
5812594	0,80	0,80	0,80	0,80
5812595	0,80	0,80	0,80	0,80
5812608	0,80	0,80	0,80	0,80
5812609	0,80	0,80	0,80	0,80
5812610	0,80	0,80	0,80	0,80
5812706	0,80	0,80	0,80	0,80
5812707	0,80	0,80	0,80	0,80
5812708	0,80	0,80	0,80	0,80
5812709	0,80	0,80	0,80	0,80
5812784	0,80	0,80	0,80	0,80
5812785	0,80	0,80	0,80	0,80
5812786	0,80	0,80	0,80	0,80
5812794	0,80	0,80	0,80	0,80
5812795	0,80	0,80	0,80	0,80
5812796	0,80	0,80	0,80	0,80
5812797	0,80	0,80	0,80	0,80
5812798	0,80	0,80	0,80	0,80
5812799	0,80	0,80	0,80	0,80
5812800	0,80	0,80	0,80	0,80
5812801	0,80	0,80	0,80	0,80
5812818	0,80	0,80	0,80	0,80

Itemeigenschappen Testberekening

Model: Waalweg 1 IL V01 - testberekening
 Waalweg 1 IL V01 - Waalweg 1 IL V01
 Groep: (hoofdgroep)
 Lijst van Gebouwen, voor rekenmethode Industrielawaai - HMRI, industrie

Naam	Omschr.	Hoogte	Maaiveld	Hdef.	Functie	Gebouwtype
5812819	woonfunctie	4,76	0,00	Absoluut		
5812820	woonfunctie	5,74	0,00	Absoluut		
5812821		1,40	0,00	Absoluut		
5812822	industriefunctie,winkelfunctie	6,26	0,00	Absoluut		
5812899	woonfunctie	4,30	0,00	Absoluut		
5812987	woonfunctie	7,23	0,00	Absoluut		
5813077	sportfunctie	5,61	0,00	Absoluut		
5813125		7,09	0,00	Absoluut		
5813226		2,21	0,00	Absoluut		
5813227	woonfunctie	6,13	0,00	Absoluut		
5813228	woonfunctie	6,56	0,00	Absoluut		
5813229		2,25	0,00	Absoluut		
5813230	woonfunctie	6,68	0,00	Absoluut		
5813231	woonfunctie	5,25	0,00	Absoluut		
5813232		2,55	0,00	Absoluut		
5813233		2,59	0,00	Absoluut		
5813234		2,67	0,00	Absoluut		
5813235	woonfunctie	6,85	0,00	Absoluut		
5813236	woonfunctie	7,06	0,00	Absoluut		
5813237		2,68	0,00	Absoluut		
5813238		2,59	0,00	Absoluut		
5813239	woonfunctie	6,63	0,00	Absoluut		
5813240		2,75	0,00	Absoluut		
5813241		5,76	0,00	Absoluut		
5813331	woonfunctie	5,05	0,00	Absoluut		
5813332	woonfunctie	4,81	0,00	Absoluut		
5813333	woonfunctie	4,42	0,00	Absoluut		
5813334	woonfunctie	4,76	0,00	Absoluut		
5813335	woonfunctie	4,47	0,00	Absoluut		
5813336		5,74	0,00	Absoluut		
5813337	woonfunctie	4,93	0,00	Absoluut		
5813338		3,75	0,00	Absoluut		
5813339	woonfunctie	5,28	0,00	Absoluut		
5813340	industriefunctie,woonfunctie	2,07	0,00	Absoluut		
5813419	woonfunctie	5,12	0,00	Absoluut		
5813420	winkelfunctie	4,03	0,00	Absoluut		
5813421	woonfunctie	3,24	0,00	Absoluut		
5813436		1,66	0,00	Absoluut		
5813437		1,74	0,00	Absoluut		
5813438	woonfunctie	7,36	0,00	Absoluut		
5813439		1,73	0,00	Absoluut		
5813440	woonfunctie	6,82	0,00	Absoluut		
5813441	woonfunctie	5,81	0,00	Absoluut		
5813442	woonfunctie	5,93	0,00	Absoluut		
5813443		1,58	0,00	Absoluut		
5813444	woonfunctie	6,33	0,00	Absoluut		
5813445		1,54	0,00	Absoluut		
5813446	woonfunctie	5,43	0,00	Absoluut		
5813447		2,46	0,00	Absoluut		
5813448		1,66	0,00	Absoluut		
5813528	woonfunctie	6,79	0,00	Absoluut		
5813529		1,75	0,00	Absoluut		
5813530		1,93	0,00	Absoluut		
5813533	woonfunctie	5,03	0,00	Absoluut		
5813534	woonfunctie	4,55	0,00	Absoluut		
5813535	kantoorfunctie,woonfunctie	5,81	0,00	Absoluut		
5813536	woonfunctie	4,83	0,00	Absoluut		
5813537	woonfunctie	6,96	0,00	Absoluut		
5813708	woonfunctie	6,18	0,00	Absoluut		
5813710	woonfunctie	4,34	0,00	Absoluut		

Itemeigenschappen Testberekening

Model: Waalweg 1 IL V01 - testberekening
 Waalweg 1 IL V01 - Waalweg 1 IL V01
 Groep: (hoofdgroep)
 Lijst van Gebouwen, voor rekenmethode Industrielawaai - HMRI, industrie

Naam	BAG-id	Gemeente	Jaar	AHN-jaar	Trust	Cp	Refl. 31	Refl. 63	Refl. 125	Refl. 250	Refl. 500
5812819			0	0	0	0 dB	0,80	0,80	0,80	0,80	0,80
5812820			0	0	0	0 dB	0,80	0,80	0,80	0,80	0,80
5812821			0	0	0	0 dB	0,80	0,80	0,80	0,80	0,80
5812822			0	0	0	0 dB	0,80	0,80	0,80	0,80	0,80
5812899			0	0	0	0 dB	0,80	0,80	0,80	0,80	0,80
5812987			0	0	0	0 dB	0,80	0,80	0,80	0,80	0,80
5813077			0	0	0	0 dB	0,80	0,80	0,80	0,80	0,80
5813125			0	0	0	0 dB	0,80	0,80	0,80	0,80	0,80
5813226			0	0	0	0 dB	0,80	0,80	0,80	0,80	0,80
5813227			0	0	0	0 dB	0,80	0,80	0,80	0,80	0,80
5813228			0	0	0	0 dB	0,80	0,80	0,80	0,80	0,80
5813229			0	0	0	0 dB	0,80	0,80	0,80	0,80	0,80
5813230			0	0	0	0 dB	0,80	0,80	0,80	0,80	0,80
5813231			0	0	0	0 dB	0,80	0,80	0,80	0,80	0,80
5813232			0	0	0	0 dB	0,80	0,80	0,80	0,80	0,80
5813233			0	0	0	0 dB	0,80	0,80	0,80	0,80	0,80
5813234			0	0	0	0 dB	0,80	0,80	0,80	0,80	0,80
5813235			0	0	0	0 dB	0,80	0,80	0,80	0,80	0,80
5813236			0	0	0	0 dB	0,80	0,80	0,80	0,80	0,80
5813237			0	0	0	0 dB	0,80	0,80	0,80	0,80	0,80
5813238			0	0	0	0 dB	0,80	0,80	0,80	0,80	0,80
5813239			0	0	0	0 dB	0,80	0,80	0,80	0,80	0,80
5813240			0	0	0	0 dB	0,80	0,80	0,80	0,80	0,80
5813241			0	0	0	0 dB	0,80	0,80	0,80	0,80	0,80
5813331			0	0	0	0 dB	0,80	0,80	0,80	0,80	0,80
5813332			0	0	0	0 dB	0,80	0,80	0,80	0,80	0,80
5813333			0	0	0	0 dB	0,80	0,80	0,80	0,80	0,80
5813334			0	0	0	0 dB	0,80	0,80	0,80	0,80	0,80
5813335			0	0	0	0 dB	0,80	0,80	0,80	0,80	0,80
5813336			0	0	0	0 dB	0,80	0,80	0,80	0,80	0,80
5813337			0	0	0	0 dB	0,80	0,80	0,80	0,80	0,80
5813338			0	0	0	0 dB	0,80	0,80	0,80	0,80	0,80
5813339			0	0	0	0 dB	0,80	0,80	0,80	0,80	0,80
5813340			0	0	0	0 dB	0,80	0,80	0,80	0,80	0,80
5813419			0	0	0	0 dB	0,80	0,80	0,80	0,80	0,80
5813420			0	0	0	0 dB	0,80	0,80	0,80	0,80	0,80
5813421			0	0	0	0 dB	0,80	0,80	0,80	0,80	0,80
5813436			0	0	0	0 dB	0,80	0,80	0,80	0,80	0,80
5813437			0	0	0	0 dB	0,80	0,80	0,80	0,80	0,80
5813438			0	0	0	0 dB	0,80	0,80	0,80	0,80	0,80
5813439			0	0	0	0 dB	0,80	0,80	0,80	0,80	0,80
5813440			0	0	0	0 dB	0,80	0,80	0,80	0,80	0,80
5813441			0	0	0	0 dB	0,80	0,80	0,80	0,80	0,80
5813442			0	0	0	0 dB	0,80	0,80	0,80	0,80	0,80
5813443			0	0	0	0 dB	0,80	0,80	0,80	0,80	0,80
5813444			0	0	0	0 dB	0,80	0,80	0,80	0,80	0,80
5813445			0	0	0	0 dB	0,80	0,80	0,80	0,80	0,80
5813446			0	0	0	0 dB	0,80	0,80	0,80	0,80	0,80
5813447			0	0	0	0 dB	0,80	0,80	0,80	0,80	0,80
5813448			0	0	0	0 dB	0,80	0,80	0,80	0,80	0,80
5813528			0	0	0	0 dB	0,80	0,80	0,80	0,80	0,80
5813529			0	0	0	0 dB	0,80	0,80	0,80	0,80	0,80
5813530			0	0	0	0 dB	0,80	0,80	0,80	0,80	0,80
5813533			0	0	0	0 dB	0,80	0,80	0,80	0,80	0,80
5813534			0	0	0	0 dB	0,80	0,80	0,80	0,80	0,80
5813535			0	0	0	0 dB	0,80	0,80	0,80	0,80	0,80
5813536			0	0	0	0 dB	0,80	0,80	0,80	0,80	0,80
5813537			0	0	0	0 dB	0,80	0,80	0,80	0,80	0,80
5813708			0	0	0	0 dB	0,80	0,80	0,80	0,80	0,80
5813710			0	0	0	0 dB	0,80	0,80	0,80	0,80	0,80

Itemeigenschappen Testberekening

Model: Waalweg 1 IL V01 - testberekening
Waalweg 1 IL V01 - Waalweg 1 IL V01
Groep: (hoofdgroep)
Lijst van Gebouwen, voor rekenmethode Industrielawaai - HMRI, industrie

Naam	Refl. 1k	Refl. 2k	Refl. 4k	Refl. 8k
5812819	0,80	0,80	0,80	0,80
5812820	0,80	0,80	0,80	0,80
5812821	0,80	0,80	0,80	0,80
5812822	0,80	0,80	0,80	0,80
5812899	0,80	0,80	0,80	0,80
5812987	0,80	0,80	0,80	0,80
5813077	0,80	0,80	0,80	0,80
5813125	0,80	0,80	0,80	0,80
5813226	0,80	0,80	0,80	0,80
5813227	0,80	0,80	0,80	0,80
5813228	0,80	0,80	0,80	0,80
5813229	0,80	0,80	0,80	0,80
5813230	0,80	0,80	0,80	0,80
5813231	0,80	0,80	0,80	0,80
5813232	0,80	0,80	0,80	0,80
5813233	0,80	0,80	0,80	0,80
5813234	0,80	0,80	0,80	0,80
5813235	0,80	0,80	0,80	0,80
5813236	0,80	0,80	0,80	0,80
5813237	0,80	0,80	0,80	0,80
5813238	0,80	0,80	0,80	0,80
5813239	0,80	0,80	0,80	0,80
5813240	0,80	0,80	0,80	0,80
5813241	0,80	0,80	0,80	0,80
5813331	0,80	0,80	0,80	0,80
5813332	0,80	0,80	0,80	0,80
5813333	0,80	0,80	0,80	0,80
5813334	0,80	0,80	0,80	0,80
5813335	0,80	0,80	0,80	0,80
5813336	0,80	0,80	0,80	0,80
5813337	0,80	0,80	0,80	0,80
5813338	0,80	0,80	0,80	0,80
5813339	0,80	0,80	0,80	0,80
5813340	0,80	0,80	0,80	0,80
5813419	0,80	0,80	0,80	0,80
5813420	0,80	0,80	0,80	0,80
5813421	0,80	0,80	0,80	0,80
5813436	0,80	0,80	0,80	0,80
5813437	0,80	0,80	0,80	0,80
5813438	0,80	0,80	0,80	0,80
5813439	0,80	0,80	0,80	0,80
5813440	0,80	0,80	0,80	0,80
5813441	0,80	0,80	0,80	0,80
5813442	0,80	0,80	0,80	0,80
5813443	0,80	0,80	0,80	0,80
5813444	0,80	0,80	0,80	0,80
5813445	0,80	0,80	0,80	0,80
5813446	0,80	0,80	0,80	0,80
5813447	0,80	0,80	0,80	0,80
5813448	0,80	0,80	0,80	0,80
5813528	0,80	0,80	0,80	0,80
5813529	0,80	0,80	0,80	0,80
5813530	0,80	0,80	0,80	0,80
5813533	0,80	0,80	0,80	0,80
5813534	0,80	0,80	0,80	0,80
5813535	0,80	0,80	0,80	0,80
5813536	0,80	0,80	0,80	0,80
5813537	0,80	0,80	0,80	0,80
5813708	0,80	0,80	0,80	0,80
5813710	0,80	0,80	0,80	0,80

Itemeigenschappen Testberekening

Model: Waalweg 1 IL V01 - testberekening
 Waalweg 1 IL V01 - Waalweg 1 IL V01
 Groep: (hoofdgroep)
 Lijst van Gebouwen, voor rekenmethode Industrielawaai - HMRI, industrie

Naam	Omschr.	Hoogte	Maaiveld	Hdef.	Functie	Gebouwtype
5813742	woonfunctie	4,17	0,00	Absoluut		
5813780	woonfunctie	7,74	0,00	Absoluut		
5813781	woonfunctie	6,40	0,00	Absoluut		
5813782		3,88	0,00	Absoluut		
5813783	woonfunctie	7,95	0,00	Absoluut		
5813784		2,63	0,00	Absoluut		
5813785		5,21	0,00	Absoluut		
5813786	woonfunctie	8,05	0,00	Absoluut		
5813787	woonfunctie	6,40	0,00	Absoluut		
5813788	woonfunctie	6,84	0,00	Absoluut		
5813789	overige gebruiksfunctie	2,45	0,00	Absoluut		
5813790	woonfunctie	6,87	0,00	Absoluut		
5813791		2,16	0,00	Absoluut		
5813792		2,04	0,00	Absoluut		
5813793	woonfunctie	6,34	0,00	Absoluut		
5813794		3,41	0,00	Absoluut		
5813795		3,41	0,00	Absoluut		
5813796		3,40	0,00	Absoluut		
5813797		3,38	0,00	Absoluut		
5813798		3,44	0,00	Absoluut		
5813829		2,12	0,00	Absoluut		
5813981	industriefunctie, woonfunctie	4,74	0,00	Absoluut		
5814060	woonfunctie	4,36	0,00	Absoluut		
5814061	woonfunctie	4,25	0,00	Absoluut		
5814062		1,64	0,00	Absoluut		
5814063		1,65	0,00	Absoluut		
5814064		1,61	0,00	Absoluut		
5814065	woonfunctie	4,52	0,00	Absoluut		
5814066	woonfunctie	4,54	0,00	Absoluut		
5814067	woonfunctie	4,97	0,00	Absoluut		
5814068	woonfunctie	4,54	0,00	Absoluut		
5814069	woonfunctie	4,55	0,00	Absoluut		
5814070	woonfunctie	4,96	0,00	Absoluut		
5814174	woonfunctie	4,61	0,00	Absoluut		
5814175	woonfunctie	4,69	0,00	Absoluut		
5814176	woonfunctie	4,77	0,00	Absoluut		
5814177	woonfunctie	3,70	0,00	Absoluut		
5814178	woonfunctie	5,81	0,00	Absoluut		
5814179	woonfunctie	1,87	0,00	Absoluut		
5814180	woonfunctie	3,61	0,00	Absoluut		
5814352		1,63	0,00	Absoluut		
5814353		1,51	0,00	Absoluut		
5814354	bijeenkomstfunctie, woonfunctie	5,54	0,00	Absoluut		
5814355		1,64	0,00	Absoluut		
5814356	woonfunctie	4,95	0,00	Absoluut		
5814357	woonfunctie	4,48	0,00	Absoluut		
5814358		1,43	0,00	Absoluut		
5814550	woonfunctie	6,87	0,00	Absoluut		
5814551	overige gebruiksfunctie	2,47	0,00	Absoluut		
5814552	woonfunctie	6,54	0,00	Absoluut		
5814553		1,88	0,00	Absoluut		
5814554		2,14	0,00	Absoluut		
5814555		2,89	0,00	Absoluut		
5814556	woonfunctie	5,48	0,00	Absoluut		
5814557	woonfunctie	5,46	0,00	Absoluut		
5814558		3,36	0,00	Absoluut		
5814647	woonfunctie	5,70	0,00	Absoluut		
5814648	woonfunctie	6,19	0,00	Absoluut		
5814649	winkelfunctie, woonfunctie	7,12	0,00	Absoluut		
5814650	woonfunctie	6,11	0,00	Absoluut		

Itemeigenschappen Testberekening

Model: Waalweg 1 IL V01 - testberekening
 Waalweg 1 IL V01 - Waalweg 1 IL V01
 Groep: (hoofdgroep)
 Lijst van Gebouwen, voor rekenmethode Industrielawaai - HMRI, industrie

Naam	BAG-id	Gemeente	Jaar	AHN-jaar	Trust	Cp	Refl. 31	Refl. 63	Refl. 125	Refl. 250	Refl. 500
5813742			0	0	0	0 dB	0,80	0,80	0,80	0,80	0,80
5813780			0	0	0	0 dB	0,80	0,80	0,80	0,80	0,80
5813781			0	0	0	0 dB	0,80	0,80	0,80	0,80	0,80
5813782			0	0	0	0 dB	0,80	0,80	0,80	0,80	0,80
5813783			0	0	0	0 dB	0,80	0,80	0,80	0,80	0,80
5813784			0	0	0	0 dB	0,80	0,80	0,80	0,80	0,80
5813785			0	0	0	0 dB	0,80	0,80	0,80	0,80	0,80
5813786			0	0	0	0 dB	0,80	0,80	0,80	0,80	0,80
5813787			0	0	0	0 dB	0,80	0,80	0,80	0,80	0,80
5813788			0	0	0	0 dB	0,80	0,80	0,80	0,80	0,80
5813789			0	0	0	0 dB	0,80	0,80	0,80	0,80	0,80
5813790			0	0	0	0 dB	0,80	0,80	0,80	0,80	0,80
5813791			0	0	0	0 dB	0,80	0,80	0,80	0,80	0,80
5813792			0	0	0	0 dB	0,80	0,80	0,80	0,80	0,80
5813793			0	0	0	0 dB	0,80	0,80	0,80	0,80	0,80
5813794			0	0	0	0 dB	0,80	0,80	0,80	0,80	0,80
5813795			0	0	0	0 dB	0,80	0,80	0,80	0,80	0,80
5813796			0	0	0	0 dB	0,80	0,80	0,80	0,80	0,80
5813797			0	0	0	0 dB	0,80	0,80	0,80	0,80	0,80
5813798			0	0	0	0 dB	0,80	0,80	0,80	0,80	0,80
5813829			0	0	0	0 dB	0,80	0,80	0,80	0,80	0,80
5813981			0	0	0	0 dB	0,80	0,80	0,80	0,80	0,80
5814060			0	0	0	0 dB	0,80	0,80	0,80	0,80	0,80
5814061			0	0	0	0 dB	0,80	0,80	0,80	0,80	0,80
5814062			0	0	0	0 dB	0,80	0,80	0,80	0,80	0,80
5814063			0	0	0	0 dB	0,80	0,80	0,80	0,80	0,80
5814064			0	0	0	0 dB	0,80	0,80	0,80	0,80	0,80
5814065			0	0	0	0 dB	0,80	0,80	0,80	0,80	0,80
5814066			0	0	0	0 dB	0,80	0,80	0,80	0,80	0,80
5814067			0	0	0	0 dB	0,80	0,80	0,80	0,80	0,80
5814068			0	0	0	0 dB	0,80	0,80	0,80	0,80	0,80
5814069			0	0	0	0 dB	0,80	0,80	0,80	0,80	0,80
5814070			0	0	0	0 dB	0,80	0,80	0,80	0,80	0,80
5814174			0	0	0	0 dB	0,80	0,80	0,80	0,80	0,80
5814175			0	0	0	0 dB	0,80	0,80	0,80	0,80	0,80
5814176			0	0	0	0 dB	0,80	0,80	0,80	0,80	0,80
5814177			0	0	0	0 dB	0,80	0,80	0,80	0,80	0,80
5814178			0	0	0	0 dB	0,80	0,80	0,80	0,80	0,80
5814179			0	0	0	0 dB	0,80	0,80	0,80	0,80	0,80
5814180			0	0	0	0 dB	0,80	0,80	0,80	0,80	0,80
5814352			0	0	0	0 dB	0,80	0,80	0,80	0,80	0,80
5814353			0	0	0	0 dB	0,80	0,80	0,80	0,80	0,80
5814354			0	0	0	0 dB	0,80	0,80	0,80	0,80	0,80
5814355			0	0	0	0 dB	0,80	0,80	0,80	0,80	0,80
5814356			0	0	0	0 dB	0,80	0,80	0,80	0,80	0,80
5814357			0	0	0	0 dB	0,80	0,80	0,80	0,80	0,80
5814358			0	0	0	0 dB	0,80	0,80	0,80	0,80	0,80
5814550			0	0	0	0 dB	0,80	0,80	0,80	0,80	0,80
5814551			0	0	0	0 dB	0,80	0,80	0,80	0,80	0,80
5814552			0	0	0	0 dB	0,80	0,80	0,80	0,80	0,80
5814553			0	0	0	0 dB	0,80	0,80	0,80	0,80	0,80
5814554			0	0	0	0 dB	0,80	0,80	0,80	0,80	0,80
5814555			0	0	0	0 dB	0,80	0,80	0,80	0,80	0,80
5814556			0	0	0	0 dB	0,80	0,80	0,80	0,80	0,80
5814557			0	0	0	0 dB	0,80	0,80	0,80	0,80	0,80
5814558			0	0	0	0 dB	0,80	0,80	0,80	0,80	0,80
5814647			0	0	0	0 dB	0,80	0,80	0,80	0,80	0,80
5814648			0	0	0	0 dB	0,80	0,80	0,80	0,80	0,80
5814649			0	0	0	0 dB	0,80	0,80	0,80	0,80	0,80
5814650			0	0	0	0 dB	0,80	0,80	0,80	0,80	0,80

Itemeigenschappen Testberekening

Model: Waalweg 1 IL V01 - testberekening
Waalweg 1 IL V01 - Waalweg 1 IL V01
Groep: (hoofdgroep)
Lijst van Gebouwen, voor rekenmethode Industrielawaai - HMRI, industrie

Naam	Refl. 1k	Refl. 2k	Refl. 4k	Refl. 8k
5813742	0,80	0,80	0,80	0,80
5813780	0,80	0,80	0,80	0,80
5813781	0,80	0,80	0,80	0,80
5813782	0,80	0,80	0,80	0,80
5813783	0,80	0,80	0,80	0,80
5813784	0,80	0,80	0,80	0,80
5813785	0,80	0,80	0,80	0,80
5813786	0,80	0,80	0,80	0,80
5813787	0,80	0,80	0,80	0,80
5813788	0,80	0,80	0,80	0,80
5813789	0,80	0,80	0,80	0,80
5813790	0,80	0,80	0,80	0,80
5813791	0,80	0,80	0,80	0,80
5813792	0,80	0,80	0,80	0,80
5813793	0,80	0,80	0,80	0,80
5813794	0,80	0,80	0,80	0,80
5813795	0,80	0,80	0,80	0,80
5813796	0,80	0,80	0,80	0,80
5813797	0,80	0,80	0,80	0,80
5813798	0,80	0,80	0,80	0,80
5813829	0,80	0,80	0,80	0,80
5813981	0,80	0,80	0,80	0,80
5814060	0,80	0,80	0,80	0,80
5814061	0,80	0,80	0,80	0,80
5814062	0,80	0,80	0,80	0,80
5814063	0,80	0,80	0,80	0,80
5814064	0,80	0,80	0,80	0,80
5814065	0,80	0,80	0,80	0,80
5814066	0,80	0,80	0,80	0,80
5814067	0,80	0,80	0,80	0,80
5814068	0,80	0,80	0,80	0,80
5814069	0,80	0,80	0,80	0,80
5814070	0,80	0,80	0,80	0,80
5814174	0,80	0,80	0,80	0,80
5814175	0,80	0,80	0,80	0,80
5814176	0,80	0,80	0,80	0,80
5814177	0,80	0,80	0,80	0,80
5814178	0,80	0,80	0,80	0,80
5814179	0,80	0,80	0,80	0,80
5814180	0,80	0,80	0,80	0,80
5814352	0,80	0,80	0,80	0,80
5814353	0,80	0,80	0,80	0,80
5814354	0,80	0,80	0,80	0,80
5814355	0,80	0,80	0,80	0,80
5814356	0,80	0,80	0,80	0,80
5814357	0,80	0,80	0,80	0,80
5814358	0,80	0,80	0,80	0,80
5814550	0,80	0,80	0,80	0,80
5814551	0,80	0,80	0,80	0,80
5814552	0,80	0,80	0,80	0,80
5814553	0,80	0,80	0,80	0,80
5814554	0,80	0,80	0,80	0,80
5814555	0,80	0,80	0,80	0,80
5814556	0,80	0,80	0,80	0,80
5814557	0,80	0,80	0,80	0,80
5814558	0,80	0,80	0,80	0,80
5814647	0,80	0,80	0,80	0,80
5814648	0,80	0,80	0,80	0,80
5814649	0,80	0,80	0,80	0,80
5814650	0,80	0,80	0,80	0,80

Itemeigenschappen Testberekening

Model: Waalweg 1 IL V01 - testberekening
 Waalweg 1 IL V01 - Waalweg 1 IL V01
 Groep: (hoofdgroep)
 Lijst van Gebouwen, voor rekenmethode Industrielawaai - HMRI, industrie

Naam	Omschr.	Hoogte	Maaiveld	Hdef.	Functie	Gebouwtype
5814651		3,22	0,00	Absoluut		
5814839	woonfunctie	6,05	0,00	Absoluut		
5814840		3,28	0,00	Absoluut		
5814841		1,73	0,00	Absoluut		
5814842		1,61	0,00	Absoluut		
5814843	woonfunctie	6,82	0,00	Absoluut		
5814844	woonfunctie	6,84	0,00	Absoluut		
5814845	woonfunctie	2,71	0,00	Absoluut		
5814846	woonfunctie	1,54	0,00	Absoluut		
5814847		1,19	0,00	Absoluut		
5814848		1,10	0,00	Absoluut		
5814849	woonfunctie	1,76	0,00	Absoluut		
5814850	woonfunctie	1,74	0,00	Absoluut		
5814851	kantoorfunctie, woonfunctie	1,70	0,00	Absoluut		
5814858		1,98	0,00	Absoluut		
5814859	woonfunctie	4,36	0,00	Absoluut		
5814860		1,70	0,00	Absoluut		
5814861		2,90	0,00	Absoluut		
5814862	woonfunctie	3,57	0,00	Absoluut		
5814863		1,54	0,00	Absoluut		
5814864		0,79	0,00	Absoluut		
5814865	woonfunctie	4,16	0,00	Absoluut		
5814866	woonfunctie	6,30	0,00	Absoluut		
5814867		2,62	0,00	Absoluut		
5814868		2,67	0,00	Absoluut		
5814869		3,38	0,00	Absoluut		
5814870	woonfunctie	7,96	0,00	Absoluut		
5814871	woonfunctie	10,34	0,00	Absoluut		
5814872	overige gebruiksfunctie	5,76	0,00	Absoluut		
5814873	woonfunctie	6,25	0,00	Absoluut		
5814874	woonfunctie	7,67	0,00	Absoluut		
5814875	woonfunctie	7,67	0,00	Absoluut		
5814894	woonfunctie	6,62	0,00	Absoluut		
5814896	woonfunctie	5,39	0,00	Absoluut		
5814897		3,15	0,00	Absoluut		
5814899		2,14	0,00	Absoluut		
5814903		2,53	0,00	Absoluut		
5814966	industriefunctie, woonfunctie	7,64	0,00	Absoluut		
5814967	woonfunctie	7,66	0,00	Absoluut		
5814968	woonfunctie	7,67	0,00	Absoluut		
5814969	woonfunctie	7,66	0,00	Absoluut		
5814970		3,44	0,00	Absoluut		
5814971		3,27	0,00	Absoluut		
5814972		3,41	0,00	Absoluut		
5815002		1,70	0,00	Absoluut		
5815058		2,74	0,00	Absoluut		
5815139	woonfunctie	8,14	0,00	Absoluut		
5815140		3,63	0,00	Absoluut		
5815167		2,20	0,00	Absoluut		
5815168	woonfunctie	3,76	0,00	Absoluut		
5815169	woonfunctie	3,75	0,00	Absoluut		
5815170	woonfunctie	3,69	0,00	Absoluut		
5815171	woonfunctie	3,77	0,00	Absoluut		
5815172		2,14	0,00	Absoluut		
5815173	woonfunctie	6,54	0,00	Absoluut		
5815243		1,98	0,00	Absoluut		
5815244		2,02	0,00	Absoluut		
5815245		2,06	0,00	Absoluut		
5815246	woonfunctie	4,38	0,00	Absoluut		
5815247	industriefunctie, woonfunctie	5,85	0,00	Absoluut		

Itemeigenschappen Testberekening

Model: Waalweg 1 IL V01 - testberekening
 Waalweg 1 IL V01 - Waalweg 1 IL V01
 Groep: (hoofdgroep)
 Lijst van Gebouwen, voor rekenmethode Industrielawaai - HMRI, industrie

Naam	BAG-id	Gemeente	Jaar	AHN-jaar	Trust	Cp	Refl. 31	Refl. 63	Refl. 125	Refl. 250	Refl. 500
5814651			0	0	0	0 dB	0,80	0,80	0,80	0,80	0,80
5814839			0	0	0	0 dB	0,80	0,80	0,80	0,80	0,80
5814840			0	0	0	0 dB	0,80	0,80	0,80	0,80	0,80
5814841			0	0	0	0 dB	0,80	0,80	0,80	0,80	0,80
5814842			0	0	0	0 dB	0,80	0,80	0,80	0,80	0,80
5814843			0	0	0	0 dB	0,80	0,80	0,80	0,80	0,80
5814844			0	0	0	0 dB	0,80	0,80	0,80	0,80	0,80
5814845			0	0	0	0 dB	0,80	0,80	0,80	0,80	0,80
5814846			0	0	0	0 dB	0,80	0,80	0,80	0,80	0,80
5814847			0	0	0	0 dB	0,80	0,80	0,80	0,80	0,80
5814848			0	0	0	0 dB	0,80	0,80	0,80	0,80	0,80
5814849			0	0	0	0 dB	0,80	0,80	0,80	0,80	0,80
5814850			0	0	0	0 dB	0,80	0,80	0,80	0,80	0,80
5814851			0	0	0	0 dB	0,80	0,80	0,80	0,80	0,80
5814858			0	0	0	0 dB	0,80	0,80	0,80	0,80	0,80
5814859			0	0	0	0 dB	0,80	0,80	0,80	0,80	0,80
5814860			0	0	0	0 dB	0,80	0,80	0,80	0,80	0,80
5814861			0	0	0	0 dB	0,80	0,80	0,80	0,80	0,80
5814862			0	0	0	0 dB	0,80	0,80	0,80	0,80	0,80
5814863			0	0	0	0 dB	0,80	0,80	0,80	0,80	0,80
5814864			0	0	0	0 dB	0,80	0,80	0,80	0,80	0,80
5814865			0	0	0	0 dB	0,80	0,80	0,80	0,80	0,80
5814866			0	0	0	0 dB	0,80	0,80	0,80	0,80	0,80
5814867			0	0	0	0 dB	0,80	0,80	0,80	0,80	0,80
5814868			0	0	0	0 dB	0,80	0,80	0,80	0,80	0,80
5814869			0	0	0	0 dB	0,80	0,80	0,80	0,80	0,80
5814870			0	0	0	0 dB	0,80	0,80	0,80	0,80	0,80
5814871			0	0	0	0 dB	0,80	0,80	0,80	0,80	0,80
5814872			0	0	0	0 dB	0,80	0,80	0,80	0,80	0,80
5814873			0	0	0	0 dB	0,80	0,80	0,80	0,80	0,80
5814874			0	0	0	0 dB	0,80	0,80	0,80	0,80	0,80
5814875			0	0	0	0 dB	0,80	0,80	0,80	0,80	0,80
5814894			0	0	0	0 dB	0,80	0,80	0,80	0,80	0,80
5814896			0	0	0	0 dB	0,80	0,80	0,80	0,80	0,80
5814897			0	0	0	0 dB	0,80	0,80	0,80	0,80	0,80
5814899			0	0	0	0 dB	0,80	0,80	0,80	0,80	0,80
5814903			0	0	0	0 dB	0,80	0,80	0,80	0,80	0,80
5814966			0	0	0	0 dB	0,80	0,80	0,80	0,80	0,80
5814967			0	0	0	0 dB	0,80	0,80	0,80	0,80	0,80
5814968			0	0	0	0 dB	0,80	0,80	0,80	0,80	0,80
5814969			0	0	0	0 dB	0,80	0,80	0,80	0,80	0,80
5814970			0	0	0	0 dB	0,80	0,80	0,80	0,80	0,80
5814971			0	0	0	0 dB	0,80	0,80	0,80	0,80	0,80
5814972			0	0	0	0 dB	0,80	0,80	0,80	0,80	0,80
5815002			0	0	0	0 dB	0,80	0,80	0,80	0,80	0,80
5815058			0	0	0	0 dB	0,80	0,80	0,80	0,80	0,80
5815139			0	0	0	0 dB	0,80	0,80	0,80	0,80	0,80
5815140			0	0	0	0 dB	0,80	0,80	0,80	0,80	0,80
5815167			0	0	0	0 dB	0,80	0,80	0,80	0,80	0,80
5815168			0	0	0	0 dB	0,80	0,80	0,80	0,80	0,80
5815169			0	0	0	0 dB	0,80	0,80	0,80	0,80	0,80
5815170			0	0	0	0 dB	0,80	0,80	0,80	0,80	0,80
5815171			0	0	0	0 dB	0,80	0,80	0,80	0,80	0,80
5815172			0	0	0	0 dB	0,80	0,80	0,80	0,80	0,80
5815173			0	0	0	0 dB	0,80	0,80	0,80	0,80	0,80
5815243			0	0	0	0 dB	0,80	0,80	0,80	0,80	0,80
5815244			0	0	0	0 dB	0,80	0,80	0,80	0,80	0,80
5815245			0	0	0	0 dB	0,80	0,80	0,80	0,80	0,80
5815246			0	0	0	0 dB	0,80	0,80	0,80	0,80	0,80
5815247			0	0	0	0 dB	0,80	0,80	0,80	0,80	0,80

Itemeigenschappen Testberekening

Model: Waalweg 1 IL V01 - testberekening
Waalweg 1 IL V01 - Waalweg 1 IL V01
Groep: (hoofdgroep)
Lijst van Gebouwen, voor rekenmethode Industrielawaai - HMRI, industrie

Naam	Refl. 1k	Refl. 2k	Refl. 4k	Refl. 8k
5814651	0,80	0,80	0,80	0,80
5814839	0,80	0,80	0,80	0,80
5814840	0,80	0,80	0,80	0,80
5814841	0,80	0,80	0,80	0,80
5814842	0,80	0,80	0,80	0,80
5814843	0,80	0,80	0,80	0,80
5814844	0,80	0,80	0,80	0,80
5814845	0,80	0,80	0,80	0,80
5814846	0,80	0,80	0,80	0,80
5814847	0,80	0,80	0,80	0,80
5814848	0,80	0,80	0,80	0,80
5814849	0,80	0,80	0,80	0,80
5814850	0,80	0,80	0,80	0,80
5814851	0,80	0,80	0,80	0,80
5814858	0,80	0,80	0,80	0,80
5814859	0,80	0,80	0,80	0,80
5814860	0,80	0,80	0,80	0,80
5814861	0,80	0,80	0,80	0,80
5814862	0,80	0,80	0,80	0,80
5814863	0,80	0,80	0,80	0,80
5814864	0,80	0,80	0,80	0,80
5814865	0,80	0,80	0,80	0,80
5814866	0,80	0,80	0,80	0,80
5814867	0,80	0,80	0,80	0,80
5814868	0,80	0,80	0,80	0,80
5814869	0,80	0,80	0,80	0,80
5814870	0,80	0,80	0,80	0,80
5814871	0,80	0,80	0,80	0,80
5814872	0,80	0,80	0,80	0,80
5814873	0,80	0,80	0,80	0,80
5814874	0,80	0,80	0,80	0,80
5814875	0,80	0,80	0,80	0,80
5814894	0,80	0,80	0,80	0,80
5814896	0,80	0,80	0,80	0,80
5814897	0,80	0,80	0,80	0,80
5814899	0,80	0,80	0,80	0,80
5814903	0,80	0,80	0,80	0,80
5814966	0,80	0,80	0,80	0,80
5814967	0,80	0,80	0,80	0,80
5814968	0,80	0,80	0,80	0,80
5814969	0,80	0,80	0,80	0,80
5814970	0,80	0,80	0,80	0,80
5814971	0,80	0,80	0,80	0,80
5814972	0,80	0,80	0,80	0,80
5815002	0,80	0,80	0,80	0,80
5815058	0,80	0,80	0,80	0,80
5815139	0,80	0,80	0,80	0,80
5815140	0,80	0,80	0,80	0,80
5815167	0,80	0,80	0,80	0,80
5815168	0,80	0,80	0,80	0,80
5815169	0,80	0,80	0,80	0,80
5815170	0,80	0,80	0,80	0,80
5815171	0,80	0,80	0,80	0,80
5815172	0,80	0,80	0,80	0,80
5815173	0,80	0,80	0,80	0,80
5815243	0,80	0,80	0,80	0,80
5815244	0,80	0,80	0,80	0,80
5815245	0,80	0,80	0,80	0,80
5815246	0,80	0,80	0,80	0,80
5815247	0,80	0,80	0,80	0,80

Itemeigenschappen Testberekening

Model: Waalweg 1 IL V01 - testberekening
 Waalweg 1 IL V01 - Waalweg 1 IL V01
 Groep: (hoofdgroep)
 Lijst van Gebouwen, voor rekenmethode Industrielawaai - HMRI, industrie

Naam	Omschr.	Hoogte	Maaiveld	Hdef.	Functie	Gebouwtype
5815248		1,69	0,00	Absoluut		
5815249	woonfunctie	6,43	0,00	Absoluut		
5815250	woonfunctie	4,67	0,00	Absoluut		
5815251		2,04	0,00	Absoluut		
5815252		1,55	0,00	Absoluut		
5815253	woonfunctie	5,89	0,00	Absoluut		
5815418	woonfunctie	7,10	0,00	Absoluut		
5815464		1,76	0,00	Absoluut		
5815483		3,68	0,00	Absoluut		
5815558	woonfunctie	10,32	0,00	Absoluut		
5815559	woonfunctie	6,86	0,00	Absoluut		
5815562	woonfunctie	5,96	0,00	Absoluut		
5815564		1,91	0,00	Absoluut		
5815607	woonfunctie	5,48	0,00	Absoluut		
5815608	woonfunctie	5,67	0,00	Absoluut		
5815609		1,85	0,00	Absoluut		
5815616		1,26	0,00	Absoluut		
5815620	woonfunctie	7,04	0,00	Absoluut		
5815660		1,65	0,00	Absoluut		
5815671		1,52	0,00	Absoluut		
5815685	woonfunctie	4,59	0,00	Absoluut		
5815686	woonfunctie	5,29	0,00	Absoluut		
5815732		1,70	0,00	Absoluut		
5815755		2,23	0,00	Absoluut		
5815757		1,27	0,00	Absoluut		
5815898	woonfunctie	7,96	0,00	Absoluut		
5815899		3,44	0,00	Absoluut		
5815901	woonfunctie	7,85	0,00	Absoluut		
5815902	overige gebruiksfunctie	2,46	0,00	Absoluut		
5815903		3,42	0,00	Absoluut		
5815967	woonfunctie	7,44	0,00	Absoluut		
5816328		2,13	0,00	Absoluut		
5816076	woonfunctie	6,12	0,00	Absoluut		
5816259	woonfunctie	6,64	0,00	Absoluut		
5816260	woonfunctie	6,59	0,00	Absoluut		
5816261	woonfunctie	6,64	0,00	Absoluut		
5816262	woonfunctie	7,26	0,00	Absoluut		
5816263		2,18	0,00	Absoluut		
5816264		2,12	0,00	Absoluut		
5816265		1,70	0,00	Absoluut		
5816266	woonfunctie	6,59	0,00	Absoluut		
5816267	woonfunctie	6,69	0,00	Absoluut		
5816329	woonfunctie	6,40	0,00	Absoluut		
5816330	woonfunctie	6,04	0,00	Absoluut		
5816331		1,64	0,00	Absoluut		
5816317		2,28	0,00	Absoluut		
5816318	woonfunctie	7,51	0,00	Absoluut		
5816319		2,49	0,00	Absoluut		
5816320	woonfunctie	7,48	0,00	Absoluut		
5816321		1,65	0,00	Absoluut		
5816322		1,37	0,00	Absoluut		
5816323		1,73	0,00	Absoluut		
5816324		1,67	0,00	Absoluut		
5816325		1,65	0,00	Absoluut		
5816326		2,11	0,00	Absoluut		
5816327	woonfunctie	7,27	0,00	Absoluut		
5816332	woonfunctie	6,58	0,00	Absoluut		
5816333	woonfunctie	6,65	0,00	Absoluut		
5816334		1,67	0,00	Absoluut		
5816335		1,68	0,00	Absoluut		

Itemeigenschappen Testberekening

Model: Waalweg 1 IL V01 - testberekening
 Waalweg 1 IL V01 - Waalweg 1 IL V01
 Groep: (hoofdgroep)
 Lijst van Gebouwen, voor rekenmethode Industrielawaai - HMRI, industrie

Naam	BAG-id	Gemeente	Jaar	AHN-jaar	Trust	Cp	Refl. 31	Refl. 63	Refl. 125	Refl. 250	Refl. 500
5815248			0	0	0	0 dB	0,80	0,80	0,80	0,80	0,80
5815249			0	0	0	0 dB	0,80	0,80	0,80	0,80	0,80
5815250			0	0	0	0 dB	0,80	0,80	0,80	0,80	0,80
5815251			0	0	0	0 dB	0,80	0,80	0,80	0,80	0,80
5815252			0	0	0	0 dB	0,80	0,80	0,80	0,80	0,80
5815253			0	0	0	0 dB	0,80	0,80	0,80	0,80	0,80
5815418			0	0	0	0 dB	0,80	0,80	0,80	0,80	0,80
5815464			0	0	0	0 dB	0,80	0,80	0,80	0,80	0,80
5815483			0	0	0	0 dB	0,80	0,80	0,80	0,80	0,80
5815558			0	0	0	0 dB	0,80	0,80	0,80	0,80	0,80
5815559			0	0	0	0 dB	0,80	0,80	0,80	0,80	0,80
5815562			0	0	0	0 dB	0,80	0,80	0,80	0,80	0,80
5815564			0	0	0	0 dB	0,80	0,80	0,80	0,80	0,80
5815607			0	0	0	0 dB	0,80	0,80	0,80	0,80	0,80
5815608			0	0	0	0 dB	0,80	0,80	0,80	0,80	0,80
5815609			0	0	0	0 dB	0,80	0,80	0,80	0,80	0,80
5815616			0	0	0	0 dB	0,80	0,80	0,80	0,80	0,80
5815620			0	0	0	0 dB	0,80	0,80	0,80	0,80	0,80
5815660			0	0	0	0 dB	0,80	0,80	0,80	0,80	0,80
5815671			0	0	0	0 dB	0,80	0,80	0,80	0,80	0,80
5815685			0	0	0	0 dB	0,80	0,80	0,80	0,80	0,80
5815686			0	0	0	0 dB	0,80	0,80	0,80	0,80	0,80
5815732			0	0	0	0 dB	0,80	0,80	0,80	0,80	0,80
5815755			0	0	0	0 dB	0,80	0,80	0,80	0,80	0,80
5815757			0	0	0	0 dB	0,80	0,80	0,80	0,80	0,80
5815898			0	0	0	0 dB	0,80	0,80	0,80	0,80	0,80
5815899			0	0	0	0 dB	0,80	0,80	0,80	0,80	0,80
5815901			0	0	0	0 dB	0,80	0,80	0,80	0,80	0,80
5815902			0	0	0	0 dB	0,80	0,80	0,80	0,80	0,80
5815903			0	0	0	0 dB	0,80	0,80	0,80	0,80	0,80
5815967			0	0	0	0 dB	0,80	0,80	0,80	0,80	0,80
5816328			0	0	0	0 dB	0,80	0,80	0,80	0,80	0,80
5816076			0	0	0	0 dB	0,80	0,80	0,80	0,80	0,80
5816259			0	0	0	0 dB	0,80	0,80	0,80	0,80	0,80
5816260			0	0	0	0 dB	0,80	0,80	0,80	0,80	0,80
5816261			0	0	0	0 dB	0,80	0,80	0,80	0,80	0,80
5816262			0	0	0	0 dB	0,80	0,80	0,80	0,80	0,80
5816263			0	0	0	0 dB	0,80	0,80	0,80	0,80	0,80
5816264			0	0	0	0 dB	0,80	0,80	0,80	0,80	0,80
5816265			0	0	0	0 dB	0,80	0,80	0,80	0,80	0,80
5816266			0	0	0	0 dB	0,80	0,80	0,80	0,80	0,80
5816267			0	0	0	0 dB	0,80	0,80	0,80	0,80	0,80
5816329			0	0	0	0 dB	0,80	0,80	0,80	0,80	0,80
5816330			0	0	0	0 dB	0,80	0,80	0,80	0,80	0,80
5816331			0	0	0	0 dB	0,80	0,80	0,80	0,80	0,80
5816317			0	0	0	0 dB	0,80	0,80	0,80	0,80	0,80
5816318			0	0	0	0 dB	0,80	0,80	0,80	0,80	0,80
5816319			0	0	0	0 dB	0,80	0,80	0,80	0,80	0,80
5816320			0	0	0	0 dB	0,80	0,80	0,80	0,80	0,80
5816321			0	0	0	0 dB	0,80	0,80	0,80	0,80	0,80
5816322			0	0	0	0 dB	0,80	0,80	0,80	0,80	0,80
5816323			0	0	0	0 dB	0,80	0,80	0,80	0,80	0,80
5816324			0	0	0	0 dB	0,80	0,80	0,80	0,80	0,80
5816325			0	0	0	0 dB	0,80	0,80	0,80	0,80	0,80
5816326			0	0	0	0 dB	0,80	0,80	0,80	0,80	0,80
5816327			0	0	0	0 dB	0,80	0,80	0,80	0,80	0,80
5816332			0	0	0	0 dB	0,80	0,80	0,80	0,80	0,80
5816333			0	0	0	0 dB	0,80	0,80	0,80	0,80	0,80
5816334			0	0	0	0 dB	0,80	0,80	0,80	0,80	0,80
5816335			0	0	0	0 dB	0,80	0,80	0,80	0,80	0,80

Itemeigenschappen Testberekening

Model: Waalweg 1 IL V01 - testberekening
Waalweg 1 IL V01 - Waalweg 1 IL V01
Groep: (hoofdgroep)
Lijst van Gebouwen, voor rekenmethode Industrielawaai - HMRI, industrie

Naam	Refl. 1k	Refl. 2k	Refl. 4k	Refl. 8k
5815248	0,80	0,80	0,80	0,80
5815249	0,80	0,80	0,80	0,80
5815250	0,80	0,80	0,80	0,80
5815251	0,80	0,80	0,80	0,80
5815252	0,80	0,80	0,80	0,80
5815253	0,80	0,80	0,80	0,80
5815418	0,80	0,80	0,80	0,80
5815464	0,80	0,80	0,80	0,80
5815483	0,80	0,80	0,80	0,80
5815558	0,80	0,80	0,80	0,80
5815559	0,80	0,80	0,80	0,80
5815562	0,80	0,80	0,80	0,80
5815564	0,80	0,80	0,80	0,80
5815607	0,80	0,80	0,80	0,80
5815608	0,80	0,80	0,80	0,80
5815609	0,80	0,80	0,80	0,80
5815616	0,80	0,80	0,80	0,80
5815620	0,80	0,80	0,80	0,80
5815660	0,80	0,80	0,80	0,80
5815671	0,80	0,80	0,80	0,80
5815685	0,80	0,80	0,80	0,80
5815686	0,80	0,80	0,80	0,80
5815732	0,80	0,80	0,80	0,80
5815755	0,80	0,80	0,80	0,80
5815757	0,80	0,80	0,80	0,80
5815898	0,80	0,80	0,80	0,80
5815899	0,80	0,80	0,80	0,80
5815901	0,80	0,80	0,80	0,80
5815902	0,80	0,80	0,80	0,80
5815903	0,80	0,80	0,80	0,80
5815967	0,80	0,80	0,80	0,80
5816328	0,80	0,80	0,80	0,80
5816076	0,80	0,80	0,80	0,80
5816259	0,80	0,80	0,80	0,80
5816260	0,80	0,80	0,80	0,80
5816261	0,80	0,80	0,80	0,80
5816262	0,80	0,80	0,80	0,80
5816263	0,80	0,80	0,80	0,80
5816264	0,80	0,80	0,80	0,80
5816265	0,80	0,80	0,80	0,80
5816266	0,80	0,80	0,80	0,80
5816267	0,80	0,80	0,80	0,80
5816329	0,80	0,80	0,80	0,80
5816330	0,80	0,80	0,80	0,80
5816331	0,80	0,80	0,80	0,80
5816317	0,80	0,80	0,80	0,80
5816318	0,80	0,80	0,80	0,80
5816319	0,80	0,80	0,80	0,80
5816320	0,80	0,80	0,80	0,80
5816321	0,80	0,80	0,80	0,80
5816322	0,80	0,80	0,80	0,80
5816323	0,80	0,80	0,80	0,80
5816324	0,80	0,80	0,80	0,80
5816325	0,80	0,80	0,80	0,80
5816326	0,80	0,80	0,80	0,80
5816327	0,80	0,80	0,80	0,80
5816332	0,80	0,80	0,80	0,80
5816333	0,80	0,80	0,80	0,80
5816334	0,80	0,80	0,80	0,80
5816335	0,80	0,80	0,80	0,80

Itemeigenschappen Testberekening

Model: Waalweg 1 IL V01 - testberekening
 Waalweg 1 IL V01 - Waalweg 1 IL V01
 Groep: (hoofdgroep)
 Lijst van Gebouwen, voor rekenmethode Industrielawaai - HMRI, industrie

Naam	Omschr.	Hoogte	Maaiveld	Hdef.	Functie	Gebouwtype
5816336		1,67	0,00	Absoluut		
5816337	woonfunctie	6,59	0,00	Absoluut		
5816338	woonfunctie	6,54	0,00	Absoluut		
5816339	woonfunctie	6,52	0,00	Absoluut		
5816388	woonfunctie	7,52	0,00	Absoluut		
5816389	woonfunctie	7,25	0,00	Absoluut		
5816391	industriefunctie,woonfunctie	3,90	0,00	Absoluut		
5816394	industriefunctie,woonfunctie	6,33	0,00	Absoluut		
5816395	woonfunctie	3,79	0,00	Absoluut		
5816396		0,67	0,00	Absoluut		
5816397		2,31	0,00	Absoluut		
5816398		2,39	0,00	Absoluut		
5816399		2,37	0,00	Absoluut		
5816400		1,94	0,00	Absoluut		
5816401		5,28	0,00	Absoluut		
5816402		1,71	0,00	Absoluut		
5816403	industriefunctie,woonfunctie	3,10	0,00	Absoluut		
5816404	woonfunctie	5,49	0,00	Absoluut		
5816405		3,18	0,00	Absoluut		
5816406		6,20	0,00	Absoluut		
5816407	woonfunctie	6,75	0,00	Absoluut		
5816482	woonfunctie	4,68	0,00	Absoluut		
5816536	woonfunctie	3,13	0,00	Absoluut		
5816683		1,72	0,00	Absoluut		
5816586		3,92	0,00	Absoluut		
5816587	woonfunctie	5,58	0,00	Absoluut		
5816588	onderwijsfunctie	4,02	0,00	Absoluut		
5816589	woonfunctie	7,37	0,00	Absoluut		
5816590	onderwijsfunctie	3,54	0,00	Absoluut		
5816593	woonfunctie	9,85	0,00	Absoluut		
5816594	woonfunctie	5,09	0,00	Absoluut		
5816595	woonfunctie	5,28	0,00	Absoluut		
5816596	woonfunctie	5,24	0,00	Absoluut		
5816597	woonfunctie	5,91	0,00	Absoluut		
5816684	woonfunctie	6,52	0,00	Absoluut		
5816598	woonfunctie	4,07	0,00	Absoluut		
5816599	winkelfunctie,woonfunctie	4,09	0,00	Absoluut		
5816600	bijeenkomstfunctie	6,16	0,00	Absoluut		
5816601	kantoorfunctie,woonfunctie	7,40	0,00	Absoluut		
5816602	woonfunctie	1,72	0,00	Absoluut		
5816603	woonfunctie	3,16	0,00	Absoluut		
5816604	industriefunctie,woonfunctie	5,07	0,00	Absoluut		
5816659		1,64	0,00	Absoluut		
5816661	woonfunctie	6,13	0,00	Absoluut		
5816662		3,27	0,00	Absoluut		
5816663	woonfunctie	7,42	0,00	Absoluut		
5816664		3,27	0,00	Absoluut		
5816665	woonfunctie	6,40	0,00	Absoluut		
5816666	woonfunctie	6,39	0,00	Absoluut		
5816667	woonfunctie	6,78	0,00	Absoluut		
5816668	woonfunctie	6,30	0,00	Absoluut		
5816669		1,62	0,00	Absoluut		
5816670		1,63	0,00	Absoluut		
5816671		1,57	0,00	Absoluut		
5816672		1,61	0,00	Absoluut		
5816673		1,65	0,00	Absoluut		
5816674		1,59	0,00	Absoluut		
5816675	woonfunctie	6,71	0,00	Absoluut		
5816676	woonfunctie	6,54	0,00	Absoluut		
5816677	woonfunctie	6,72	0,00	Absoluut		

Itemeigenschappen Testberekening

Model: Waalweg 1 IL V01 - testberekening
 Waalweg 1 IL V01 - Waalweg 1 IL V01
 Groep: (hoofdgroep)
 Lijst van Gebouwen, voor rekenmethode Industrielawaai - HMRI, industrie

Naam	BAG-id	Gemeente	Jaar	AHN-jaar	Trust	Cp	Refl. 31	Refl. 63	Refl. 125	Refl. 250	Refl. 500
5816336			0	0	0	0 dB	0,80	0,80	0,80	0,80	0,80
5816337			0	0	0	0 dB	0,80	0,80	0,80	0,80	0,80
5816338			0	0	0	0 dB	0,80	0,80	0,80	0,80	0,80
5816339			0	0	0	0 dB	0,80	0,80	0,80	0,80	0,80
5816388			0	0	0	0 dB	0,80	0,80	0,80	0,80	0,80
5816389			0	0	0	0 dB	0,80	0,80	0,80	0,80	0,80
5816391			0	0	0	0 dB	0,80	0,80	0,80	0,80	0,80
5816394			0	0	0	0 dB	0,80	0,80	0,80	0,80	0,80
5816395			0	0	0	0 dB	0,80	0,80	0,80	0,80	0,80
5816396			0	0	0	0 dB	0,80	0,80	0,80	0,80	0,80
5816397			0	0	0	0 dB	0,80	0,80	0,80	0,80	0,80
5816398			0	0	0	0 dB	0,80	0,80	0,80	0,80	0,80
5816399			0	0	0	0 dB	0,80	0,80	0,80	0,80	0,80
5816400			0	0	0	0 dB	0,80	0,80	0,80	0,80	0,80
5816401			0	0	0	0 dB	0,80	0,80	0,80	0,80	0,80
5816402			0	0	0	0 dB	0,80	0,80	0,80	0,80	0,80
5816403			0	0	0	0 dB	0,80	0,80	0,80	0,80	0,80
5816404			0	0	0	0 dB	0,80	0,80	0,80	0,80	0,80
5816405			0	0	0	0 dB	0,80	0,80	0,80	0,80	0,80
5816406			0	0	0	0 dB	0,80	0,80	0,80	0,80	0,80
5816407			0	0	0	0 dB	0,80	0,80	0,80	0,80	0,80
5816482			0	0	0	0 dB	0,80	0,80	0,80	0,80	0,80
5816536			0	0	0	0 dB	0,80	0,80	0,80	0,80	0,80
5816683			0	0	0	0 dB	0,80	0,80	0,80	0,80	0,80
5816586			0	0	0	0 dB	0,80	0,80	0,80	0,80	0,80
5816587			0	0	0	0 dB	0,80	0,80	0,80	0,80	0,80
5816588			0	0	0	0 dB	0,80	0,80	0,80	0,80	0,80
5816589			0	0	0	0 dB	0,80	0,80	0,80	0,80	0,80
5816590			0	0	0	0 dB	0,80	0,80	0,80	0,80	0,80
5816593			0	0	0	0 dB	0,80	0,80	0,80	0,80	0,80
5816594			0	0	0	0 dB	0,80	0,80	0,80	0,80	0,80
5816595			0	0	0	0 dB	0,80	0,80	0,80	0,80	0,80
5816596			0	0	0	0 dB	0,80	0,80	0,80	0,80	0,80
5816597			0	0	0	0 dB	0,80	0,80	0,80	0,80	0,80
5816684			0	0	0	0 dB	0,80	0,80	0,80	0,80	0,80
5816598			0	0	0	0 dB	0,80	0,80	0,80	0,80	0,80
5816599			0	0	0	0 dB	0,80	0,80	0,80	0,80	0,80
5816600			0	0	0	0 dB	0,80	0,80	0,80	0,80	0,80
5816601			0	0	0	0 dB	0,80	0,80	0,80	0,80	0,80
5816602			0	0	0	0 dB	0,80	0,80	0,80	0,80	0,80
5816603			0	0	0	0 dB	0,80	0,80	0,80	0,80	0,80
5816604			0	0	0	0 dB	0,80	0,80	0,80	0,80	0,80
5816659			0	0	0	0 dB	0,80	0,80	0,80	0,80	0,80
5816661			0	0	0	0 dB	0,80	0,80	0,80	0,80	0,80
5816662			0	0	0	0 dB	0,80	0,80	0,80	0,80	0,80
5816663			0	0	0	0 dB	0,80	0,80	0,80	0,80	0,80
5816664			0	0	0	0 dB	0,80	0,80	0,80	0,80	0,80
5816665			0	0	0	0 dB	0,80	0,80	0,80	0,80	0,80
5816666			0	0	0	0 dB	0,80	0,80	0,80	0,80	0,80
5816667			0	0	0	0 dB	0,80	0,80	0,80	0,80	0,80
5816668			0	0	0	0 dB	0,80	0,80	0,80	0,80	0,80
5816669			0	0	0	0 dB	0,80	0,80	0,80	0,80	0,80
5816670			0	0	0	0 dB	0,80	0,80	0,80	0,80	0,80
5816671			0	0	0	0 dB	0,80	0,80	0,80	0,80	0,80
5816672			0	0	0	0 dB	0,80	0,80	0,80	0,80	0,80
5816673			0	0	0	0 dB	0,80	0,80	0,80	0,80	0,80
5816674			0	0	0	0 dB	0,80	0,80	0,80	0,80	0,80
5816675			0	0	0	0 dB	0,80	0,80	0,80	0,80	0,80
5816676			0	0	0	0 dB	0,80	0,80	0,80	0,80	0,80
5816677			0	0	0	0 dB	0,80	0,80	0,80	0,80	0,80

Itemeigenschappen Testberekening

Model: Waalweg 1 IL V01 - testberekening
Waalweg 1 IL V01 - Waalweg 1 IL V01
Groep: (hoofdgroep)
Lijst van Gebouwen, voor rekenmethode Industrielawaai - HMRI, industrie

Naam	Refl. 1k	Refl. 2k	Refl. 4k	Refl. 8k
5816336	0,80	0,80	0,80	0,80
5816337	0,80	0,80	0,80	0,80
5816338	0,80	0,80	0,80	0,80
5816339	0,80	0,80	0,80	0,80
5816388	0,80	0,80	0,80	0,80
5816389	0,80	0,80	0,80	0,80
5816391	0,80	0,80	0,80	0,80
5816394	0,80	0,80	0,80	0,80
5816395	0,80	0,80	0,80	0,80
5816396	0,80	0,80	0,80	0,80
5816397	0,80	0,80	0,80	0,80
5816398	0,80	0,80	0,80	0,80
5816399	0,80	0,80	0,80	0,80
5816400	0,80	0,80	0,80	0,80
5816401	0,80	0,80	0,80	0,80
5816402	0,80	0,80	0,80	0,80
5816403	0,80	0,80	0,80	0,80
5816404	0,80	0,80	0,80	0,80
5816405	0,80	0,80	0,80	0,80
5816406	0,80	0,80	0,80	0,80
5816407	0,80	0,80	0,80	0,80
5816482	0,80	0,80	0,80	0,80
5816536	0,80	0,80	0,80	0,80
5816683	0,80	0,80	0,80	0,80
5816586	0,80	0,80	0,80	0,80
5816587	0,80	0,80	0,80	0,80
5816588	0,80	0,80	0,80	0,80
5816589	0,80	0,80	0,80	0,80
5816590	0,80	0,80	0,80	0,80
5816593	0,80	0,80	0,80	0,80
5816594	0,80	0,80	0,80	0,80
5816595	0,80	0,80	0,80	0,80
5816596	0,80	0,80	0,80	0,80
5816597	0,80	0,80	0,80	0,80
5816684	0,80	0,80	0,80	0,80
5816598	0,80	0,80	0,80	0,80
5816599	0,80	0,80	0,80	0,80
5816600	0,80	0,80	0,80	0,80
5816601	0,80	0,80	0,80	0,80
5816602	0,80	0,80	0,80	0,80
5816603	0,80	0,80	0,80	0,80
5816604	0,80	0,80	0,80	0,80
5816659	0,80	0,80	0,80	0,80
5816661	0,80	0,80	0,80	0,80
5816662	0,80	0,80	0,80	0,80
5816663	0,80	0,80	0,80	0,80
5816664	0,80	0,80	0,80	0,80
5816665	0,80	0,80	0,80	0,80
5816666	0,80	0,80	0,80	0,80
5816667	0,80	0,80	0,80	0,80
5816668	0,80	0,80	0,80	0,80
5816669	0,80	0,80	0,80	0,80
5816670	0,80	0,80	0,80	0,80
5816671	0,80	0,80	0,80	0,80
5816672	0,80	0,80	0,80	0,80
5816673	0,80	0,80	0,80	0,80
5816674	0,80	0,80	0,80	0,80
5816675	0,80	0,80	0,80	0,80
5816676	0,80	0,80	0,80	0,80
5816677	0,80	0,80	0,80	0,80

Itemeigenschappen Testberekening

Model: Waalweg 1 IL V01 - testberekening
 Waalweg 1 IL V01 - Waalweg 1 IL V01
 Groep: (hoofdgroep)
 Lijst van Gebouwen, voor rekenmethode Industrielawaai - HMRI, industrie

Naam	Omschr.	Hoogte	Maaiveld	Hdef.	Functie	Gebouwtype
5816678	woonfunctie	6,51	0,00	Absoluut		
5816679		1,72	0,00	Absoluut		
5816680		1,69	0,00	Absoluut		
5816681		1,73	0,00	Absoluut		
5816682	woonfunctie	6,54	0,00	Absoluut		
5816685	woonfunctie	6,51	0,00	Absoluut		
5816686	woonfunctie	3,74	0,00	Absoluut		
5816687	woonfunctie	3,76	0,00	Absoluut		
5816688	woonfunctie	3,77	0,00	Absoluut		
5816689	woonfunctie	6,45	0,00	Absoluut		
5816690	woonfunctie	6,57	0,00	Absoluut		
5816691	woonfunctie	6,54	0,00	Absoluut		
5816692	woonfunctie	6,55	0,00	Absoluut		
5816707		2,20	0,00	Absoluut		
5816708	woonfunctie	3,85	0,00	Absoluut		
5816709	woonfunctie	6,42	0,00	Absoluut		
5816710	woonfunctie	7,33	0,00	Absoluut		
5816711	woonfunctie	3,77	0,00	Absoluut		
5816713		-0,80	0,00	Absoluut		
5816714		1,71	0,00	Absoluut		
5816716		2,43	0,00	Absoluut		
5816717	bijeenkomstfunctie, woonfunctie	6,84	0,00	Absoluut		
5816718	overige gebruiksfunctie	1,73	0,00	Absoluut		
5816719	overige gebruiksfunctie	1,72	0,00	Absoluut		
5816720	woonfunctie	7,60	0,00	Absoluut		
5816721	overige gebruiksfunctie	1,72	0,00	Absoluut		
5816722	bijeenkomstfunctie, woonfunctie	4,49	0,00	Absoluut		
5816723	woonfunctie	5,43	0,00	Absoluut		
5816724	sportfunctie, woonfunctie	5,50	0,00	Absoluut		
5816725	woonfunctie	5,59	0,00	Absoluut		
5816726	woonfunctie	6,44	0,00	Absoluut		
5816727		1,62	0,00	Absoluut		
5816728	woonfunctie	3,90	0,00	Absoluut		
5816733	woonfunctie	7,20	0,00	Absoluut		
5816734	woonfunctie	5,00	0,00	Absoluut		
5816735	woonfunctie	4,30	0,00	Absoluut		
5816736		3,47	0,00	Absoluut		
5816737	woonfunctie	5,65	0,00	Absoluut		
5816738	woonfunctie	6,86	0,00	Absoluut		
5816739		3,38	0,00	Absoluut		
5816745	woonfunctie	6,35	0,00	Absoluut		
5816746	overige gebruiksfunctie	2,45	0,00	Absoluut		
5816747	overige gebruiksfunctie	2,44	0,00	Absoluut		
5816748	overige gebruiksfunctie	2,43	0,00	Absoluut		
5816749	woonfunctie	6,96	0,00	Absoluut		
5816750	woonfunctie	2,81	0,00	Absoluut		
5816751	woonfunctie	7,07	0,00	Absoluut		
5816752	woonfunctie	6,22	0,00	Absoluut		
5816753	woonfunctie	6,48	0,00	Absoluut		
5816754		1,55	0,00	Absoluut		
5816755	woonfunctie	3,75	0,00	Absoluut		
5816756		1,52	0,00	Absoluut		
5816757		0,92	0,00	Absoluut		
5816758		1,72	0,00	Absoluut		
5816759	woonfunctie	1,67	0,00	Absoluut		
5816760	woonfunctie	4,61	0,00	Absoluut		
5816761	woonfunctie	4,18	0,00	Absoluut		
5816762		6,30	0,00	Absoluut		
5816763	woonfunctie	6,90	0,00	Absoluut		
5816927	woonfunctie	5,07	0,00	Absoluut		

Itemeigenschappen Testberekening

Model: Waalweg 1 IL V01 - testberekening
 Waalweg 1 IL V01 - Waalweg 1 IL V01
 Groep: (hoofdgroep)
 Lijst van Gebouwen, voor rekenmethode Industrielawaai - HMRI, industrie

Naam	BAG-id	Gemeente	Jaar	AHN-jaar	Trust	Cp	Refl. 31	Refl. 63	Refl. 125	Refl. 250	Refl. 500
5816678			0	0	0	0 dB	0,80	0,80	0,80	0,80	0,80
5816679			0	0	0	0 dB	0,80	0,80	0,80	0,80	0,80
5816680			0	0	0	0 dB	0,80	0,80	0,80	0,80	0,80
5816681			0	0	0	0 dB	0,80	0,80	0,80	0,80	0,80
5816682			0	0	0	0 dB	0,80	0,80	0,80	0,80	0,80
5816685			0	0	0	0 dB	0,80	0,80	0,80	0,80	0,80
5816686			0	0	0	0 dB	0,80	0,80	0,80	0,80	0,80
5816687			0	0	0	0 dB	0,80	0,80	0,80	0,80	0,80
5816688			0	0	0	0 dB	0,80	0,80	0,80	0,80	0,80
5816689			0	0	0	0 dB	0,80	0,80	0,80	0,80	0,80
5816690			0	0	0	0 dB	0,80	0,80	0,80	0,80	0,80
5816691			0	0	0	0 dB	0,80	0,80	0,80	0,80	0,80
5816692			0	0	0	0 dB	0,80	0,80	0,80	0,80	0,80
5816707			0	0	0	0 dB	0,80	0,80	0,80	0,80	0,80
5816708			0	0	0	0 dB	0,80	0,80	0,80	0,80	0,80
5816709			0	0	0	0 dB	0,80	0,80	0,80	0,80	0,80
5816710			0	0	0	0 dB	0,80	0,80	0,80	0,80	0,80
5816711			0	0	0	0 dB	0,80	0,80	0,80	0,80	0,80
5816713			0	0	0	0 dB	0,80	0,80	0,80	0,80	0,80
5816714			0	0	0	0 dB	0,80	0,80	0,80	0,80	0,80
5816716			0	0	0	0 dB	0,80	0,80	0,80	0,80	0,80
5816717			0	0	0	0 dB	0,80	0,80	0,80	0,80	0,80
5816718			0	0	0	0 dB	0,80	0,80	0,80	0,80	0,80
5816719			0	0	0	0 dB	0,80	0,80	0,80	0,80	0,80
5816720			0	0	0	0 dB	0,80	0,80	0,80	0,80	0,80
5816721			0	0	0	0 dB	0,80	0,80	0,80	0,80	0,80
5816722			0	0	0	0 dB	0,80	0,80	0,80	0,80	0,80
5816723			0	0	0	0 dB	0,80	0,80	0,80	0,80	0,80
5816724			0	0	0	0 dB	0,80	0,80	0,80	0,80	0,80
5816725			0	0	0	0 dB	0,80	0,80	0,80	0,80	0,80
5816726			0	0	0	0 dB	0,80	0,80	0,80	0,80	0,80
5816727			0	0	0	0 dB	0,80	0,80	0,80	0,80	0,80
5816728			0	0	0	0 dB	0,80	0,80	0,80	0,80	0,80
5816733			0	0	0	0 dB	0,80	0,80	0,80	0,80	0,80
5816734			0	0	0	0 dB	0,80	0,80	0,80	0,80	0,80
5816735			0	0	0	0 dB	0,80	0,80	0,80	0,80	0,80
5816736			0	0	0	0 dB	0,80	0,80	0,80	0,80	0,80
5816737			0	0	0	0 dB	0,80	0,80	0,80	0,80	0,80
5816738			0	0	0	0 dB	0,80	0,80	0,80	0,80	0,80
5816739			0	0	0	0 dB	0,80	0,80	0,80	0,80	0,80
5816745			0	0	0	0 dB	0,80	0,80	0,80	0,80	0,80
5816746			0	0	0	0 dB	0,80	0,80	0,80	0,80	0,80
5816747			0	0	0	0 dB	0,80	0,80	0,80	0,80	0,80
5816748			0	0	0	0 dB	0,80	0,80	0,80	0,80	0,80
5816749			0	0	0	0 dB	0,80	0,80	0,80	0,80	0,80
5816750			0	0	0	0 dB	0,80	0,80	0,80	0,80	0,80
5816751			0	0	0	0 dB	0,80	0,80	0,80	0,80	0,80
5816752			0	0	0	0 dB	0,80	0,80	0,80	0,80	0,80
5816753			0	0	0	0 dB	0,80	0,80	0,80	0,80	0,80
5816754			0	0	0	0 dB	0,80	0,80	0,80	0,80	0,80
5816755			0	0	0	0 dB	0,80	0,80	0,80	0,80	0,80
5816756			0	0	0	0 dB	0,80	0,80	0,80	0,80	0,80
5816757			0	0	0	0 dB	0,80	0,80	0,80	0,80	0,80
5816758			0	0	0	0 dB	0,80	0,80	0,80	0,80	0,80
5816759			0	0	0	0 dB	0,80	0,80	0,80	0,80	0,80
5816760			0	0	0	0 dB	0,80	0,80	0,80	0,80	0,80
5816761			0	0	0	0 dB	0,80	0,80	0,80	0,80	0,80
5816762			0	0	0	0 dB	0,80	0,80	0,80	0,80	0,80
5816763			0	0	0	0 dB	0,80	0,80	0,80	0,80	0,80
5816927			0	0	0	0 dB	0,80	0,80	0,80	0,80	0,80

Itemeigenschappen Testberekening

Model: Waalweg 1 IL V01 - testberekening
Waalweg 1 IL V01 - Waalweg 1 IL V01
Groep: (hoofdgroep)
Lijst van Gebouwen, voor rekenmethode Industrielawaai - HMRI, industrie

Naam	Refl. 1k	Refl. 2k	Refl. 4k	Refl. 8k
5816678	0,80	0,80	0,80	0,80
5816679	0,80	0,80	0,80	0,80
5816680	0,80	0,80	0,80	0,80
5816681	0,80	0,80	0,80	0,80
5816682	0,80	0,80	0,80	0,80
5816685	0,80	0,80	0,80	0,80
5816686	0,80	0,80	0,80	0,80
5816687	0,80	0,80	0,80	0,80
5816688	0,80	0,80	0,80	0,80
5816689	0,80	0,80	0,80	0,80
5816690	0,80	0,80	0,80	0,80
5816691	0,80	0,80	0,80	0,80
5816692	0,80	0,80	0,80	0,80
5816707	0,80	0,80	0,80	0,80
5816708	0,80	0,80	0,80	0,80
5816709	0,80	0,80	0,80	0,80
5816710	0,80	0,80	0,80	0,80
5816711	0,80	0,80	0,80	0,80
5816713	0,80	0,80	0,80	0,80
5816714	0,80	0,80	0,80	0,80
5816716	0,80	0,80	0,80	0,80
5816717	0,80	0,80	0,80	0,80
5816718	0,80	0,80	0,80	0,80
5816719	0,80	0,80	0,80	0,80
5816720	0,80	0,80	0,80	0,80
5816721	0,80	0,80	0,80	0,80
5816722	0,80	0,80	0,80	0,80
5816723	0,80	0,80	0,80	0,80
5816724	0,80	0,80	0,80	0,80
5816725	0,80	0,80	0,80	0,80
5816726	0,80	0,80	0,80	0,80
5816727	0,80	0,80	0,80	0,80
5816728	0,80	0,80	0,80	0,80
5816733	0,80	0,80	0,80	0,80
5816734	0,80	0,80	0,80	0,80
5816735	0,80	0,80	0,80	0,80
5816736	0,80	0,80	0,80	0,80
5816737	0,80	0,80	0,80	0,80
5816738	0,80	0,80	0,80	0,80
5816739	0,80	0,80	0,80	0,80
5816745	0,80	0,80	0,80	0,80
5816746	0,80	0,80	0,80	0,80
5816747	0,80	0,80	0,80	0,80
5816748	0,80	0,80	0,80	0,80
5816749	0,80	0,80	0,80	0,80
5816750	0,80	0,80	0,80	0,80
5816751	0,80	0,80	0,80	0,80
5816752	0,80	0,80	0,80	0,80
5816753	0,80	0,80	0,80	0,80
5816754	0,80	0,80	0,80	0,80
5816755	0,80	0,80	0,80	0,80
5816756	0,80	0,80	0,80	0,80
5816757	0,80	0,80	0,80	0,80
5816758	0,80	0,80	0,80	0,80
5816759	0,80	0,80	0,80	0,80
5816760	0,80	0,80	0,80	0,80
5816761	0,80	0,80	0,80	0,80
5816762	0,80	0,80	0,80	0,80
5816763	0,80	0,80	0,80	0,80
5816927	0,80	0,80	0,80	0,80

Itemeigenschappen Testberekening

Model: Waalweg 1 IL V01 - testberekening
 Waalweg 1 IL V01 - Waalweg 1 IL V01
 Groep: (hoofdgroep)
 Lijst van Gebouwen, voor rekenmethode Industrielawaai - HMRI, industrie

Naam	Omschr.	Hoogte	Maaiveld	Hdef.	Functie	Gebouwtype
5816928	woonfunctie	5,43	0,00	Absoluut		
5816929	woonfunctie	6,08	0,00	Absoluut		
5816930	woonfunctie	8,81	0,00	Absoluut		
5816931	woonfunctie	6,84	0,00	Absoluut		
5816932	industriefunctie, woonfunctie	6,52	0,00	Absoluut		
5816933	woonfunctie	6,31	0,00	Absoluut		
5816934		2,81	0,00	Absoluut		
5816935	woonfunctie	7,24	0,00	Absoluut		
5816936	woonfunctie	6,97	0,00	Absoluut		
5816937		1,69	0,00	Absoluut		
5816938	overige gebruiksfunctie	2,47	0,00	Absoluut		
5816939	woonfunctie	2,45	0,00	Absoluut		
5816940	woonfunctie	6,39	0,00	Absoluut		
5816941		1,82	0,00	Absoluut		
5816942		4,81	0,00	Absoluut		
5816943	woonfunctie	7,14	0,00	Absoluut		
5816944		2,05	0,00	Absoluut		
5817094	woonfunctie	6,51	0,00	Absoluut		
5817095		1,67	0,00	Absoluut		
5817490		1,06	0,00	Absoluut		
5818360	woonfunctie	5,19	0,00	Absoluut		
5818398		1,65	0,00	Absoluut		
5818399		1,65	0,00	Absoluut		
5818401		1,66	0,00	Absoluut		
5818441	woonfunctie	4,29	0,00	Absoluut		
5818442		1,15	0,00	Absoluut		
5818443	woonfunctie	4,58	0,00	Absoluut		
5818444		1,71	0,00	Absoluut		
5818445		1,74	0,00	Absoluut		
5818446		1,67	0,00	Absoluut		
5818447	woonfunctie	4,62	0,00	Absoluut		
5818448	woonfunctie	4,67	0,00	Absoluut		
5818527	kantoorfunctie, woonfunctie	8,11	0,00	Absoluut		
5818528	woonfunctie	5,62	0,00	Absoluut		
5818529	woonfunctie	5,59	0,00	Absoluut		
5818530	woonfunctie	7,49	0,00	Absoluut		
5818531	woonfunctie	5,58	0,00	Absoluut		
5818532		1,62	0,00	Absoluut		
5818533		1,64	0,00	Absoluut		
5818718		2,09	0,00	Absoluut		
5818719		2,19	0,00	Absoluut		
5818720		3,61	0,00	Absoluut		
5818721	woonfunctie	6,95	0,00	Absoluut		
5818722	woonfunctie	6,27	0,00	Absoluut		
5818958		2,02	0,00	Absoluut		
5818959		1,62	0,00	Absoluut		
5818960		1,65	0,00	Absoluut		
5818961		1,67	0,00	Absoluut		
5818962		1,69	0,00	Absoluut		
5818985	woonfunctie	7,16	0,00	Absoluut		
5818986	woonfunctie	7,17	0,00	Absoluut		
5818987		2,14	0,00	Absoluut		
5818988	woonfunctie	6,30	0,00	Absoluut		
5818989		2,94	0,00	Absoluut		
5819368		2,12	0,00	Absoluut		
5819369	woonfunctie	2,65	0,00	Absoluut		
5819370		0,82	0,00	Absoluut		
5819371	woonfunctie	2,53	0,00	Absoluut		
5819372	woonfunctie	4,52	0,00	Absoluut		
5820103	woonfunctie	3,17	0,00	Absoluut		

Itemeigenschappen Testberekening

Model: Waalweg 1 IL V01 - testberekening
 Waalweg 1 IL V01 - Waalweg 1 IL V01
 Groep: (hoofdgroep)
 Lijst van Gebouwen, voor rekenmethode Industrielawaai - HMRI, industrie

Naam	BAG-id	Gemeente	Jaar	AHN-jaar	Trust	Cp	Refl. 31	Refl. 63	Refl. 125	Refl. 250	Refl. 500
5816928			0	0	0	0 dB	0,80	0,80	0,80	0,80	0,80
5816929			0	0	0	0 dB	0,80	0,80	0,80	0,80	0,80
5816930			0	0	0	0 dB	0,80	0,80	0,80	0,80	0,80
5816931			0	0	0	0 dB	0,80	0,80	0,80	0,80	0,80
5816932			0	0	0	0 dB	0,80	0,80	0,80	0,80	0,80
5816933			0	0	0	0 dB	0,80	0,80	0,80	0,80	0,80
5816934			0	0	0	0 dB	0,80	0,80	0,80	0,80	0,80
5816935			0	0	0	0 dB	0,80	0,80	0,80	0,80	0,80
5816936			0	0	0	0 dB	0,80	0,80	0,80	0,80	0,80
5816937			0	0	0	0 dB	0,80	0,80	0,80	0,80	0,80
5816938			0	0	0	0 dB	0,80	0,80	0,80	0,80	0,80
5816939			0	0	0	0 dB	0,80	0,80	0,80	0,80	0,80
5816940			0	0	0	0 dB	0,80	0,80	0,80	0,80	0,80
5816941			0	0	0	0 dB	0,80	0,80	0,80	0,80	0,80
5816942			0	0	0	0 dB	0,80	0,80	0,80	0,80	0,80
5816943			0	0	0	0 dB	0,80	0,80	0,80	0,80	0,80
5816944			0	0	0	0 dB	0,80	0,80	0,80	0,80	0,80
5817094			0	0	0	0 dB	0,80	0,80	0,80	0,80	0,80
5817095			0	0	0	0 dB	0,80	0,80	0,80	0,80	0,80
5817490			0	0	0	0 dB	0,80	0,80	0,80	0,80	0,80
5818360			0	0	0	0 dB	0,80	0,80	0,80	0,80	0,80
5818398			0	0	0	0 dB	0,80	0,80	0,80	0,80	0,80
5818399			0	0	0	0 dB	0,80	0,80	0,80	0,80	0,80
5818401			0	0	0	0 dB	0,80	0,80	0,80	0,80	0,80
5818441			0	0	0	0 dB	0,80	0,80	0,80	0,80	0,80
5818442			0	0	0	0 dB	0,80	0,80	0,80	0,80	0,80
5818443			0	0	0	0 dB	0,80	0,80	0,80	0,80	0,80
5818444			0	0	0	0 dB	0,80	0,80	0,80	0,80	0,80
5818445			0	0	0	0 dB	0,80	0,80	0,80	0,80	0,80
5818446			0	0	0	0 dB	0,80	0,80	0,80	0,80	0,80
5818447			0	0	0	0 dB	0,80	0,80	0,80	0,80	0,80
5818448			0	0	0	0 dB	0,80	0,80	0,80	0,80	0,80
5818527			0	0	0	0 dB	0,80	0,80	0,80	0,80	0,80
5818528			0	0	0	0 dB	0,80	0,80	0,80	0,80	0,80
5818529			0	0	0	0 dB	0,80	0,80	0,80	0,80	0,80
5818530			0	0	0	0 dB	0,80	0,80	0,80	0,80	0,80
5818531			0	0	0	0 dB	0,80	0,80	0,80	0,80	0,80
5818532			0	0	0	0 dB	0,80	0,80	0,80	0,80	0,80
5818533			0	0	0	0 dB	0,80	0,80	0,80	0,80	0,80
5818718			0	0	0	0 dB	0,80	0,80	0,80	0,80	0,80
5818719			0	0	0	0 dB	0,80	0,80	0,80	0,80	0,80
5818720			0	0	0	0 dB	0,80	0,80	0,80	0,80	0,80
5818721			0	0	0	0 dB	0,80	0,80	0,80	0,80	0,80
5818722			0	0	0	0 dB	0,80	0,80	0,80	0,80	0,80
5818958			0	0	0	0 dB	0,80	0,80	0,80	0,80	0,80
5818959			0	0	0	0 dB	0,80	0,80	0,80	0,80	0,80
5818960			0	0	0	0 dB	0,80	0,80	0,80	0,80	0,80
5818961			0	0	0	0 dB	0,80	0,80	0,80	0,80	0,80
5818962			0	0	0	0 dB	0,80	0,80	0,80	0,80	0,80
5818985			0	0	0	0 dB	0,80	0,80	0,80	0,80	0,80
5818986			0	0	0	0 dB	0,80	0,80	0,80	0,80	0,80
5818987			0	0	0	0 dB	0,80	0,80	0,80	0,80	0,80
5818988			0	0	0	0 dB	0,80	0,80	0,80	0,80	0,80
5818989			0	0	0	0 dB	0,80	0,80	0,80	0,80	0,80
5819368			0	0	0	0 dB	0,80	0,80	0,80	0,80	0,80
5819369			0	0	0	0 dB	0,80	0,80	0,80	0,80	0,80
5819370			0	0	0	0 dB	0,80	0,80	0,80	0,80	0,80
5819371			0	0	0	0 dB	0,80	0,80	0,80	0,80	0,80
5819372			0	0	0	0 dB	0,80	0,80	0,80	0,80	0,80
5820103			0	0	0	0 dB	0,80	0,80	0,80	0,80	0,80

Itemeigenschappen Testberekening

Model: Waalweg 1 IL V01 - testberekening
Waalweg 1 IL V01 - Waalweg 1 IL V01
Groep: (hoofdgroep)
Lijst van Gebouwen, voor rekenmethode Industrielawaai - HMRI, industrie

Naam	Refl. 1k	Refl. 2k	Refl. 4k	Refl. 8k
5816928	0,80	0,80	0,80	0,80
5816929	0,80	0,80	0,80	0,80
5816930	0,80	0,80	0,80	0,80
5816931	0,80	0,80	0,80	0,80
5816932	0,80	0,80	0,80	0,80
5816933	0,80	0,80	0,80	0,80
5816934	0,80	0,80	0,80	0,80
5816935	0,80	0,80	0,80	0,80
5816936	0,80	0,80	0,80	0,80
5816937	0,80	0,80	0,80	0,80
5816938	0,80	0,80	0,80	0,80
5816939	0,80	0,80	0,80	0,80
5816940	0,80	0,80	0,80	0,80
5816941	0,80	0,80	0,80	0,80
5816942	0,80	0,80	0,80	0,80
5816943	0,80	0,80	0,80	0,80
5816944	0,80	0,80	0,80	0,80
5817094	0,80	0,80	0,80	0,80
5817095	0,80	0,80	0,80	0,80
5817490	0,80	0,80	0,80	0,80
5818360	0,80	0,80	0,80	0,80
5818398	0,80	0,80	0,80	0,80
5818399	0,80	0,80	0,80	0,80
5818401	0,80	0,80	0,80	0,80
5818441	0,80	0,80	0,80	0,80
5818442	0,80	0,80	0,80	0,80
5818443	0,80	0,80	0,80	0,80
5818444	0,80	0,80	0,80	0,80
5818445	0,80	0,80	0,80	0,80
5818446	0,80	0,80	0,80	0,80
5818447	0,80	0,80	0,80	0,80
5818448	0,80	0,80	0,80	0,80
5818527	0,80	0,80	0,80	0,80
5818528	0,80	0,80	0,80	0,80
5818529	0,80	0,80	0,80	0,80
5818530	0,80	0,80	0,80	0,80
5818531	0,80	0,80	0,80	0,80
5818532	0,80	0,80	0,80	0,80
5818533	0,80	0,80	0,80	0,80
5818718	0,80	0,80	0,80	0,80
5818719	0,80	0,80	0,80	0,80
5818720	0,80	0,80	0,80	0,80
5818721	0,80	0,80	0,80	0,80
5818722	0,80	0,80	0,80	0,80
5818958	0,80	0,80	0,80	0,80
5818959	0,80	0,80	0,80	0,80
5818960	0,80	0,80	0,80	0,80
5818961	0,80	0,80	0,80	0,80
5818962	0,80	0,80	0,80	0,80
5818985	0,80	0,80	0,80	0,80
5818986	0,80	0,80	0,80	0,80
5818987	0,80	0,80	0,80	0,80
5818988	0,80	0,80	0,80	0,80
5818989	0,80	0,80	0,80	0,80
5819368	0,80	0,80	0,80	0,80
5819369	0,80	0,80	0,80	0,80
5819370	0,80	0,80	0,80	0,80
5819371	0,80	0,80	0,80	0,80
5819372	0,80	0,80	0,80	0,80
5820103	0,80	0,80	0,80	0,80

Itemeigenschappen Testberekening

Model: Waalweg 1 IL V01 - testberekening
 Waalweg 1 IL V01 - Waalweg 1 IL V01
 Groep: (hoofdgroep)
 Lijst van Gebouwen, voor rekenmethode Industrielawaai - HMRI, industrie

Naam	Omschr.	Hoogte	Maaiveld	Hdef.	Functie	Gebouwtype
5820139	woonfunctie	4,79	0,00	Absoluut		
5820140	woonfunctie	4,89	0,00	Absoluut		
5820141		1,88	0,00	Absoluut		
5820142	woonfunctie	6,03	0,00	Absoluut		
5820143		1,60	0,00	Absoluut		
5820353	woonfunctie	6,87	0,00	Absoluut		
5820429	bijeenkomstfunctie, kantoorfunctie	8,44	0,00	Absoluut		
5820430	woonfunctie	6,56	0,00	Absoluut		
5820437		2,17	0,00	Absoluut		
5820438		2,15	0,00	Absoluut		
5820476	woonfunctie	5,36	0,00	Absoluut		
5820537	woonfunctie	5,97	0,00	Absoluut		
5820544		3,33	0,00	Absoluut		
5820545		3,21	0,00	Absoluut		
5820546		3,21	0,00	Absoluut		
5820553	woonfunctie	5,12	0,00	Absoluut		
5820554	woonfunctie	5,20	0,00	Absoluut		
5820555		2,85	0,00	Absoluut		
5820556	woonfunctie	4,77	0,00	Absoluut		
5820557	woonfunctie	4,80	0,00	Absoluut		
5820558	woonfunctie	5,58	0,00	Absoluut		
5820588	woonfunctie	4,35	0,00	Absoluut		
5820662	woonfunctie	4,67	0,00	Absoluut		
5820734	bijeenkomstfunctie	2,74	0,00	Absoluut		
5820735	overige gebruiksfunctie	1,95	0,00	Absoluut		
5820823	woonfunctie	6,46	0,00	Absoluut		
5820824		2,22	0,00	Absoluut		
5820825		2,15	0,00	Absoluut		
5820826		2,58	0,00	Absoluut		
5820827	woonfunctie	6,94	0,00	Absoluut		
5820828		2,57	0,00	Absoluut		
5820865	bijeenkomstfunctie, kantoorfunctie	8,40	0,00	Absoluut		
5820866	woonfunctie	4,23	0,00	Absoluut		
5820867	overige gebruiksfunctie	1,40	0,00	Absoluut		
5820868	woonfunctie	4,75	0,00	Absoluut		
5820869	woonfunctie	3,75	0,00	Absoluut		
5820925		1,52	0,00	Absoluut		
5820922		1,81	0,00	Absoluut		
5820923		1,61	0,00	Absoluut		
5820924		1,90	0,00	Absoluut		
5820926		1,64	0,00	Absoluut		
5820927		1,88	0,00	Absoluut		
5820928		1,60	0,00	Absoluut		
5820967		1,75	0,00	Absoluut		
5820968		1,81	0,00	Absoluut		
5821048	industriefunctie, woonfunctie	8,27	0,00	Absoluut		
5821085		4,01	0,00	Absoluut		
5821086	woonfunctie	5,94	0,00	Absoluut		
5821087	woonfunctie	7,28	0,00	Absoluut		
5821088		3,42	0,00	Absoluut		
5821089		3,41	0,00	Absoluut		
5821090	woonfunctie	6,85	0,00	Absoluut		
5821099		3,61	0,00	Absoluut		
5821139	woonfunctie	5,93	0,00	Absoluut		
5821140	woonfunctie	5,72	0,00	Absoluut		
5821169		1,53	0,00	Absoluut		
5821211		1,64	0,00	Absoluut		
5821212		1,62	0,00	Absoluut		
5821213		1,64	0,00	Absoluut		
5821277		2,91	0,00	Absoluut		

Itemeigenschappen Testberekening

Model: Waalweg 1 IL V01 - testberekening
 Waalweg 1 IL V01 - Waalweg 1 IL V01
 Groep: (hoofdgroep)
 Lijst van Gebouwen, voor rekenmethode Industrielawaai - HMRI, industrie

Naam	BAG-id	Gemeente	Jaar	AHN-jaar	Trust	Cp	Refl. 31	Refl. 63	Refl. 125	Refl. 250	Refl. 500
5820139			0	0	0	0 dB	0,80	0,80	0,80	0,80	0,80
5820140			0	0	0	0 dB	0,80	0,80	0,80	0,80	0,80
5820141			0	0	0	0 dB	0,80	0,80	0,80	0,80	0,80
5820142			0	0	0	0 dB	0,80	0,80	0,80	0,80	0,80
5820143			0	0	0	0 dB	0,80	0,80	0,80	0,80	0,80
5820353			0	0	0	0 dB	0,80	0,80	0,80	0,80	0,80
5820429			0	0	0	0 dB	0,80	0,80	0,80	0,80	0,80
5820430			0	0	0	0 dB	0,80	0,80	0,80	0,80	0,80
5820437			0	0	0	0 dB	0,80	0,80	0,80	0,80	0,80
5820438			0	0	0	0 dB	0,80	0,80	0,80	0,80	0,80
5820476			0	0	0	0 dB	0,80	0,80	0,80	0,80	0,80
5820537			0	0	0	0 dB	0,80	0,80	0,80	0,80	0,80
5820544			0	0	0	0 dB	0,80	0,80	0,80	0,80	0,80
5820545			0	0	0	0 dB	0,80	0,80	0,80	0,80	0,80
5820546			0	0	0	0 dB	0,80	0,80	0,80	0,80	0,80
5820553			0	0	0	0 dB	0,80	0,80	0,80	0,80	0,80
5820554			0	0	0	0 dB	0,80	0,80	0,80	0,80	0,80
5820555			0	0	0	0 dB	0,80	0,80	0,80	0,80	0,80
5820556			0	0	0	0 dB	0,80	0,80	0,80	0,80	0,80
5820557			0	0	0	0 dB	0,80	0,80	0,80	0,80	0,80
5820558			0	0	0	0 dB	0,80	0,80	0,80	0,80	0,80
5820588			0	0	0	0 dB	0,80	0,80	0,80	0,80	0,80
5820662			0	0	0	0 dB	0,80	0,80	0,80	0,80	0,80
5820734			0	0	0	0 dB	0,80	0,80	0,80	0,80	0,80
5820735			0	0	0	0 dB	0,80	0,80	0,80	0,80	0,80
5820823			0	0	0	0 dB	0,80	0,80	0,80	0,80	0,80
5820824			0	0	0	0 dB	0,80	0,80	0,80	0,80	0,80
5820825			0	0	0	0 dB	0,80	0,80	0,80	0,80	0,80
5820826			0	0	0	0 dB	0,80	0,80	0,80	0,80	0,80
5820827			0	0	0	0 dB	0,80	0,80	0,80	0,80	0,80
5820828			0	0	0	0 dB	0,80	0,80	0,80	0,80	0,80
5820865			0	0	0	0 dB	0,80	0,80	0,80	0,80	0,80
5820866			0	0	0	0 dB	0,80	0,80	0,80	0,80	0,80
5820867			0	0	0	0 dB	0,80	0,80	0,80	0,80	0,80
5820868			0	0	0	0 dB	0,80	0,80	0,80	0,80	0,80
5820869			0	0	0	0 dB	0,80	0,80	0,80	0,80	0,80
5820925			0	0	0	0 dB	0,80	0,80	0,80	0,80	0,80
5820922			0	0	0	0 dB	0,80	0,80	0,80	0,80	0,80
5820923			0	0	0	0 dB	0,80	0,80	0,80	0,80	0,80
5820924			0	0	0	0 dB	0,80	0,80	0,80	0,80	0,80
5820926			0	0	0	0 dB	0,80	0,80	0,80	0,80	0,80
5820927			0	0	0	0 dB	0,80	0,80	0,80	0,80	0,80
5820928			0	0	0	0 dB	0,80	0,80	0,80	0,80	0,80
5820967			0	0	0	0 dB	0,80	0,80	0,80	0,80	0,80
5820968			0	0	0	0 dB	0,80	0,80	0,80	0,80	0,80
5821048			0	0	0	0 dB	0,80	0,80	0,80	0,80	0,80
5821085			0	0	0	0 dB	0,80	0,80	0,80	0,80	0,80
5821086			0	0	0	0 dB	0,80	0,80	0,80	0,80	0,80
5821087			0	0	0	0 dB	0,80	0,80	0,80	0,80	0,80
5821088			0	0	0	0 dB	0,80	0,80	0,80	0,80	0,80
5821089			0	0	0	0 dB	0,80	0,80	0,80	0,80	0,80
5821090			0	0	0	0 dB	0,80	0,80	0,80	0,80	0,80
5821099			0	0	0	0 dB	0,80	0,80	0,80	0,80	0,80
5821139			0	0	0	0 dB	0,80	0,80	0,80	0,80	0,80
5821140			0	0	0	0 dB	0,80	0,80	0,80	0,80	0,80
5821169			0	0	0	0 dB	0,80	0,80	0,80	0,80	0,80
5821211			0	0	0	0 dB	0,80	0,80	0,80	0,80	0,80
5821212			0	0	0	0 dB	0,80	0,80	0,80	0,80	0,80
5821213			0	0	0	0 dB	0,80	0,80	0,80	0,80	0,80
5821277			0	0	0	0 dB	0,80	0,80	0,80	0,80	0,80

Itemeigenschappen Testberekening

Model: Waalweg 1 IL V01 - testberekening
Waalweg 1 IL V01 - Waalweg 1 IL V01
Groep: (hoofdgroep)
Lijst van Gebouwen, voor rekenmethode Industrielawaai - HMRI, industrie

Naam	Refl. 1k	Refl. 2k	Refl. 4k	Refl. 8k
5820139	0,80	0,80	0,80	0,80
5820140	0,80	0,80	0,80	0,80
5820141	0,80	0,80	0,80	0,80
5820142	0,80	0,80	0,80	0,80
5820143	0,80	0,80	0,80	0,80
5820353	0,80	0,80	0,80	0,80
5820429	0,80	0,80	0,80	0,80
5820430	0,80	0,80	0,80	0,80
5820437	0,80	0,80	0,80	0,80
5820438	0,80	0,80	0,80	0,80
5820476	0,80	0,80	0,80	0,80
5820537	0,80	0,80	0,80	0,80
5820544	0,80	0,80	0,80	0,80
5820545	0,80	0,80	0,80	0,80
5820546	0,80	0,80	0,80	0,80
5820553	0,80	0,80	0,80	0,80
5820554	0,80	0,80	0,80	0,80
5820555	0,80	0,80	0,80	0,80
5820556	0,80	0,80	0,80	0,80
5820557	0,80	0,80	0,80	0,80
5820558	0,80	0,80	0,80	0,80
5820588	0,80	0,80	0,80	0,80
5820662	0,80	0,80	0,80	0,80
5820734	0,80	0,80	0,80	0,80
5820735	0,80	0,80	0,80	0,80
5820823	0,80	0,80	0,80	0,80
5820824	0,80	0,80	0,80	0,80
5820825	0,80	0,80	0,80	0,80
5820826	0,80	0,80	0,80	0,80
5820827	0,80	0,80	0,80	0,80
5820828	0,80	0,80	0,80	0,80
5820865	0,80	0,80	0,80	0,80
5820866	0,80	0,80	0,80	0,80
5820867	0,80	0,80	0,80	0,80
5820868	0,80	0,80	0,80	0,80
5820869	0,80	0,80	0,80	0,80
5820925	0,80	0,80	0,80	0,80
5820922	0,80	0,80	0,80	0,80
5820923	0,80	0,80	0,80	0,80
5820924	0,80	0,80	0,80	0,80
5820926	0,80	0,80	0,80	0,80
5820927	0,80	0,80	0,80	0,80
5820928	0,80	0,80	0,80	0,80
5820967	0,80	0,80	0,80	0,80
5820968	0,80	0,80	0,80	0,80
5821048	0,80	0,80	0,80	0,80
5821085	0,80	0,80	0,80	0,80
5821086	0,80	0,80	0,80	0,80
5821087	0,80	0,80	0,80	0,80
5821088	0,80	0,80	0,80	0,80
5821089	0,80	0,80	0,80	0,80
5821090	0,80	0,80	0,80	0,80
5821099	0,80	0,80	0,80	0,80
5821139	0,80	0,80	0,80	0,80
5821140	0,80	0,80	0,80	0,80
5821169	0,80	0,80	0,80	0,80
5821211	0,80	0,80	0,80	0,80
5821212	0,80	0,80	0,80	0,80
5821213	0,80	0,80	0,80	0,80
5821277	0,80	0,80	0,80	0,80

Itemeigenschappen Testberekening

Model: Waalweg 1 IL V01 - testberekening
 Waalweg 1 IL V01 - Waalweg 1 IL V01
 Groep: (hoofdgroep)
 Lijst van Gebouwen, voor rekenmethode Industrielawaai - HMRI, industrie

Naam	Omschr.	Hoogte	Maaiveld	Hdef.	Functie	Gebouwtype
5821278	woonfunctie	4,51	0,00	Absoluut		
5821279	woonfunctie	4,28	0,00	Absoluut		
5821280	woonfunctie	4,80	0,00	Absoluut		
5821281		1,22	0,00	Absoluut		
5821282	woonfunctie	4,31	0,00	Absoluut		
5821373		1,72	0,00	Absoluut		
5821374		2,11	0,00	Absoluut		
5821375	woonfunctie	5,19	0,00	Absoluut		
5821376	woonfunctie	8,32	0,00	Absoluut		
5821900		6,41	0,00	Absoluut		
5822006		1,87	0,00	Absoluut		
5825141		1,85	0,00	Absoluut		
5825142		1,79	0,00	Absoluut		
5825143	industriefunctie, woonfunctie	6,04	0,00	Absoluut		
5825153		1,39	0,00	Absoluut		
5825885		1,82	0,00	Absoluut		
5827282		2,45	0,00	Absoluut		
5827797	gezondheidszorgfunctie	3,01	0,00	Absoluut		
5828359	woonfunctie	7,19	0,00	Absoluut		
5828353	woonfunctie	7,26	0,00	Absoluut		
5828354	woonfunctie	10,16	0,00	Absoluut		
5828355	woonfunctie	9,55	0,00	Absoluut		
5828356	woonfunctie	7,90	0,00	Absoluut		
5828357	woonfunctie	7,24	0,00	Absoluut		
5828358	woonfunctie	7,19	0,00	Absoluut		
5828360	woonfunctie	7,19	0,00	Absoluut		
5828361	woonfunctie	7,25	0,00	Absoluut		
5828362	woonfunctie	7,14	0,00	Absoluut		
5828363	woonfunctie	7,15	0,00	Absoluut		
5828364	woonfunctie	7,91	0,00	Absoluut		
5828365	woonfunctie	7,94	0,00	Absoluut		
5828366	woonfunctie	7,91	0,00	Absoluut		
5828367	woonfunctie	7,98	0,00	Absoluut		
5828368	woonfunctie	7,94	0,00	Absoluut		
5828369	woonfunctie	7,93	0,00	Absoluut		
5828370	woonfunctie	7,94	0,00	Absoluut		
5828371		1,48	0,00	Absoluut		
5828372		1,54	0,00	Absoluut		
5828373		1,62	0,00	Absoluut		
5828374		2,07	0,00	Absoluut		
5828375		2,09	0,00	Absoluut		
5828376		2,26	0,00	Absoluut		
5828377		2,13	0,00	Absoluut		
5828378		2,29	0,00	Absoluut		
5828379		1,77	0,00	Absoluut		
5828380		2,41	0,00	Absoluut		
5828381		2,42	0,00	Absoluut		
5828382		1,75	0,00	Absoluut		
5828383		1,52	0,00	Absoluut		
5828384		1,73	0,00	Absoluut		
5828385		1,47	0,00	Absoluut		
5828386		1,70	0,00	Absoluut		
5828866		3,37	0,00	Absoluut		
5828867		3,36	0,00	Absoluut		
5828868		3,36	0,00	Absoluut		
5828869		3,39	0,00	Absoluut		
5828870		2,76	0,00	Absoluut		
5828871		2,75	0,00	Absoluut		
5828872		2,77	0,00	Absoluut		
5828873		2,74	0,00	Absoluut		

Itemeigenschappen Testberekening

Model: Waalweg 1 IL V01 - testberekening
 Waalweg 1 IL V01 - Waalweg 1 IL V01
 Groep: (hoofdgroep)
 Lijst van Gebouwen, voor rekenmethode Industrielawaai - HMRI, industrie

Naam	BAG-id	Gemeente	Jaar	AHN-jaar	Trust	Cp	Refl. 31	Refl. 63	Refl. 125	Refl. 250	Refl. 500
5821278			0	0	0	0 dB	0,80	0,80	0,80	0,80	0,80
5821279			0	0	0	0 dB	0,80	0,80	0,80	0,80	0,80
5821280			0	0	0	0 dB	0,80	0,80	0,80	0,80	0,80
5821281			0	0	0	0 dB	0,80	0,80	0,80	0,80	0,80
5821282			0	0	0	0 dB	0,80	0,80	0,80	0,80	0,80
5821373			0	0	0	0 dB	0,80	0,80	0,80	0,80	0,80
5821374			0	0	0	0 dB	0,80	0,80	0,80	0,80	0,80
5821375			0	0	0	0 dB	0,80	0,80	0,80	0,80	0,80
5821376			0	0	0	0 dB	0,80	0,80	0,80	0,80	0,80
5821900			0	0	0	0 dB	0,80	0,80	0,80	0,80	0,80
5822006			0	0	0	0 dB	0,80	0,80	0,80	0,80	0,80
5825141			0	0	0	0 dB	0,80	0,80	0,80	0,80	0,80
5825142			0	0	0	0 dB	0,80	0,80	0,80	0,80	0,80
5825143			0	0	0	0 dB	0,80	0,80	0,80	0,80	0,80
5825153			0	0	0	0 dB	0,80	0,80	0,80	0,80	0,80
5825885			0	0	0	0 dB	0,80	0,80	0,80	0,80	0,80
5827282			0	0	0	0 dB	0,80	0,80	0,80	0,80	0,80
5827797			0	0	0	0 dB	0,80	0,80	0,80	0,80	0,80
5828359			0	0	0	0 dB	0,80	0,80	0,80	0,80	0,80
5828353			0	0	0	0 dB	0,80	0,80	0,80	0,80	0,80
5828354			0	0	0	0 dB	0,80	0,80	0,80	0,80	0,80
5828355			0	0	0	0 dB	0,80	0,80	0,80	0,80	0,80
5828356			0	0	0	0 dB	0,80	0,80	0,80	0,80	0,80
5828357			0	0	0	0 dB	0,80	0,80	0,80	0,80	0,80
5828358			0	0	0	0 dB	0,80	0,80	0,80	0,80	0,80
5828360			0	0	0	0 dB	0,80	0,80	0,80	0,80	0,80
5828361			0	0	0	0 dB	0,80	0,80	0,80	0,80	0,80
5828362			0	0	0	0 dB	0,80	0,80	0,80	0,80	0,80
5828363			0	0	0	0 dB	0,80	0,80	0,80	0,80	0,80
5828364			0	0	0	0 dB	0,80	0,80	0,80	0,80	0,80
5828365			0	0	0	0 dB	0,80	0,80	0,80	0,80	0,80
5828366			0	0	0	0 dB	0,80	0,80	0,80	0,80	0,80
5828367			0	0	0	0 dB	0,80	0,80	0,80	0,80	0,80
5828368			0	0	0	0 dB	0,80	0,80	0,80	0,80	0,80
5828369			0	0	0	0 dB	0,80	0,80	0,80	0,80	0,80
5828370			0	0	0	0 dB	0,80	0,80	0,80	0,80	0,80
5828371			0	0	0	0 dB	0,80	0,80	0,80	0,80	0,80
5828372			0	0	0	0 dB	0,80	0,80	0,80	0,80	0,80
5828373			0	0	0	0 dB	0,80	0,80	0,80	0,80	0,80
5828374			0	0	0	0 dB	0,80	0,80	0,80	0,80	0,80
5828375			0	0	0	0 dB	0,80	0,80	0,80	0,80	0,80
5828376			0	0	0	0 dB	0,80	0,80	0,80	0,80	0,80
5828377			0	0	0	0 dB	0,80	0,80	0,80	0,80	0,80
5828378			0	0	0	0 dB	0,80	0,80	0,80	0,80	0,80
5828379			0	0	0	0 dB	0,80	0,80	0,80	0,80	0,80
5828380			0	0	0	0 dB	0,80	0,80	0,80	0,80	0,80
5828381			0	0	0	0 dB	0,80	0,80	0,80	0,80	0,80
5828382			0	0	0	0 dB	0,80	0,80	0,80	0,80	0,80
5828383			0	0	0	0 dB	0,80	0,80	0,80	0,80	0,80
5828384			0	0	0	0 dB	0,80	0,80	0,80	0,80	0,80
5828385			0	0	0	0 dB	0,80	0,80	0,80	0,80	0,80
5828386			0	0	0	0 dB	0,80	0,80	0,80	0,80	0,80
5828866			0	0	0	0 dB	0,80	0,80	0,80	0,80	0,80
5828867			0	0	0	0 dB	0,80	0,80	0,80	0,80	0,80
5828868			0	0	0	0 dB	0,80	0,80	0,80	0,80	0,80
5828869			0	0	0	0 dB	0,80	0,80	0,80	0,80	0,80
5828870			0	0	0	0 dB	0,80	0,80	0,80	0,80	0,80
5828871			0	0	0	0 dB	0,80	0,80	0,80	0,80	0,80
5828872			0	0	0	0 dB	0,80	0,80	0,80	0,80	0,80
5828873			0	0	0	0 dB	0,80	0,80	0,80	0,80	0,80

Itemeigenschappen Testberekening

Model: Waalweg 1 IL V01 - testberekening
Waalweg 1 IL V01 - Waalweg 1 IL V01
Groep: (hoofdgroep)
Lijst van Gebouwen, voor rekenmethode Industrielawaai - HMRI, industrie

Naam	Refl. 1k	Refl. 2k	Refl. 4k	Refl. 8k
5821278	0,80	0,80	0,80	0,80
5821279	0,80	0,80	0,80	0,80
5821280	0,80	0,80	0,80	0,80
5821281	0,80	0,80	0,80	0,80
5821282	0,80	0,80	0,80	0,80
5821373	0,80	0,80	0,80	0,80
5821374	0,80	0,80	0,80	0,80
5821375	0,80	0,80	0,80	0,80
5821376	0,80	0,80	0,80	0,80
5821900	0,80	0,80	0,80	0,80
5822006	0,80	0,80	0,80	0,80
5825141	0,80	0,80	0,80	0,80
5825142	0,80	0,80	0,80	0,80
5825143	0,80	0,80	0,80	0,80
5825153	0,80	0,80	0,80	0,80
5825885	0,80	0,80	0,80	0,80
5827282	0,80	0,80	0,80	0,80
5827797	0,80	0,80	0,80	0,80
5828359	0,80	0,80	0,80	0,80
5828353	0,80	0,80	0,80	0,80
5828354	0,80	0,80	0,80	0,80
5828355	0,80	0,80	0,80	0,80
5828356	0,80	0,80	0,80	0,80
5828357	0,80	0,80	0,80	0,80
5828358	0,80	0,80	0,80	0,80
5828360	0,80	0,80	0,80	0,80
5828361	0,80	0,80	0,80	0,80
5828362	0,80	0,80	0,80	0,80
5828363	0,80	0,80	0,80	0,80
5828364	0,80	0,80	0,80	0,80
5828365	0,80	0,80	0,80	0,80
5828366	0,80	0,80	0,80	0,80
5828367	0,80	0,80	0,80	0,80
5828368	0,80	0,80	0,80	0,80
5828369	0,80	0,80	0,80	0,80
5828370	0,80	0,80	0,80	0,80
5828371	0,80	0,80	0,80	0,80
5828372	0,80	0,80	0,80	0,80
5828373	0,80	0,80	0,80	0,80
5828374	0,80	0,80	0,80	0,80
5828375	0,80	0,80	0,80	0,80
5828376	0,80	0,80	0,80	0,80
5828377	0,80	0,80	0,80	0,80
5828378	0,80	0,80	0,80	0,80
5828379	0,80	0,80	0,80	0,80
5828380	0,80	0,80	0,80	0,80
5828381	0,80	0,80	0,80	0,80
5828382	0,80	0,80	0,80	0,80
5828383	0,80	0,80	0,80	0,80
5828384	0,80	0,80	0,80	0,80
5828385	0,80	0,80	0,80	0,80
5828386	0,80	0,80	0,80	0,80
5828866	0,80	0,80	0,80	0,80
5828867	0,80	0,80	0,80	0,80
5828868	0,80	0,80	0,80	0,80
5828869	0,80	0,80	0,80	0,80
5828870	0,80	0,80	0,80	0,80
5828871	0,80	0,80	0,80	0,80
5828872	0,80	0,80	0,80	0,80
5828873	0,80	0,80	0,80	0,80

Itemeigenschappen Testberekening

Model: Waalweg 1 IL V01 - testberekening
 Waalweg 1 IL V01 - Waalweg 1 IL V01
 Groep: (hoofdgroep)
 Lijst van Gebouwen, voor rekenmethode Industrielawaai - HMRI, industrie

Naam	Omschr.	Hoogte	Maaiveld	Hdef.	Functie	Gebouwtype
5828874		2,75	0,00	Absoluut		
5830171		1,89	0,00	Absoluut		
5830172		1,76	0,00	Absoluut		
5830173		1,49	0,00	Absoluut		
5830174		1,69	0,00	Absoluut		
5830175		1,88	0,00	Absoluut		
5830176		4,00	0,00	Absoluut		
5829496	woonfunctie	-0,29	0,00	Absoluut		
5829497	woonfunctie	0,22	0,00	Absoluut		
5829498	woonfunctie	0,82	0,00	Absoluut		
5829499	woonfunctie	-1,78	0,00	Absoluut		
5829506	woonfunctie	-1,75	0,00	Absoluut		
5829507	woonfunctie	-0,56	0,00	Absoluut		
5829508	woonfunctie	-1,54	0,00	Absoluut		
5829509	woonfunctie	-1,55	0,00	Absoluut		
5829516	woonfunctie	-1,57	0,00	Absoluut		
5829517	woonfunctie	-0,50	0,00	Absoluut		
5829518	woonfunctie	-1,87	0,00	Absoluut		
5829519	woonfunctie	-1,84	0,00	Absoluut		
5829553		-0,56	0,00	Absoluut		
5829554		-1,55	0,00	Absoluut		
5829555		-1,55	0,00	Absoluut		
5829556		-1,70	0,00	Absoluut		
5821377	woonfunctie	4,30	0,00	Absoluut		
5821378		1,59	0,00	Absoluut		
5821379		1,58	0,00	Absoluut		
5821663	woonfunctie	8,14	0,00	Absoluut		
5822005		1,54	0,00	Absoluut		
5823580	bijeenkomstfunctie,overige gebruiksfunctie	9,98	0,00	Absoluut		
5823581	woonfunctie	6,22	0,00	Absoluut		
5825144	woonfunctie	5,17	0,00	Absoluut		
5825145	woonfunctie	5,64	0,00	Absoluut		
5825835		1,32	0,00	Absoluut		
5825836		1,91	0,00	Absoluut		
5826198	woonfunctie	4,57	0,00	Absoluut		
5826199	woonfunctie	4,53	0,00	Absoluut		
5826200		2,75	0,00	Absoluut		
5826201	woonfunctie	4,56	0,00	Absoluut		
5826202	bijeenkomstfunctie	3,75	0,00	Absoluut		
5826303		2,97	0,00	Absoluut		
5826304	woonfunctie	5,31	0,00	Absoluut		
5826305	woonfunctie	6,07	0,00	Absoluut		
5826306	winkelfunctie,woonfunctie	5,09	0,00	Absoluut		
5826307	overige gebruiksfunctie	2,67	0,00	Absoluut		
5826308		2,56	0,00	Absoluut		
5826558		1,58	0,00	Absoluut		
5827071	woonfunctie	6,51	0,00	Absoluut		
5827261		2,82	0,00	Absoluut		
5827263		3,11	0,00	Absoluut		
5827382		1,60	0,00	Absoluut		
5828157	woonfunctie	5,83	0,00	Absoluut		
5828794		1,42	0,00	Absoluut		
5828810		2,10	0,00	Absoluut		
5828811		2,08	0,00	Absoluut		
5830135		2,12	0,00	Absoluut		
5830136		2,85	0,00	Absoluut		
5830137		2,35	0,00	Absoluut		
5830138		1,97	0,00	Absoluut		
5830139		1,98	0,00	Absoluut		
5830140		1,86	0,00	Absoluut		

Itemeigenschappen Testberekening

Model: Waalweg 1 IL V01 - testberekening
 Waalweg 1 IL V01 - Waalweg 1 IL V01
 Groep: (hoofdgroep)
 Lijst van Gebouwen, voor rekenmethode Industrielawaai - HMRI, industrie

Naam	BAG-id	Gemeente	Jaar	AHN-jaar	Trust	Cp	Refl. 31	Refl. 63	Refl. 125	Refl. 250	Refl. 500
5828874			0	0	0	0 dB	0,80	0,80	0,80	0,80	0,80
5830171			0	0	0	0 dB	0,80	0,80	0,80	0,80	0,80
5830172			0	0	0	0 dB	0,80	0,80	0,80	0,80	0,80
5830173			0	0	0	0 dB	0,80	0,80	0,80	0,80	0,80
5830174			0	0	0	0 dB	0,80	0,80	0,80	0,80	0,80
5830175			0	0	0	0 dB	0,80	0,80	0,80	0,80	0,80
5830176			0	0	0	0 dB	0,80	0,80	0,80	0,80	0,80
5829496			0	0	0	0 dB	0,80	0,80	0,80	0,80	0,80
5829497			0	0	0	0 dB	0,80	0,80	0,80	0,80	0,80
5829498			0	0	0	0 dB	0,80	0,80	0,80	0,80	0,80
5829499			0	0	0	0 dB	0,80	0,80	0,80	0,80	0,80
5829506			0	0	0	0 dB	0,80	0,80	0,80	0,80	0,80
5829507			0	0	0	0 dB	0,80	0,80	0,80	0,80	0,80
5829508			0	0	0	0 dB	0,80	0,80	0,80	0,80	0,80
5829509			0	0	0	0 dB	0,80	0,80	0,80	0,80	0,80
5829516			0	0	0	0 dB	0,80	0,80	0,80	0,80	0,80
5829517			0	0	0	0 dB	0,80	0,80	0,80	0,80	0,80
5829518			0	0	0	0 dB	0,80	0,80	0,80	0,80	0,80
5829519			0	0	0	0 dB	0,80	0,80	0,80	0,80	0,80
5829553			0	0	0	0 dB	0,80	0,80	0,80	0,80	0,80
5829554			0	0	0	0 dB	0,80	0,80	0,80	0,80	0,80
5829555			0	0	0	0 dB	0,80	0,80	0,80	0,80	0,80
5829556			0	0	0	0 dB	0,80	0,80	0,80	0,80	0,80
5821377			0	0	0	0 dB	0,80	0,80	0,80	0,80	0,80
5821378			0	0	0	0 dB	0,80	0,80	0,80	0,80	0,80
5821379			0	0	0	0 dB	0,80	0,80	0,80	0,80	0,80
5821663			0	0	0	0 dB	0,80	0,80	0,80	0,80	0,80
5822005			0	0	0	0 dB	0,80	0,80	0,80	0,80	0,80
5823580			0	0	0	0 dB	0,80	0,80	0,80	0,80	0,80
5823581			0	0	0	0 dB	0,80	0,80	0,80	0,80	0,80
5825144			0	0	0	0 dB	0,80	0,80	0,80	0,80	0,80
5825145			0	0	0	0 dB	0,80	0,80	0,80	0,80	0,80
5825835			0	0	0	0 dB	0,80	0,80	0,80	0,80	0,80
5825836			0	0	0	0 dB	0,80	0,80	0,80	0,80	0,80
5826198			0	0	0	0 dB	0,80	0,80	0,80	0,80	0,80
5826199			0	0	0	0 dB	0,80	0,80	0,80	0,80	0,80
5826200			0	0	0	0 dB	0,80	0,80	0,80	0,80	0,80
5826201			0	0	0	0 dB	0,80	0,80	0,80	0,80	0,80
5826202			0	0	0	0 dB	0,80	0,80	0,80	0,80	0,80
5826303			0	0	0	0 dB	0,80	0,80	0,80	0,80	0,80
5826304			0	0	0	0 dB	0,80	0,80	0,80	0,80	0,80
5826305			0	0	0	0 dB	0,80	0,80	0,80	0,80	0,80
5826306			0	0	0	0 dB	0,80	0,80	0,80	0,80	0,80
5826307			0	0	0	0 dB	0,80	0,80	0,80	0,80	0,80
5826308			0	0	0	0 dB	0,80	0,80	0,80	0,80	0,80
5826558			0	0	0	0 dB	0,80	0,80	0,80	0,80	0,80
5827071			0	0	0	0 dB	0,80	0,80	0,80	0,80	0,80
5827261			0	0	0	0 dB	0,80	0,80	0,80	0,80	0,80
5827263			0	0	0	0 dB	0,80	0,80	0,80	0,80	0,80
5827382			0	0	0	0 dB	0,80	0,80	0,80	0,80	0,80
5828157			0	0	0	0 dB	0,80	0,80	0,80	0,80	0,80
5828794			0	0	0	0 dB	0,80	0,80	0,80	0,80	0,80
5828810			0	0	0	0 dB	0,80	0,80	0,80	0,80	0,80
5828811			0	0	0	0 dB	0,80	0,80	0,80	0,80	0,80
5830135			0	0	0	0 dB	0,80	0,80	0,80	0,80	0,80
5830136			0	0	0	0 dB	0,80	0,80	0,80	0,80	0,80
5830137			0	0	0	0 dB	0,80	0,80	0,80	0,80	0,80
5830138			0	0	0	0 dB	0,80	0,80	0,80	0,80	0,80
5830139			0	0	0	0 dB	0,80	0,80	0,80	0,80	0,80
5830140			0	0	0	0 dB	0,80	0,80	0,80	0,80	0,80

Itemeigenschappen Testberekening

Model: Waalweg 1 IL V01 - testberekening
Waalweg 1 IL V01 - Waalweg 1 IL V01
Groep: (hoofdgroep)
Lijst van Gebouwen, voor rekenmethode Industrielawaai - HMRI, industrie

Naam	Refl. 1k	Refl. 2k	Refl. 4k	Refl. 8k
5828874	0,80	0,80	0,80	0,80
5830171	0,80	0,80	0,80	0,80
5830172	0,80	0,80	0,80	0,80
5830173	0,80	0,80	0,80	0,80
5830174	0,80	0,80	0,80	0,80
5830175	0,80	0,80	0,80	0,80
5830176	0,80	0,80	0,80	0,80
5829496	0,80	0,80	0,80	0,80
5829497	0,80	0,80	0,80	0,80
5829498	0,80	0,80	0,80	0,80
5829499	0,80	0,80	0,80	0,80
5829506	0,80	0,80	0,80	0,80
5829507	0,80	0,80	0,80	0,80
5829508	0,80	0,80	0,80	0,80
5829509	0,80	0,80	0,80	0,80
5829516	0,80	0,80	0,80	0,80
5829517	0,80	0,80	0,80	0,80
5829518	0,80	0,80	0,80	0,80
5829519	0,80	0,80	0,80	0,80
5829553	0,80	0,80	0,80	0,80
5829554	0,80	0,80	0,80	0,80
5829555	0,80	0,80	0,80	0,80
5829556	0,80	0,80	0,80	0,80
5821377	0,80	0,80	0,80	0,80
5821378	0,80	0,80	0,80	0,80
5821379	0,80	0,80	0,80	0,80
5821663	0,80	0,80	0,80	0,80
5822005	0,80	0,80	0,80	0,80
5823580	0,80	0,80	0,80	0,80
5823581	0,80	0,80	0,80	0,80
5825144	0,80	0,80	0,80	0,80
5825145	0,80	0,80	0,80	0,80
5825835	0,80	0,80	0,80	0,80
5825836	0,80	0,80	0,80	0,80
5826198	0,80	0,80	0,80	0,80
5826199	0,80	0,80	0,80	0,80
5826200	0,80	0,80	0,80	0,80
5826201	0,80	0,80	0,80	0,80
5826202	0,80	0,80	0,80	0,80
5826303	0,80	0,80	0,80	0,80
5826304	0,80	0,80	0,80	0,80
5826305	0,80	0,80	0,80	0,80
5826306	0,80	0,80	0,80	0,80
5826307	0,80	0,80	0,80	0,80
5826308	0,80	0,80	0,80	0,80
5826558	0,80	0,80	0,80	0,80
5827071	0,80	0,80	0,80	0,80
5827261	0,80	0,80	0,80	0,80
5827263	0,80	0,80	0,80	0,80
5827382	0,80	0,80	0,80	0,80
5828157	0,80	0,80	0,80	0,80
5828794	0,80	0,80	0,80	0,80
5828810	0,80	0,80	0,80	0,80
5828811	0,80	0,80	0,80	0,80
5830135	0,80	0,80	0,80	0,80
5830136	0,80	0,80	0,80	0,80
5830137	0,80	0,80	0,80	0,80
5830138	0,80	0,80	0,80	0,80
5830139	0,80	0,80	0,80	0,80
5830140	0,80	0,80	0,80	0,80

Itemeigenschappen Testberekening

Model: Waalweg 1 IL V01 - testberekening
 Waalweg 1 IL V01 - Waalweg 1 IL V01
 Groep: (hoofdgroep)
 Lijst van Gebouwen, voor rekenmethode Industrielawaai - HMRI, industrie

Naam	Omschr.	Hoogte	Maaiveld	Hdef.	Functie	Gebouwtype
5830148		1,44	0,00	Absoluut		
5830149		1,14	0,00	Absoluut		
5830160		1,11	0,00	Absoluut		
5830162		3,06	0,00	Absoluut		
5830168		0,92	0,00	Absoluut		
5830169		1,07	0,00	Absoluut		
5830170		1,29	0,00	Absoluut		
5821666		1,65	0,00	Absoluut		
5821774		2,10	0,00	Absoluut		
5821775	woonfunctie	3,75	0,00	Absoluut		
5821822	woonfunctie	6,41	0,00	Absoluut		
5823469	woonfunctie	3,91	0,00	Absoluut		
5823472	woonfunctie	5,25	0,00	Absoluut		
5823476		1,62	0,00	Absoluut		
5823511		1,66	0,00	Absoluut		
5823512	woonfunctie	4,72	0,00	Absoluut		
5823916	woonfunctie	5,47	0,00	Absoluut		
5823917	woonfunctie	5,08	0,00	Absoluut		
5823918		1,51	0,00	Absoluut		
5824018	woonfunctie	4,20	0,00	Absoluut		
5824019		1,11	0,00	Absoluut		
5824020	woonfunctie	4,33	0,00	Absoluut		
5824021		1,60	0,00	Absoluut		
5824022	woonfunctie	4,51	0,00	Absoluut		
5825728	bijeenkomstfunctie	5,33	0,00	Absoluut		
5826125	woonfunctie	4,22	0,00	Absoluut		
5826126		1,58	0,00	Absoluut		
5826127	woonfunctie	4,60	0,00	Absoluut		
5826128	industriefunctie, woonfunctie	4,58	0,00	Absoluut		
5826559		1,32	0,00	Absoluut		
5826600		1,73	0,00	Absoluut		
5826601	woonfunctie	6,46	0,00	Absoluut		
5826933		2,14	0,00	Absoluut		
5826934	woonfunctie	4,59	0,00	Absoluut		
5827386		1,73	0,00	Absoluut		
5827387		1,45	0,00	Absoluut		
5828877		1,74	0,00	Absoluut		
5830143		1,60	0,00	Absoluut		
5830155		1,37	0,00	Absoluut		
5830156		1,64	0,00	Absoluut		
5830157		1,47	0,00	Absoluut		
5830158		1,30	0,00	Absoluut		
5830159		2,34	0,00	Absoluut		
5830194		2,24	0,00	Absoluut		
5822818		0,27	0,00	Absoluut		
5830114		1,08	0,00	Absoluut		
5826877	woonfunctie	5,74	0,00	Absoluut		
5826878		1,68	0,00	Absoluut		
5827400		2,73	0,00	Absoluut		
5828151		1,49	0,00	Absoluut		
5830115		1,62	0,00	Absoluut		
5830118		1,53	0,00	Absoluut		
5830126		3,11	0,00	Absoluut		
5830127		2,23	0,00	Absoluut		
5830128		1,32	0,00	Absoluut		
5830129		1,88	0,00	Absoluut		
5830130		1,90	0,00	Absoluut		
5830131		2,19	0,00	Absoluut		
5830132		1,92	0,00	Absoluut		
5830133		1,78	0,00	Absoluut		

Itemeigenschappen Testberekening

Model: Waalweg 1 IL V01 - testberekening
 Waalweg 1 IL V01 - Waalweg 1 IL V01
 Groep: (hoofdgroep)
 Lijst van Gebouwen, voor rekenmethode Industrielawaai - HMRI, industrie

Naam	BAG-id	Gemeente	Jaar	AHN-jaar	Trust	Cp	Refl. 31	Refl. 63	Refl. 125	Refl. 250	Refl. 500
5830148			0	0	0	0 dB	0,80	0,80	0,80	0,80	0,80
5830149			0	0	0	0 dB	0,80	0,80	0,80	0,80	0,80
5830160			0	0	0	0 dB	0,80	0,80	0,80	0,80	0,80
5830162			0	0	0	0 dB	0,80	0,80	0,80	0,80	0,80
5830168			0	0	0	0 dB	0,80	0,80	0,80	0,80	0,80
5830169			0	0	0	0 dB	0,80	0,80	0,80	0,80	0,80
5830170			0	0	0	0 dB	0,80	0,80	0,80	0,80	0,80
5821666			0	0	0	0 dB	0,80	0,80	0,80	0,80	0,80
5821774			0	0	0	0 dB	0,80	0,80	0,80	0,80	0,80
5821775			0	0	0	0 dB	0,80	0,80	0,80	0,80	0,80
5821822			0	0	0	0 dB	0,80	0,80	0,80	0,80	0,80
5823469			0	0	0	0 dB	0,80	0,80	0,80	0,80	0,80
5823472			0	0	0	0 dB	0,80	0,80	0,80	0,80	0,80
5823476			0	0	0	0 dB	0,80	0,80	0,80	0,80	0,80
5823511			0	0	0	0 dB	0,80	0,80	0,80	0,80	0,80
5823512			0	0	0	0 dB	0,80	0,80	0,80	0,80	0,80
5823916			0	0	0	0 dB	0,80	0,80	0,80	0,80	0,80
5823917			0	0	0	0 dB	0,80	0,80	0,80	0,80	0,80
5823918			0	0	0	0 dB	0,80	0,80	0,80	0,80	0,80
5824018			0	0	0	0 dB	0,80	0,80	0,80	0,80	0,80
5824019			0	0	0	0 dB	0,80	0,80	0,80	0,80	0,80
5824020			0	0	0	0 dB	0,80	0,80	0,80	0,80	0,80
5824021			0	0	0	0 dB	0,80	0,80	0,80	0,80	0,80
5824022			0	0	0	0 dB	0,80	0,80	0,80	0,80	0,80
5825728			0	0	0	0 dB	0,80	0,80	0,80	0,80	0,80
5826125			0	0	0	0 dB	0,80	0,80	0,80	0,80	0,80
5826126			0	0	0	0 dB	0,80	0,80	0,80	0,80	0,80
5826127			0	0	0	0 dB	0,80	0,80	0,80	0,80	0,80
5826128			0	0	0	0 dB	0,80	0,80	0,80	0,80	0,80
5826559			0	0	0	0 dB	0,80	0,80	0,80	0,80	0,80
5826600			0	0	0	0 dB	0,80	0,80	0,80	0,80	0,80
5826601			0	0	0	0 dB	0,80	0,80	0,80	0,80	0,80
5826933			0	0	0	0 dB	0,80	0,80	0,80	0,80	0,80
5826934			0	0	0	0 dB	0,80	0,80	0,80	0,80	0,80
5827386			0	0	0	0 dB	0,80	0,80	0,80	0,80	0,80
5827387			0	0	0	0 dB	0,80	0,80	0,80	0,80	0,80
5828877			0	0	0	0 dB	0,80	0,80	0,80	0,80	0,80
5830143			0	0	0	0 dB	0,80	0,80	0,80	0,80	0,80
5830155			0	0	0	0 dB	0,80	0,80	0,80	0,80	0,80
5830156			0	0	0	0 dB	0,80	0,80	0,80	0,80	0,80
5830157			0	0	0	0 dB	0,80	0,80	0,80	0,80	0,80
5830158			0	0	0	0 dB	0,80	0,80	0,80	0,80	0,80
5830159			0	0	0	0 dB	0,80	0,80	0,80	0,80	0,80
5830194			0	0	0	0 dB	0,80	0,80	0,80	0,80	0,80
5822818			0	0	0	0 dB	0,80	0,80	0,80	0,80	0,80
5830114			0	0	0	0 dB	0,80	0,80	0,80	0,80	0,80
5826877			0	0	0	0 dB	0,80	0,80	0,80	0,80	0,80
5826878			0	0	0	0 dB	0,80	0,80	0,80	0,80	0,80
5827400			0	0	0	0 dB	0,80	0,80	0,80	0,80	0,80
5828151			0	0	0	0 dB	0,80	0,80	0,80	0,80	0,80
5830115			0	0	0	0 dB	0,80	0,80	0,80	0,80	0,80
5830118			0	0	0	0 dB	0,80	0,80	0,80	0,80	0,80
5830126			0	0	0	0 dB	0,80	0,80	0,80	0,80	0,80
5830127			0	0	0	0 dB	0,80	0,80	0,80	0,80	0,80
5830128			0	0	0	0 dB	0,80	0,80	0,80	0,80	0,80
5830129			0	0	0	0 dB	0,80	0,80	0,80	0,80	0,80
5830130			0	0	0	0 dB	0,80	0,80	0,80	0,80	0,80
5830131			0	0	0	0 dB	0,80	0,80	0,80	0,80	0,80
5830132			0	0	0	0 dB	0,80	0,80	0,80	0,80	0,80
5830133			0	0	0	0 dB	0,80	0,80	0,80	0,80	0,80

Itemeigenschappen Testberekening

Model: Waalweg 1 IL V01 - testberekening
Waalweg 1 IL V01 - Waalweg 1 IL V01
Groep: (hoofdgroep)
Lijst van Gebouwen, voor rekenmethode Industrielawaai - HMRI, industrie

Naam	Refl. 1k	Refl. 2k	Refl. 4k	Refl. 8k
5830148	0,80	0,80	0,80	0,80
5830149	0,80	0,80	0,80	0,80
5830160	0,80	0,80	0,80	0,80
5830162	0,80	0,80	0,80	0,80
5830168	0,80	0,80	0,80	0,80
5830169	0,80	0,80	0,80	0,80
5830170	0,80	0,80	0,80	0,80
5821666	0,80	0,80	0,80	0,80
5821774	0,80	0,80	0,80	0,80
5821775	0,80	0,80	0,80	0,80
5821822	0,80	0,80	0,80	0,80
5823469	0,80	0,80	0,80	0,80
5823472	0,80	0,80	0,80	0,80
5823476	0,80	0,80	0,80	0,80
5823511	0,80	0,80	0,80	0,80
5823512	0,80	0,80	0,80	0,80
5823916	0,80	0,80	0,80	0,80
5823917	0,80	0,80	0,80	0,80
5823918	0,80	0,80	0,80	0,80
5824018	0,80	0,80	0,80	0,80
5824019	0,80	0,80	0,80	0,80
5824020	0,80	0,80	0,80	0,80
5824021	0,80	0,80	0,80	0,80
5824022	0,80	0,80	0,80	0,80
5825728	0,80	0,80	0,80	0,80
5826125	0,80	0,80	0,80	0,80
5826126	0,80	0,80	0,80	0,80
5826127	0,80	0,80	0,80	0,80
5826128	0,80	0,80	0,80	0,80
5826559	0,80	0,80	0,80	0,80
5826600	0,80	0,80	0,80	0,80
5826601	0,80	0,80	0,80	0,80
5826933	0,80	0,80	0,80	0,80
5826934	0,80	0,80	0,80	0,80
5827386	0,80	0,80	0,80	0,80
5827387	0,80	0,80	0,80	0,80
5828877	0,80	0,80	0,80	0,80
5830143	0,80	0,80	0,80	0,80
5830155	0,80	0,80	0,80	0,80
5830156	0,80	0,80	0,80	0,80
5830157	0,80	0,80	0,80	0,80
5830158	0,80	0,80	0,80	0,80
5830159	0,80	0,80	0,80	0,80
5830194	0,80	0,80	0,80	0,80
5822818	0,80	0,80	0,80	0,80
5830114	0,80	0,80	0,80	0,80
5826877	0,80	0,80	0,80	0,80
5826878	0,80	0,80	0,80	0,80
5827400	0,80	0,80	0,80	0,80
5828151	0,80	0,80	0,80	0,80
5830115	0,80	0,80	0,80	0,80
5830118	0,80	0,80	0,80	0,80
5830126	0,80	0,80	0,80	0,80
5830127	0,80	0,80	0,80	0,80
5830128	0,80	0,80	0,80	0,80
5830129	0,80	0,80	0,80	0,80
5830130	0,80	0,80	0,80	0,80
5830131	0,80	0,80	0,80	0,80
5830132	0,80	0,80	0,80	0,80
5830133	0,80	0,80	0,80	0,80

Itemeigenschappen Testberekening

Model: Waalweg 1 IL V01 - testberekening
 Waalweg 1 IL V01 - Waalweg 1 IL V01
 Groep: (hoofdgroep)
 Lijst van Gebouwen, voor rekenmethode Industrielawaai - HMRI, industrie

Naam	Omschr.	Hoogte	Maaiveld	Hdef.	Functie	Gebouwtype
5830134		1,70	0,00	Absoluut		
5830144		1,37	0,00	Absoluut		
5830145		1,31	0,00	Absoluut		
5830146		1,36	0,00	Absoluut		
5830147		1,77	0,00	Absoluut		
5830214		1,20	0,00	Absoluut		
5830731		1,25	0,00	Absoluut		
5822035		1,70	0,00	Absoluut		
5821547	woonfunctie	10,01	0,00	Absoluut		
5821548		7,14	0,00	Absoluut		
5821648	woonfunctie	7,97	0,00	Absoluut		
5821649	industriefunctie,woonfunctie	8,54	0,00	Absoluut		
5821650	woonfunctie	7,67	0,00	Absoluut		
5821728		2,07	0,00	Absoluut		
5821729	woonfunctie	6,32	0,00	Absoluut		
5821730	woonfunctie	6,07	0,00	Absoluut		
5821731	woonfunctie	4,36	0,00	Absoluut		
5822169		3,40	0,00	Absoluut		
5822626	woonfunctie	6,87	0,00	Absoluut		
5822819		0,05	0,00	Absoluut		
5823782	woonfunctie	5,78	0,00	Absoluut		
5823783		2,62	0,00	Absoluut		
5824044		2,15	0,00	Absoluut		
5825514	woonfunctie	10,03	0,00	Absoluut		
5825515	woonfunctie	4,97	0,00	Absoluut		
5825516		4,77	0,00	Absoluut		
5825825	woonfunctie	5,00	0,00	Absoluut		
5825832	woonfunctie	3,70	0,00	Absoluut		
5825833	woonfunctie	6,10	0,00	Absoluut		
5825990	woonfunctie	5,14	0,00	Absoluut		
5825991		2,67	0,00	Absoluut		
5825992	woonfunctie	6,52	0,00	Absoluut		
5826436	woonfunctie	9,69	0,00	Absoluut		
5826437		3,29	0,00	Absoluut		
5826438		3,30	0,00	Absoluut		
5826439	woonfunctie	6,78	0,00	Absoluut		
5826547		2,63	0,00	Absoluut		
5826549	woonfunctie	7,65	0,00	Absoluut		
5826550	woonfunctie	7,65	0,00	Absoluut		
5826551	woonfunctie	7,65	0,00	Absoluut		
5826552		3,47	0,00	Absoluut		
5826588		3,44	0,00	Absoluut		
5826589		3,42	0,00	Absoluut		
5826966		2,73	0,00	Absoluut		
5827233		5,57	0,00	Absoluut		
5827350		2,10	0,00	Absoluut		
5827388		3,22	0,00	Absoluut		
5827389		3,40	0,00	Absoluut		
5827391		2,19	0,00	Absoluut		
5827392		5,98	0,00	Absoluut		
5827446		2,86	0,00	Absoluut		
5827557	woonfunctie	7,68	0,00	Absoluut		
5827794		6,81	0,00	Absoluut		
5827795		2,74	0,00	Absoluut		
5828342	woonfunctie	6,17	0,00	Absoluut		
5828484		3,22	0,00	Absoluut		
5828504	woonfunctie	0,03	0,00	Absoluut		
5828772	bijeenkomstfunctie	1,59	0,00	Absoluut		
5829000		2,41	0,00	Absoluut		
5829001		6,82	0,00	Absoluut		

Itemeigenschappen Testberekening

Model: Waalweg 1 IL V01 - testberekening
 Waalweg 1 IL V01 - Waalweg 1 IL V01
 Groep: (hoofdgroep)
 Lijst van Gebouwen, voor rekenmethode Industrielawaai - HMRI, industrie

Naam	BAG-id	Gemeente	Jaar	AHN-jaar	Trust	Cp	Refl. 31	Refl. 63	Refl. 125	Refl. 250	Refl. 500
5830134			0	0	0	0 dB	0,80	0,80	0,80	0,80	0,80
5830144			0	0	0	0 dB	0,80	0,80	0,80	0,80	0,80
5830145			0	0	0	0 dB	0,80	0,80	0,80	0,80	0,80
5830146			0	0	0	0 dB	0,80	0,80	0,80	0,80	0,80
5830147			0	0	0	0 dB	0,80	0,80	0,80	0,80	0,80
5830214			0	0	0	0 dB	0,80	0,80	0,80	0,80	0,80
5830731			0	0	0	0 dB	0,80	0,80	0,80	0,80	0,80
5822035			0	0	0	0 dB	0,80	0,80	0,80	0,80	0,80
5821547			0	0	0	0 dB	0,80	0,80	0,80	0,80	0,80
5821548			0	0	0	0 dB	0,80	0,80	0,80	0,80	0,80
5821648			0	0	0	0 dB	0,80	0,80	0,80	0,80	0,80
5821649			0	0	0	0 dB	0,80	0,80	0,80	0,80	0,80
5821650			0	0	0	0 dB	0,80	0,80	0,80	0,80	0,80
5821728			0	0	0	0 dB	0,80	0,80	0,80	0,80	0,80
5821729			0	0	0	0 dB	0,80	0,80	0,80	0,80	0,80
5821730			0	0	0	0 dB	0,80	0,80	0,80	0,80	0,80
5821731			0	0	0	0 dB	0,80	0,80	0,80	0,80	0,80
5822169			0	0	0	0 dB	0,80	0,80	0,80	0,80	0,80
5822626			0	0	0	0 dB	0,80	0,80	0,80	0,80	0,80
5822819			0	0	0	0 dB	0,80	0,80	0,80	0,80	0,80
5823782			0	0	0	0 dB	0,80	0,80	0,80	0,80	0,80
5823783			0	0	0	0 dB	0,80	0,80	0,80	0,80	0,80
5824044			0	0	0	0 dB	0,80	0,80	0,80	0,80	0,80
5825514			0	0	0	0 dB	0,80	0,80	0,80	0,80	0,80
5825515			0	0	0	0 dB	0,80	0,80	0,80	0,80	0,80
5825516			0	0	0	0 dB	0,80	0,80	0,80	0,80	0,80
5825825			0	0	0	0 dB	0,80	0,80	0,80	0,80	0,80
5825832			0	0	0	0 dB	0,80	0,80	0,80	0,80	0,80
5825833			0	0	0	0 dB	0,80	0,80	0,80	0,80	0,80
5825990			0	0	0	0 dB	0,80	0,80	0,80	0,80	0,80
5825991			0	0	0	0 dB	0,80	0,80	0,80	0,80	0,80
5825992			0	0	0	0 dB	0,80	0,80	0,80	0,80	0,80
5826436			0	0	0	0 dB	0,80	0,80	0,80	0,80	0,80
5826437			0	0	0	0 dB	0,80	0,80	0,80	0,80	0,80
5826438			0	0	0	0 dB	0,80	0,80	0,80	0,80	0,80
5826439			0	0	0	0 dB	0,80	0,80	0,80	0,80	0,80
5826547			0	0	0	0 dB	0,80	0,80	0,80	0,80	0,80
5826549			0	0	0	0 dB	0,80	0,80	0,80	0,80	0,80
5826550			0	0	0	0 dB	0,80	0,80	0,80	0,80	0,80
5826551			0	0	0	0 dB	0,80	0,80	0,80	0,80	0,80
5826552			0	0	0	0 dB	0,80	0,80	0,80	0,80	0,80
5826588			0	0	0	0 dB	0,80	0,80	0,80	0,80	0,80
5826589			0	0	0	0 dB	0,80	0,80	0,80	0,80	0,80
5826966			0	0	0	0 dB	0,80	0,80	0,80	0,80	0,80
5827233			0	0	0	0 dB	0,80	0,80	0,80	0,80	0,80
5827350			0	0	0	0 dB	0,80	0,80	0,80	0,80	0,80
5827388			0	0	0	0 dB	0,80	0,80	0,80	0,80	0,80
5827389			0	0	0	0 dB	0,80	0,80	0,80	0,80	0,80
5827391			0	0	0	0 dB	0,80	0,80	0,80	0,80	0,80
5827392			0	0	0	0 dB	0,80	0,80	0,80	0,80	0,80
5827446			0	0	0	0 dB	0,80	0,80	0,80	0,80	0,80
5827557			0	0	0	0 dB	0,80	0,80	0,80	0,80	0,80
5827794			0	0	0	0 dB	0,80	0,80	0,80	0,80	0,80
5827795			0	0	0	0 dB	0,80	0,80	0,80	0,80	0,80
5828342			0	0	0	0 dB	0,80	0,80	0,80	0,80	0,80
5828484			0	0	0	0 dB	0,80	0,80	0,80	0,80	0,80
5828504			0	0	0	0 dB	0,80	0,80	0,80	0,80	0,80
5828772			0	0	0	0 dB	0,80	0,80	0,80	0,80	0,80
5829000			0	0	0	0 dB	0,80	0,80	0,80	0,80	0,80
5829001			0	0	0	0 dB	0,80	0,80	0,80	0,80	0,80

Itemeigenschappen Testberekening

Model: Waalweg 1 IL V01 - testberekening
Waalweg 1 IL V01 - Waalweg 1 IL V01
Groep: (hoofdgroep)
Lijst van Gebouwen, voor rekenmethode Industrielawaai - HMRI, industrie

Naam	Refl. 1k	Refl. 2k	Refl. 4k	Refl. 8k
5830134	0,80	0,80	0,80	0,80
5830144	0,80	0,80	0,80	0,80
5830145	0,80	0,80	0,80	0,80
5830146	0,80	0,80	0,80	0,80
5830147	0,80	0,80	0,80	0,80
5830214	0,80	0,80	0,80	0,80
5830731	0,80	0,80	0,80	0,80
5822035	0,80	0,80	0,80	0,80
5821547	0,80	0,80	0,80	0,80
5821548	0,80	0,80	0,80	0,80
5821648	0,80	0,80	0,80	0,80
5821649	0,80	0,80	0,80	0,80
5821650	0,80	0,80	0,80	0,80
5821728	0,80	0,80	0,80	0,80
5821729	0,80	0,80	0,80	0,80
5821730	0,80	0,80	0,80	0,80
5821731	0,80	0,80	0,80	0,80
5822169	0,80	0,80	0,80	0,80
5822626	0,80	0,80	0,80	0,80
5822819	0,80	0,80	0,80	0,80
5823782	0,80	0,80	0,80	0,80
5823783	0,80	0,80	0,80	0,80
5824044	0,80	0,80	0,80	0,80
5825514	0,80	0,80	0,80	0,80
5825515	0,80	0,80	0,80	0,80
5825516	0,80	0,80	0,80	0,80
5825825	0,80	0,80	0,80	0,80
5825832	0,80	0,80	0,80	0,80
5825833	0,80	0,80	0,80	0,80
5825990	0,80	0,80	0,80	0,80
5825991	0,80	0,80	0,80	0,80
5825992	0,80	0,80	0,80	0,80
5826436	0,80	0,80	0,80	0,80
5826437	0,80	0,80	0,80	0,80
5826438	0,80	0,80	0,80	0,80
5826439	0,80	0,80	0,80	0,80
5826547	0,80	0,80	0,80	0,80
5826549	0,80	0,80	0,80	0,80
5826550	0,80	0,80	0,80	0,80
5826551	0,80	0,80	0,80	0,80
5826552	0,80	0,80	0,80	0,80
5826588	0,80	0,80	0,80	0,80
5826589	0,80	0,80	0,80	0,80
5826966	0,80	0,80	0,80	0,80
5827233	0,80	0,80	0,80	0,80
5827350	0,80	0,80	0,80	0,80
5827388	0,80	0,80	0,80	0,80
5827389	0,80	0,80	0,80	0,80
5827391	0,80	0,80	0,80	0,80
5827392	0,80	0,80	0,80	0,80
5827446	0,80	0,80	0,80	0,80
5827557	0,80	0,80	0,80	0,80
5827794	0,80	0,80	0,80	0,80
5827795	0,80	0,80	0,80	0,80
5828342	0,80	0,80	0,80	0,80
5828484	0,80	0,80	0,80	0,80
5828504	0,80	0,80	0,80	0,80
5828772	0,80	0,80	0,80	0,80
5829000	0,80	0,80	0,80	0,80
5829001	0,80	0,80	0,80	0,80

Itemeigenschappen Testberekening

Model: Waalweg 1 IL V01 - testberekening
 Waalweg 1 IL V01 - Waalweg 1 IL V01
 Groep: (hoofdgroep)
 Lijst van Gebouwen, voor rekenmethode Industrielawaai - HMRI, industrie

Naam	Omschr.	Hoogte	Maaiveld	Hdef.	Functie	Gebouwtype
5829002		5,38	0,00	Absoluut		
5830141		2,06	0,00	Absoluut		
5830177		2,87	0,00	Absoluut		
5830178		1,69	0,00	Absoluut		
5830179		2,84	0,00	Absoluut		
5830180		2,41	0,00	Absoluut		
5830181		2,00	0,00	Absoluut		
5830183		2,39	0,00	Absoluut		
5830187		3,60	0,00	Absoluut		
5825139	woonfunctie	5,05	0,00	Absoluut		
5825140	woonfunctie	5,11	0,00	Absoluut		
5829532	woonfunctie	3,23	0,00	Absoluut		
5829533	woonfunctie	-1,43	0,00	Absoluut		
5829562		-1,29	0,00	Absoluut		
5829563		-1,50	0,00	Absoluut		
5821499	woonfunctie	6,94	0,00	Absoluut		
5821500	woonfunctie	6,93	0,00	Absoluut		
5821501	woonfunctie	6,42	0,00	Absoluut		
5821502	woonfunctie	7,27	0,00	Absoluut		
5821546		2,03	0,00	Absoluut		
5821630		3,64	0,00	Absoluut		
5821631		1,78	0,00	Absoluut		
5821816		2,11	0,00	Absoluut		
5821817		2,13	0,00	Absoluut		
5821818	woonfunctie	6,24	0,00	Absoluut		
5821819		1,71	0,00	Absoluut		
5821820		1,60	0,00	Absoluut		
5821821	woonfunctie	6,38	0,00	Absoluut		
5821922	woonfunctie	6,27	0,00	Absoluut		
5821967	woonfunctie	6,07	0,00	Absoluut		
5822004		1,71	0,00	Absoluut		
5822141	woonfunctie	6,39	0,00	Absoluut		
5823435	woonfunctie	5,73	0,00	Absoluut		
5824040		2,14	0,00	Absoluut		
5824041		2,22	0,00	Absoluut		
5824042		2,14	0,00	Absoluut		
5824043	woonfunctie	6,32	0,00	Absoluut		
5824409	woonfunctie	6,25	0,00	Absoluut		
5825348		2,00	0,00	Absoluut		
5825431	woonfunctie	6,51	0,00	Absoluut		
5825432	woonfunctie	6,23	0,00	Absoluut		
5825475	woonfunctie	6,23	0,00	Absoluut		
5825476		1,73	0,00	Absoluut		
5825477		1,85	0,00	Absoluut		
5825507	woonfunctie	6,48	0,00	Absoluut		
5825508		1,69	0,00	Absoluut		
5825732		2,59	0,00	Absoluut		
5825834		1,62	0,00	Absoluut		
5826395	woonfunctie	7,93	0,00	Absoluut		
5826396	overige gebruiksfunctie	2,45	0,00	Absoluut		
5826397	woonfunctie	6,67	0,00	Absoluut		
5826398	woonfunctie	6,43	0,00	Absoluut		
5826399		2,17	0,00	Absoluut		
5826400		2,15	0,00	Absoluut		
5826401		2,15	0,00	Absoluut		
5826435	woonfunctie	7,26	0,00	Absoluut		
5826536		3,25	0,00	Absoluut		
5826537		1,78	0,00	Absoluut		
5826538		1,89	0,00	Absoluut		
5826539		1,62	0,00	Absoluut		

Itemeigenschappen Testberekening

Model: Waalweg 1 IL V01 - testberekening
 Waalweg 1 IL V01 - Waalweg 1 IL V01
 Groep: (hoofdgroep)
 Lijst van Gebouwen, voor rekenmethode Industrielawaai - HMRI, industrie

Naam	BAG-id	Gemeente	Jaar	AHN-jaar	Trust	Cp	Refl. 31	Refl. 63	Refl. 125	Refl. 250	Refl. 500
5829002			0	0	0	0 dB	0,80	0,80	0,80	0,80	0,80
5830141			0	0	0	0 dB	0,80	0,80	0,80	0,80	0,80
5830177			0	0	0	0 dB	0,80	0,80	0,80	0,80	0,80
5830178			0	0	0	0 dB	0,80	0,80	0,80	0,80	0,80
5830179			0	0	0	0 dB	0,80	0,80	0,80	0,80	0,80
5830180			0	0	0	0 dB	0,80	0,80	0,80	0,80	0,80
5830181			0	0	0	0 dB	0,80	0,80	0,80	0,80	0,80
5830183			0	0	0	0 dB	0,80	0,80	0,80	0,80	0,80
5830187			0	0	0	0 dB	0,80	0,80	0,80	0,80	0,80
5825139			0	0	0	0 dB	0,80	0,80	0,80	0,80	0,80
5825140			0	0	0	0 dB	0,80	0,80	0,80	0,80	0,80
5829532			0	0	0	0 dB	0,80	0,80	0,80	0,80	0,80
5829533			0	0	0	0 dB	0,80	0,80	0,80	0,80	0,80
5829562			0	0	0	0 dB	0,80	0,80	0,80	0,80	0,80
5829563			0	0	0	0 dB	0,80	0,80	0,80	0,80	0,80
5821499			0	0	0	0 dB	0,80	0,80	0,80	0,80	0,80
5821500			0	0	0	0 dB	0,80	0,80	0,80	0,80	0,80
5821501			0	0	0	0 dB	0,80	0,80	0,80	0,80	0,80
5821502			0	0	0	0 dB	0,80	0,80	0,80	0,80	0,80
5821546			0	0	0	0 dB	0,80	0,80	0,80	0,80	0,80
5821630			0	0	0	0 dB	0,80	0,80	0,80	0,80	0,80
5821631			0	0	0	0 dB	0,80	0,80	0,80	0,80	0,80
5821816			0	0	0	0 dB	0,80	0,80	0,80	0,80	0,80
5821817			0	0	0	0 dB	0,80	0,80	0,80	0,80	0,80
5821818			0	0	0	0 dB	0,80	0,80	0,80	0,80	0,80
5821819			0	0	0	0 dB	0,80	0,80	0,80	0,80	0,80
5821820			0	0	0	0 dB	0,80	0,80	0,80	0,80	0,80
5821821			0	0	0	0 dB	0,80	0,80	0,80	0,80	0,80
5821922			0	0	0	0 dB	0,80	0,80	0,80	0,80	0,80
5821967			0	0	0	0 dB	0,80	0,80	0,80	0,80	0,80
5822004			0	0	0	0 dB	0,80	0,80	0,80	0,80	0,80
5822141			0	0	0	0 dB	0,80	0,80	0,80	0,80	0,80
5823435			0	0	0	0 dB	0,80	0,80	0,80	0,80	0,80
5824040			0	0	0	0 dB	0,80	0,80	0,80	0,80	0,80
5824041			0	0	0	0 dB	0,80	0,80	0,80	0,80	0,80
5824042			0	0	0	0 dB	0,80	0,80	0,80	0,80	0,80
5824043			0	0	0	0 dB	0,80	0,80	0,80	0,80	0,80
5824409			0	0	0	0 dB	0,80	0,80	0,80	0,80	0,80
5825348			0	0	0	0 dB	0,80	0,80	0,80	0,80	0,80
5825431			0	0	0	0 dB	0,80	0,80	0,80	0,80	0,80
5825432			0	0	0	0 dB	0,80	0,80	0,80	0,80	0,80
5825475			0	0	0	0 dB	0,80	0,80	0,80	0,80	0,80
5825476			0	0	0	0 dB	0,80	0,80	0,80	0,80	0,80
5825477			0	0	0	0 dB	0,80	0,80	0,80	0,80	0,80
5825507			0	0	0	0 dB	0,80	0,80	0,80	0,80	0,80
5825508			0	0	0	0 dB	0,80	0,80	0,80	0,80	0,80
5825732			0	0	0	0 dB	0,80	0,80	0,80	0,80	0,80
5825834			0	0	0	0 dB	0,80	0,80	0,80	0,80	0,80
5826395			0	0	0	0 dB	0,80	0,80	0,80	0,80	0,80
5826396			0	0	0	0 dB	0,80	0,80	0,80	0,80	0,80
5826397			0	0	0	0 dB	0,80	0,80	0,80	0,80	0,80
5826398			0	0	0	0 dB	0,80	0,80	0,80	0,80	0,80
5826399			0	0	0	0 dB	0,80	0,80	0,80	0,80	0,80
5826400			0	0	0	0 dB	0,80	0,80	0,80	0,80	0,80
5826401			0	0	0	0 dB	0,80	0,80	0,80	0,80	0,80
5826435			0	0	0	0 dB	0,80	0,80	0,80	0,80	0,80
5826536			0	0	0	0 dB	0,80	0,80	0,80	0,80	0,80
5826537			0	0	0	0 dB	0,80	0,80	0,80	0,80	0,80
5826538			0	0	0	0 dB	0,80	0,80	0,80	0,80	0,80
5826539			0	0	0	0 dB	0,80	0,80	0,80	0,80	0,80

Itemeigenschappen Testberekening

Model: Waalweg 1 IL V01 - testberekening
Waalweg 1 IL V01 - Waalweg 1 IL V01
Groep: (hoofdgroep)
Lijst van Gebouwen, voor rekenmethode Industrielawaai - HMRI, industrie

Naam	Refl. 1k	Refl. 2k	Refl. 4k	Refl. 8k
5829002	0,80	0,80	0,80	0,80
5830141	0,80	0,80	0,80	0,80
5830177	0,80	0,80	0,80	0,80
5830178	0,80	0,80	0,80	0,80
5830179	0,80	0,80	0,80	0,80
5830180	0,80	0,80	0,80	0,80
5830181	0,80	0,80	0,80	0,80
5830183	0,80	0,80	0,80	0,80
5830187	0,80	0,80	0,80	0,80
5825139	0,80	0,80	0,80	0,80
5825140	0,80	0,80	0,80	0,80
5829532	0,80	0,80	0,80	0,80
5829533	0,80	0,80	0,80	0,80
5829562	0,80	0,80	0,80	0,80
5829563	0,80	0,80	0,80	0,80
5821499	0,80	0,80	0,80	0,80
5821500	0,80	0,80	0,80	0,80
5821501	0,80	0,80	0,80	0,80
5821502	0,80	0,80	0,80	0,80
5821546	0,80	0,80	0,80	0,80
5821630	0,80	0,80	0,80	0,80
5821631	0,80	0,80	0,80	0,80
5821816	0,80	0,80	0,80	0,80
5821817	0,80	0,80	0,80	0,80
5821818	0,80	0,80	0,80	0,80
5821819	0,80	0,80	0,80	0,80
5821820	0,80	0,80	0,80	0,80
5821821	0,80	0,80	0,80	0,80
5821922	0,80	0,80	0,80	0,80
5821967	0,80	0,80	0,80	0,80
5822004	0,80	0,80	0,80	0,80
5822141	0,80	0,80	0,80	0,80
5823435	0,80	0,80	0,80	0,80
5824040	0,80	0,80	0,80	0,80
5824041	0,80	0,80	0,80	0,80
5824042	0,80	0,80	0,80	0,80
5824043	0,80	0,80	0,80	0,80
5824409	0,80	0,80	0,80	0,80
5825348	0,80	0,80	0,80	0,80
5825431	0,80	0,80	0,80	0,80
5825432	0,80	0,80	0,80	0,80
5825475	0,80	0,80	0,80	0,80
5825476	0,80	0,80	0,80	0,80
5825477	0,80	0,80	0,80	0,80
5825507	0,80	0,80	0,80	0,80
5825508	0,80	0,80	0,80	0,80
5825732	0,80	0,80	0,80	0,80
5825834	0,80	0,80	0,80	0,80
5826395	0,80	0,80	0,80	0,80
5826396	0,80	0,80	0,80	0,80
5826397	0,80	0,80	0,80	0,80
5826398	0,80	0,80	0,80	0,80
5826399	0,80	0,80	0,80	0,80
5826400	0,80	0,80	0,80	0,80
5826401	0,80	0,80	0,80	0,80
5826435	0,80	0,80	0,80	0,80
5826536	0,80	0,80	0,80	0,80
5826537	0,80	0,80	0,80	0,80
5826538	0,80	0,80	0,80	0,80
5826539	0,80	0,80	0,80	0,80

Itemeigenschappen Testberekening

Model: Waalweg 1 IL V01 - testberekening
 Waalweg 1 IL V01 - Waalweg 1 IL V01
 Groep: (hoofdgroep)
 Lijst van Gebouwen, voor rekenmethode Industrielawaai - HMRI, industrie

Naam	Omschr.	Hoogte	Maaiveld	Hdef.	Functie	Gebouwtype
5826719	woonfunctie	6,25	0,00	Absoluut		
5826720	woonfunctie	5,91	0,00	Absoluut		
5826721	woonfunctie	3,56	0,00	Absoluut		
5826722	industriefunctie	1,75	0,00	Absoluut		
5826723		1,73	0,00	Absoluut		
5826804	overige gebruiksfunctie	2,45	0,00	Absoluut		
5826962	woonfunctie	6,15	0,00	Absoluut		
5826969	woonfunctie	6,24	0,00	Absoluut		
5827390		2,45	0,00	Absoluut		
5827393		2,37	0,00	Absoluut		
5827394		2,16	0,00	Absoluut		
5828902		2,11	0,00	Absoluut		
5828903		1,98	0,00	Absoluut		
5830182		2,70	0,00	Absoluut		
5830184		2,42	0,00	Absoluut		
5830185		1,05	0,00	Absoluut		
5830186		2,30	0,00	Absoluut		
5830188		1,93	0,00	Absoluut		
5830189		1,80	0,00	Absoluut		
5830190		1,95	0,00	Absoluut		
5830191		2,41	0,00	Absoluut		
5830192		2,42	0,00	Absoluut		
5830193		2,22	0,00	Absoluut		
5830195		1,59	0,00	Absoluut		
5821632	woonfunctie	1,69	0,00	Absoluut		
5821642	woonfunctie	4,03	0,00	Absoluut		
5821643		1,60	0,00	Absoluut		
5821644	woonfunctie	3,72	0,00	Absoluut		
5821645		1,88	0,00	Absoluut		
5821646		1,81	0,00	Absoluut		
5821647		1,44	0,00	Absoluut		
5821660	industriefunctie, woonfunctie	3,69	0,00	Absoluut		
5822168		1,48	0,00	Absoluut		
5822213	woonfunctie	4,77	0,00	Absoluut		
5823781	woonfunctie	1,90	0,00	Absoluut		
5825078	woonfunctie	5,17	0,00	Absoluut		
5825079	woonfunctie	5,25	0,00	Absoluut		
5825080	woonfunctie	5,09	0,00	Absoluut		
5825081	woonfunctie	5,08	0,00	Absoluut		
5825082	woonfunctie	5,32	0,00	Absoluut		
5825522	woonfunctie	5,42	0,00	Absoluut		
5825523	woonfunctie	5,10	0,00	Absoluut		
5825674	woonfunctie	1,67	0,00	Absoluut		
5825780	woonfunctie	4,82	0,00	Absoluut		
5825781	woonfunctie	1,90	0,00	Absoluut		
5825782	woonfunctie	3,38	0,00	Absoluut		
5826540	woonfunctie	1,65	0,00	Absoluut		
5826545	industriefunctie, woonfunctie	4,35	0,00	Absoluut		
5826546	woonfunctie	4,09	0,00	Absoluut		
5826548	bijsamenkomstfunctie, winkelfunctie, woonfunctie	6,91	0,00	Absoluut		
5826555	winkelfunctie, woonfunctie	4,77	0,00	Absoluut		
5826560		1,90	0,00	Absoluut		
5826960	woonfunctie	1,72	0,00	Absoluut		
5827232	woonfunctie	5,53	0,00	Absoluut		
5827281		1,91	0,00	Absoluut		
5827309	woonfunctie	4,81	0,00	Absoluut		
5827316	woonfunctie	6,10	0,00	Absoluut		
5827317	woonfunctie	5,32	0,00	Absoluut		
5827318		2,59	0,00	Absoluut		
5827319	woonfunctie	4,92	0,00	Absoluut		

Itemeigenschappen Testberekening

Model: Waalweg 1 IL V01 - testberekening
 Waalweg 1 IL V01 - Waalweg 1 IL V01
 Groep: (hoofdgroep)
 Lijst van Gebouwen, voor rekenmethode Industrielawaai - HMRI, industrie

Naam	BAG-id	Gemeente	Jaar	AHN-jaar	Trust	Cp	Refl. 31	Refl. 63	Refl. 125	Refl. 250	Refl. 500
5826719			0	0	0	0 dB	0,80	0,80	0,80	0,80	0,80
5826720			0	0	0	0 dB	0,80	0,80	0,80	0,80	0,80
5826721			0	0	0	0 dB	0,80	0,80	0,80	0,80	0,80
5826722			0	0	0	0 dB	0,80	0,80	0,80	0,80	0,80
5826723			0	0	0	0 dB	0,80	0,80	0,80	0,80	0,80
5826804			0	0	0	0 dB	0,80	0,80	0,80	0,80	0,80
5826962			0	0	0	0 dB	0,80	0,80	0,80	0,80	0,80
5826969			0	0	0	0 dB	0,80	0,80	0,80	0,80	0,80
5827390			0	0	0	0 dB	0,80	0,80	0,80	0,80	0,80
5827393			0	0	0	0 dB	0,80	0,80	0,80	0,80	0,80
5827394			0	0	0	0 dB	0,80	0,80	0,80	0,80	0,80
5828902			0	0	0	0 dB	0,80	0,80	0,80	0,80	0,80
5828903			0	0	0	0 dB	0,80	0,80	0,80	0,80	0,80
5830182			0	0	0	0 dB	0,80	0,80	0,80	0,80	0,80
5830184			0	0	0	0 dB	0,80	0,80	0,80	0,80	0,80
5830185			0	0	0	0 dB	0,80	0,80	0,80	0,80	0,80
5830186			0	0	0	0 dB	0,80	0,80	0,80	0,80	0,80
5830188			0	0	0	0 dB	0,80	0,80	0,80	0,80	0,80
5830189			0	0	0	0 dB	0,80	0,80	0,80	0,80	0,80
5830190			0	0	0	0 dB	0,80	0,80	0,80	0,80	0,80
5830191			0	0	0	0 dB	0,80	0,80	0,80	0,80	0,80
5830192			0	0	0	0 dB	0,80	0,80	0,80	0,80	0,80
5830193			0	0	0	0 dB	0,80	0,80	0,80	0,80	0,80
5830195			0	0	0	0 dB	0,80	0,80	0,80	0,80	0,80
5821632			0	0	0	0 dB	0,80	0,80	0,80	0,80	0,80
5821642			0	0	0	0 dB	0,80	0,80	0,80	0,80	0,80
5821643			0	0	0	0 dB	0,80	0,80	0,80	0,80	0,80
5821644			0	0	0	0 dB	0,80	0,80	0,80	0,80	0,80
5821645			0	0	0	0 dB	0,80	0,80	0,80	0,80	0,80
5821646			0	0	0	0 dB	0,80	0,80	0,80	0,80	0,80
5821647			0	0	0	0 dB	0,80	0,80	0,80	0,80	0,80
5821660			0	0	0	0 dB	0,80	0,80	0,80	0,80	0,80
5822168			0	0	0	0 dB	0,80	0,80	0,80	0,80	0,80
5822213			0	0	0	0 dB	0,80	0,80	0,80	0,80	0,80
5823781			0	0	0	0 dB	0,80	0,80	0,80	0,80	0,80
5825078			0	0	0	0 dB	0,80	0,80	0,80	0,80	0,80
5825079			0	0	0	0 dB	0,80	0,80	0,80	0,80	0,80
5825080			0	0	0	0 dB	0,80	0,80	0,80	0,80	0,80
5825081			0	0	0	0 dB	0,80	0,80	0,80	0,80	0,80
5825082			0	0	0	0 dB	0,80	0,80	0,80	0,80	0,80
5825522			0	0	0	0 dB	0,80	0,80	0,80	0,80	0,80
5825523			0	0	0	0 dB	0,80	0,80	0,80	0,80	0,80
5825674			0	0	0	0 dB	0,80	0,80	0,80	0,80	0,80
5825780			0	0	0	0 dB	0,80	0,80	0,80	0,80	0,80
5825781			0	0	0	0 dB	0,80	0,80	0,80	0,80	0,80
5825782			0	0	0	0 dB	0,80	0,80	0,80	0,80	0,80
5826540			0	0	0	0 dB	0,80	0,80	0,80	0,80	0,80
5826545			0	0	0	0 dB	0,80	0,80	0,80	0,80	0,80
5826546			0	0	0	0 dB	0,80	0,80	0,80	0,80	0,80
5826548			0	0	0	0 dB	0,80	0,80	0,80	0,80	0,80
5826555			0	0	0	0 dB	0,80	0,80	0,80	0,80	0,80
5826560			0	0	0	0 dB	0,80	0,80	0,80	0,80	0,80
5826960			0	0	0	0 dB	0,80	0,80	0,80	0,80	0,80
5827232			0	0	0	0 dB	0,80	0,80	0,80	0,80	0,80
5827281			0	0	0	0 dB	0,80	0,80	0,80	0,80	0,80
5827309			0	0	0	0 dB	0,80	0,80	0,80	0,80	0,80
5827316			0	0	0	0 dB	0,80	0,80	0,80	0,80	0,80
5827317			0	0	0	0 dB	0,80	0,80	0,80	0,80	0,80
5827318			0	0	0	0 dB	0,80	0,80	0,80	0,80	0,80
5827319			0	0	0	0 dB	0,80	0,80	0,80	0,80	0,80

Itemeigenschappen Testberekening

Model: Waalweg 1 IL V01 - testberekening
Waalweg 1 IL V01 - Waalweg 1 IL V01
Groep: (hoofdgroep)
Lijst van Gebouwen, voor rekenmethode Industrielawaai - HMRI, industrie

Naam	Refl. 1k	Refl. 2k	Refl. 4k	Refl. 8k
5826719	0,80	0,80	0,80	0,80
5826720	0,80	0,80	0,80	0,80
5826721	0,80	0,80	0,80	0,80
5826722	0,80	0,80	0,80	0,80
5826723	0,80	0,80	0,80	0,80
5826804	0,80	0,80	0,80	0,80
5826962	0,80	0,80	0,80	0,80
5826969	0,80	0,80	0,80	0,80
5827390	0,80	0,80	0,80	0,80
5827393	0,80	0,80	0,80	0,80
5827394	0,80	0,80	0,80	0,80
5828902	0,80	0,80	0,80	0,80
5828903	0,80	0,80	0,80	0,80
5830182	0,80	0,80	0,80	0,80
5830184	0,80	0,80	0,80	0,80
5830185	0,80	0,80	0,80	0,80
5830186	0,80	0,80	0,80	0,80
5830188	0,80	0,80	0,80	0,80
5830189	0,80	0,80	0,80	0,80
5830190	0,80	0,80	0,80	0,80
5830191	0,80	0,80	0,80	0,80
5830192	0,80	0,80	0,80	0,80
5830193	0,80	0,80	0,80	0,80
5830195	0,80	0,80	0,80	0,80
5821632	0,80	0,80	0,80	0,80
5821642	0,80	0,80	0,80	0,80
5821643	0,80	0,80	0,80	0,80
5821644	0,80	0,80	0,80	0,80
5821645	0,80	0,80	0,80	0,80
5821646	0,80	0,80	0,80	0,80
5821647	0,80	0,80	0,80	0,80
5821660	0,80	0,80	0,80	0,80
5822168	0,80	0,80	0,80	0,80
5822213	0,80	0,80	0,80	0,80
5823781	0,80	0,80	0,80	0,80
5825078	0,80	0,80	0,80	0,80
5825079	0,80	0,80	0,80	0,80
5825080	0,80	0,80	0,80	0,80
5825081	0,80	0,80	0,80	0,80
5825082	0,80	0,80	0,80	0,80
5825522	0,80	0,80	0,80	0,80
5825523	0,80	0,80	0,80	0,80
5825674	0,80	0,80	0,80	0,80
5825780	0,80	0,80	0,80	0,80
5825781	0,80	0,80	0,80	0,80
5825782	0,80	0,80	0,80	0,80
5826540	0,80	0,80	0,80	0,80
5826545	0,80	0,80	0,80	0,80
5826546	0,80	0,80	0,80	0,80
5826548	0,80	0,80	0,80	0,80
5826555	0,80	0,80	0,80	0,80
5826560	0,80	0,80	0,80	0,80
5826960	0,80	0,80	0,80	0,80
5827232	0,80	0,80	0,80	0,80
5827281	0,80	0,80	0,80	0,80
5827309	0,80	0,80	0,80	0,80
5827316	0,80	0,80	0,80	0,80
5827317	0,80	0,80	0,80	0,80
5827318	0,80	0,80	0,80	0,80
5827319	0,80	0,80	0,80	0,80

Itemeigenschappen Testberekening

Model: Waalweg 1 IL V01 - testberekening
 Waalweg 1 IL V01 - Waalweg 1 IL V01
 Groep: (hoofdgroep)
 Lijst van Gebouwen, voor rekenmethode Industrielawaai - HMRI, industrie

Naam	Omschr.	Hoogte	Maaiveld	Hdef.	Functie	Gebouwtype
5827320	woonfunctie	4,49	0,00	Absoluut		
5827321	woonfunctie	5,36	0,00	Absoluut		
5827322	woonfunctie	5,16	0,00	Absoluut		
5827323	woonfunctie	4,69	0,00	Absoluut		
5827376		1,05	0,00	Absoluut		
5827377		1,15	0,00	Absoluut		
5827378		1,23	0,00	Absoluut		
5827379		6,63	0,00	Absoluut		
5827772		1,09	0,00	Absoluut		
5828135		1,39	0,00	Absoluut		
5828136		1,39	0,00	Absoluut		
5828150	woonfunctie	6,32	0,00	Absoluut		
5828184		1,67	0,00	Absoluut		
5828352	woonfunctie	7,18	0,00	Absoluut		
5828769	woonfunctie	4,49	0,00	Absoluut		
5828770	woonfunctie	5,09	0,00	Absoluut		
5828793		3,75	0,00	Absoluut		
5828966		1,00	0,00	Absoluut		
5828974		3,97	0,00	Absoluut		
5828997		1,42	0,00	Absoluut		
5828998		0,81	0,00	Absoluut		
5828999		1,28	0,00	Absoluut		
5829500	woonfunctie	-1,65	0,00	Absoluut		
5829501	woonfunctie	-1,56	0,00	Absoluut		
5829502	woonfunctie	-1,48	0,00	Absoluut		
5829503	woonfunctie	-1,45	0,00	Absoluut		
5829504	woonfunctie	6,69	0,00	Absoluut		
5829505	woonfunctie	5,10	0,00	Absoluut		
5829527	woonfunctie	1,06	0,00	Absoluut		
5829520	woonfunctie	-1,78	0,00	Absoluut		
5829521	woonfunctie	-1,57	0,00	Absoluut		
5829522	woonfunctie	-1,79	0,00	Absoluut		
5829523	woonfunctie	-1,84	0,00	Absoluut		
5829524	woonfunctie	-1,74	0,00	Absoluut		
5829525	woonfunctie	-1,66	0,00	Absoluut		
5829526	woonfunctie	-1,72	0,00	Absoluut		
5829528	woonfunctie	1,04	0,00	Absoluut		
5829529	woonfunctie	0,82	0,00	Absoluut		
5829530	woonfunctie	1,15	0,00	Absoluut		
5829531	woonfunctie	1,86	0,00	Absoluut		
5829534	woonfunctie	0,64	0,00	Absoluut		
5829535	woonfunctie	0,91	0,00	Absoluut		
5829536	woonfunctie	0,51	0,00	Absoluut		
5829557		-1,61	0,00	Absoluut		
5829537	woonfunctie	-1,44	0,00	Absoluut		
5829538	woonfunctie	-1,61	0,00	Absoluut		
5829539	woonfunctie	-1,52	0,00	Absoluut		
5829540	woonfunctie	-1,55	0,00	Absoluut		
5829541	woonfunctie	-1,54	0,00	Absoluut		
5829542	woonfunctie	-1,66	0,00	Absoluut		
5829543	woonfunctie	-1,77	0,00	Absoluut		
5829544	woonfunctie	-1,83	0,00	Absoluut		
5829545	woonfunctie	-1,89	0,00	Absoluut		
5829546	woonfunctie	-1,71	0,00	Absoluut		
5829547	woonfunctie	-1,72	0,00	Absoluut		
5829548	woonfunctie	-1,75	0,00	Absoluut		
5829549	woonfunctie	-1,76	0,00	Absoluut		
5829558		-1,40	0,00	Absoluut		
5829559		-1,46	0,00	Absoluut		
5829560		-1,08	0,00	Absoluut		

Itemeigenschappen Testberekening

Model: Waalweg 1 IL V01 - testberekening
 Waalweg 1 IL V01 - Waalweg 1 IL V01
 Groep: (hoofdgroep)
 Lijst van Gebouwen, voor rekenmethode Industrielawaai - HMRI, industrie

Naam	BAG-id	Gemeente	Jaar	AHN-jaar	Trust	Cp	Refl. 31	Refl. 63	Refl. 125	Refl. 250	Refl. 500
5827320			0	0	0	0 dB	0,80	0,80	0,80	0,80	0,80
5827321			0	0	0	0 dB	0,80	0,80	0,80	0,80	0,80
5827322			0	0	0	0 dB	0,80	0,80	0,80	0,80	0,80
5827323			0	0	0	0 dB	0,80	0,80	0,80	0,80	0,80
5827376			0	0	0	0 dB	0,80	0,80	0,80	0,80	0,80
5827377			0	0	0	0 dB	0,80	0,80	0,80	0,80	0,80
5827378			0	0	0	0 dB	0,80	0,80	0,80	0,80	0,80
5827379			0	0	0	0 dB	0,80	0,80	0,80	0,80	0,80
5827772			0	0	0	0 dB	0,80	0,80	0,80	0,80	0,80
5828135			0	0	0	0 dB	0,80	0,80	0,80	0,80	0,80
5828136			0	0	0	0 dB	0,80	0,80	0,80	0,80	0,80
5828150			0	0	0	0 dB	0,80	0,80	0,80	0,80	0,80
5828184			0	0	0	0 dB	0,80	0,80	0,80	0,80	0,80
5828352			0	0	0	0 dB	0,80	0,80	0,80	0,80	0,80
5828769			0	0	0	0 dB	0,80	0,80	0,80	0,80	0,80
5828770			0	0	0	0 dB	0,80	0,80	0,80	0,80	0,80
5828793			0	0	0	0 dB	0,80	0,80	0,80	0,80	0,80
5828966			0	0	0	0 dB	0,80	0,80	0,80	0,80	0,80
5828974			0	0	0	0 dB	0,80	0,80	0,80	0,80	0,80
5828997			0	0	0	0 dB	0,80	0,80	0,80	0,80	0,80
5828998			0	0	0	0 dB	0,80	0,80	0,80	0,80	0,80
5828999			0	0	0	0 dB	0,80	0,80	0,80	0,80	0,80
5829500			0	0	0	0 dB	0,80	0,80	0,80	0,80	0,80
5829501			0	0	0	0 dB	0,80	0,80	0,80	0,80	0,80
5829502			0	0	0	0 dB	0,80	0,80	0,80	0,80	0,80
5829503			0	0	0	0 dB	0,80	0,80	0,80	0,80	0,80
5829504			0	0	0	0 dB	0,80	0,80	0,80	0,80	0,80
5829505			0	0	0	0 dB	0,80	0,80	0,80	0,80	0,80
5829527			0	0	0	0 dB	0,80	0,80	0,80	0,80	0,80
5829520			0	0	0	0 dB	0,80	0,80	0,80	0,80	0,80
5829521			0	0	0	0 dB	0,80	0,80	0,80	0,80	0,80
5829522			0	0	0	0 dB	0,80	0,80	0,80	0,80	0,80
5829523			0	0	0	0 dB	0,80	0,80	0,80	0,80	0,80
5829524			0	0	0	0 dB	0,80	0,80	0,80	0,80	0,80
5829525			0	0	0	0 dB	0,80	0,80	0,80	0,80	0,80
5829526			0	0	0	0 dB	0,80	0,80	0,80	0,80	0,80
5829528			0	0	0	0 dB	0,80	0,80	0,80	0,80	0,80
5829529			0	0	0	0 dB	0,80	0,80	0,80	0,80	0,80
5829530			0	0	0	0 dB	0,80	0,80	0,80	0,80	0,80
5829531			0	0	0	0 dB	0,80	0,80	0,80	0,80	0,80
5829534			0	0	0	0 dB	0,80	0,80	0,80	0,80	0,80
5829535			0	0	0	0 dB	0,80	0,80	0,80	0,80	0,80
5829536			0	0	0	0 dB	0,80	0,80	0,80	0,80	0,80
5829557			0	0	0	0 dB	0,80	0,80	0,80	0,80	0,80
5829537			0	0	0	0 dB	0,80	0,80	0,80	0,80	0,80
5829538			0	0	0	0 dB	0,80	0,80	0,80	0,80	0,80
5829539			0	0	0	0 dB	0,80	0,80	0,80	0,80	0,80
5829540			0	0	0	0 dB	0,80	0,80	0,80	0,80	0,80
5829541			0	0	0	0 dB	0,80	0,80	0,80	0,80	0,80
5829542			0	0	0	0 dB	0,80	0,80	0,80	0,80	0,80
5829543			0	0	0	0 dB	0,80	0,80	0,80	0,80	0,80
5829544			0	0	0	0 dB	0,80	0,80	0,80	0,80	0,80
5829545			0	0	0	0 dB	0,80	0,80	0,80	0,80	0,80
5829546			0	0	0	0 dB	0,80	0,80	0,80	0,80	0,80
5829547			0	0	0	0 dB	0,80	0,80	0,80	0,80	0,80
5829548			0	0	0	0 dB	0,80	0,80	0,80	0,80	0,80
5829549			0	0	0	0 dB	0,80	0,80	0,80	0,80	0,80
5829558			0	0	0	0 dB	0,80	0,80	0,80	0,80	0,80
5829559			0	0	0	0 dB	0,80	0,80	0,80	0,80	0,80
5829560			0	0	0	0 dB	0,80	0,80	0,80	0,80	0,80

Itemeigenschappen Testberekening

Model: Waalweg 1 IL V01 - testberekening
Waalweg 1 IL V01 - Waalweg 1 IL V01
Groep: (hoofdgroep)
Lijst van Gebouwen, voor rekenmethode Industrielawaai - HMRI, industrie

Naam	Refl. 1k	Refl. 2k	Refl. 4k	Refl. 8k
5827320	0,80	0,80	0,80	0,80
5827321	0,80	0,80	0,80	0,80
5827322	0,80	0,80	0,80	0,80
5827323	0,80	0,80	0,80	0,80
5827376	0,80	0,80	0,80	0,80
5827377	0,80	0,80	0,80	0,80
5827378	0,80	0,80	0,80	0,80
5827379	0,80	0,80	0,80	0,80
5827772	0,80	0,80	0,80	0,80
5828135	0,80	0,80	0,80	0,80
5828136	0,80	0,80	0,80	0,80
5828150	0,80	0,80	0,80	0,80
5828184	0,80	0,80	0,80	0,80
5828352	0,80	0,80	0,80	0,80
5828769	0,80	0,80	0,80	0,80
5828770	0,80	0,80	0,80	0,80
5828793	0,80	0,80	0,80	0,80
5828966	0,80	0,80	0,80	0,80
5828974	0,80	0,80	0,80	0,80
5828997	0,80	0,80	0,80	0,80
5828998	0,80	0,80	0,80	0,80
5828999	0,80	0,80	0,80	0,80
5829500	0,80	0,80	0,80	0,80
5829501	0,80	0,80	0,80	0,80
5829502	0,80	0,80	0,80	0,80
5829503	0,80	0,80	0,80	0,80
5829504	0,80	0,80	0,80	0,80
5829505	0,80	0,80	0,80	0,80
5829527	0,80	0,80	0,80	0,80
5829520	0,80	0,80	0,80	0,80
5829521	0,80	0,80	0,80	0,80
5829522	0,80	0,80	0,80	0,80
5829523	0,80	0,80	0,80	0,80
5829524	0,80	0,80	0,80	0,80
5829525	0,80	0,80	0,80	0,80
5829526	0,80	0,80	0,80	0,80
5829528	0,80	0,80	0,80	0,80
5829529	0,80	0,80	0,80	0,80
5829530	0,80	0,80	0,80	0,80
5829531	0,80	0,80	0,80	0,80
5829534	0,80	0,80	0,80	0,80
5829535	0,80	0,80	0,80	0,80
5829536	0,80	0,80	0,80	0,80
5829557	0,80	0,80	0,80	0,80
5829537	0,80	0,80	0,80	0,80
5829538	0,80	0,80	0,80	0,80
5829539	0,80	0,80	0,80	0,80
5829540	0,80	0,80	0,80	0,80
5829541	0,80	0,80	0,80	0,80
5829542	0,80	0,80	0,80	0,80
5829543	0,80	0,80	0,80	0,80
5829544	0,80	0,80	0,80	0,80
5829545	0,80	0,80	0,80	0,80
5829546	0,80	0,80	0,80	0,80
5829547	0,80	0,80	0,80	0,80
5829548	0,80	0,80	0,80	0,80
5829549	0,80	0,80	0,80	0,80
5829558	0,80	0,80	0,80	0,80
5829559	0,80	0,80	0,80	0,80
5829560	0,80	0,80	0,80	0,80

Itemeigenschappen Testberekening

Model: Waalweg 1 IL V01 - testberekening
 Waalweg 1 IL V01 - Waalweg 1 IL V01
 Groep: (hoofdgroep)
 Lijst van Gebouwen, voor rekenmethode Industrielawaai - HMRI, industrie

Naam	Omschr.	Hoogte	Maaiveld	Hdef.	Functie	Gebouwtype
5829561		-1,56	0,00	Absoluut		
5829564		-1,46	0,00	Absoluut		
5829565		-1,45	0,00	Absoluut		
5829566		-1,46	0,00	Absoluut		
5829567		-1,45	0,00	Absoluut		
5829568		-1,44	0,00	Absoluut		
5829569		-1,46	0,00	Absoluut		
5829570		-1,70	0,00	Absoluut		
5829571		-1,66	0,00	Absoluut		
5829572		-1,75	0,00	Absoluut		
5829573		-1,75	0,00	Absoluut		
5829574		-1,76	0,00	Absoluut		
5829575		-1,71	0,00	Absoluut		
5829576		-1,47	0,00	Absoluut		
5829577		0,86	0,00	Absoluut		
5829578		3,94	0,00	Absoluut		
5829579		0,98	0,00	Absoluut		
5829580		-1,49	0,00	Absoluut		
5829581		-1,52	0,00	Absoluut		
5829582		-1,60	0,00	Absoluut		
5829583		-1,61	0,00	Absoluut		
5829584		-1,66	0,00	Absoluut		
5829586	woonfunctie	-1,45	0,00	Absoluut		
5830163		0,92	0,00	Absoluut		
5830164		0,79	0,00	Absoluut		
5830165		1,00	0,00	Absoluut		
5830166		0,33	0,00	Absoluut		
5830167		1,99	0,00	Absoluut		
5830204		0,90	0,00	Absoluut		
5830205		1,25	0,00	Absoluut		
5830206		-1,36	0,00	Absoluut		
5830207		1,13	0,00	Absoluut		
5830208		1,39	0,00	Absoluut		
5830209		0,93	0,00	Absoluut		
5830210		0,42	0,00	Absoluut		
5830211		0,75	0,00	Absoluut		
5830212		0,74	0,00	Absoluut		
5830213		1,09	0,00	Absoluut		
5830215		1,90	0,00	Absoluut		
5830424	woonfunctie	-1,27	0,00	Absoluut		
5830650	woonfunctie	-1,48	0,00	Absoluut		
5830708	woonfunctie	3,00	0,00	Absoluut		
5830713	woonfunctie	-1,11	0,00	Absoluut		
5830719	woonfunctie	-1,51	0,00	Absoluut		
5830720	woonfunctie	-1,53	0,00	Absoluut		
5830833	woonfunctie	-1,62	0,00	Absoluut		
5830938		-1,39	0,00	Absoluut		
Hfdgeb	Hoofdgebouw	4,00	0,00	Absoluut		
Bijgeb	Bijgebouw	4,00	0,00	Absoluut		

Itemeigenschappen Testberekening

Model: Waalweg 1 IL V01 - testberekening
 Waalweg 1 IL V01 - Waalweg 1 IL V01
 Groep: (hoofdgroep)
 Lijst van Gebouwen, voor rekenmethode Industrielawaai - HMRI, industrie

Naam	BAG-id	Gemeente	Jaar	AHN-jaar	Trust	Cp	Refl. 31	Refl. 63	Refl. 125	Refl. 250	Refl. 500
5829561			0	0	0	0 dB	0,80	0,80	0,80	0,80	0,80
5829564			0	0	0	0 dB	0,80	0,80	0,80	0,80	0,80
5829565			0	0	0	0 dB	0,80	0,80	0,80	0,80	0,80
5829566			0	0	0	0 dB	0,80	0,80	0,80	0,80	0,80
5829567			0	0	0	0 dB	0,80	0,80	0,80	0,80	0,80
5829568			0	0	0	0 dB	0,80	0,80	0,80	0,80	0,80
5829569			0	0	0	0 dB	0,80	0,80	0,80	0,80	0,80
5829570			0	0	0	0 dB	0,80	0,80	0,80	0,80	0,80
5829571			0	0	0	0 dB	0,80	0,80	0,80	0,80	0,80
5829572			0	0	0	0 dB	0,80	0,80	0,80	0,80	0,80
5829573			0	0	0	0 dB	0,80	0,80	0,80	0,80	0,80
5829574			0	0	0	0 dB	0,80	0,80	0,80	0,80	0,80
5829575			0	0	0	0 dB	0,80	0,80	0,80	0,80	0,80
5829576			0	0	0	0 dB	0,80	0,80	0,80	0,80	0,80
5829577			0	0	0	0 dB	0,80	0,80	0,80	0,80	0,80
5829578			0	0	0	0 dB	0,80	0,80	0,80	0,80	0,80
5829579			0	0	0	0 dB	0,80	0,80	0,80	0,80	0,80
5829580			0	0	0	0 dB	0,80	0,80	0,80	0,80	0,80
5829581			0	0	0	0 dB	0,80	0,80	0,80	0,80	0,80
5829582			0	0	0	0 dB	0,80	0,80	0,80	0,80	0,80
5829583			0	0	0	0 dB	0,80	0,80	0,80	0,80	0,80
5829584			0	0	0	0 dB	0,80	0,80	0,80	0,80	0,80
5829586			0	0	0	0 dB	0,80	0,80	0,80	0,80	0,80
5830163			0	0	0	0 dB	0,80	0,80	0,80	0,80	0,80
5830164			0	0	0	0 dB	0,80	0,80	0,80	0,80	0,80
5830165			0	0	0	0 dB	0,80	0,80	0,80	0,80	0,80
5830166			0	0	0	0 dB	0,80	0,80	0,80	0,80	0,80
5830167			0	0	0	0 dB	0,80	0,80	0,80	0,80	0,80
5830204			0	0	0	0 dB	0,80	0,80	0,80	0,80	0,80
5830205			0	0	0	0 dB	0,80	0,80	0,80	0,80	0,80
5830206			0	0	0	0 dB	0,80	0,80	0,80	0,80	0,80
5830207			0	0	0	0 dB	0,80	0,80	0,80	0,80	0,80
5830208			0	0	0	0 dB	0,80	0,80	0,80	0,80	0,80
5830209			0	0	0	0 dB	0,80	0,80	0,80	0,80	0,80
5830210			0	0	0	0 dB	0,80	0,80	0,80	0,80	0,80
5830211			0	0	0	0 dB	0,80	0,80	0,80	0,80	0,80
5830212			0	0	0	0 dB	0,80	0,80	0,80	0,80	0,80
5830213			0	0	0	0 dB	0,80	0,80	0,80	0,80	0,80
5830215			0	0	0	0 dB	0,80	0,80	0,80	0,80	0,80
5830424			0	0	0	0 dB	0,80	0,80	0,80	0,80	0,80
5830650			0	0	0	0 dB	0,80	0,80	0,80	0,80	0,80
5830708			0	0	0	0 dB	0,80	0,80	0,80	0,80	0,80
5830713			0	0	0	0 dB	0,80	0,80	0,80	0,80	0,80
5830719			0	0	0	0 dB	0,80	0,80	0,80	0,80	0,80
5830720			0	0	0	0 dB	0,80	0,80	0,80	0,80	0,80
5830833			0	0	0	0 dB	0,80	0,80	0,80	0,80	0,80
5830938			0	0	0	0 dB	0,80	0,80	0,80	0,80	0,80
Hfdgeb			0	0	0	0 dB	0,80	0,80	0,80	0,80	0,80
Bijgeb			0	0	0	0 dB	0,80	0,80	0,80	0,80	0,80

Itemeigenschappen Testberekening

Model: Waalweg 1 IL V01 - testberekening
Waalweg 1 IL V01 - Waalweg 1 IL V01
Groep: (hoofdgroep)
Lijst van Gebouwen, voor rekenmethode Industrielawaai - HMRI, industrie

Naam	Refl. 1k	Refl. 2k	Refl. 4k	Refl. 8k
5829561	0,80	0,80	0,80	0,80
5829564	0,80	0,80	0,80	0,80
5829565	0,80	0,80	0,80	0,80
5829566	0,80	0,80	0,80	0,80
5829567	0,80	0,80	0,80	0,80
5829568	0,80	0,80	0,80	0,80
5829569	0,80	0,80	0,80	0,80
5829570	0,80	0,80	0,80	0,80
5829571	0,80	0,80	0,80	0,80
5829572	0,80	0,80	0,80	0,80
5829573	0,80	0,80	0,80	0,80
5829574	0,80	0,80	0,80	0,80
5829575	0,80	0,80	0,80	0,80
5829576	0,80	0,80	0,80	0,80
5829577	0,80	0,80	0,80	0,80
5829578	0,80	0,80	0,80	0,80
5829579	0,80	0,80	0,80	0,80
5829580	0,80	0,80	0,80	0,80
5829581	0,80	0,80	0,80	0,80
5829582	0,80	0,80	0,80	0,80
5829583	0,80	0,80	0,80	0,80
5829584	0,80	0,80	0,80	0,80
5829586	0,80	0,80	0,80	0,80
5830163	0,80	0,80	0,80	0,80
5830164	0,80	0,80	0,80	0,80
5830165	0,80	0,80	0,80	0,80
5830166	0,80	0,80	0,80	0,80
5830167	0,80	0,80	0,80	0,80
5830204	0,80	0,80	0,80	0,80
5830205	0,80	0,80	0,80	0,80
5830206	0,80	0,80	0,80	0,80
5830207	0,80	0,80	0,80	0,80
5830208	0,80	0,80	0,80	0,80
5830209	0,80	0,80	0,80	0,80
5830210	0,80	0,80	0,80	0,80
5830211	0,80	0,80	0,80	0,80
5830212	0,80	0,80	0,80	0,80
5830213	0,80	0,80	0,80	0,80
5830215	0,80	0,80	0,80	0,80
5830424	0,80	0,80	0,80	0,80
5830650	0,80	0,80	0,80	0,80
5830708	0,80	0,80	0,80	0,80
5830713	0,80	0,80	0,80	0,80
5830719	0,80	0,80	0,80	0,80
5830720	0,80	0,80	0,80	0,80
5830833	0,80	0,80	0,80	0,80
5830938	0,80	0,80	0,80	0,80
Hfdgeb	0,80	0,80	0,80	0,80
Bijgeb	0,80	0,80	0,80	0,80

BIJLAGE IV. REKENRESULTATEN KIJFHOEK

Industrieterrein Kijfhoek

Model: Waalweg 1a DEF ZBM [9-nov-2011] DEFINITIEF 1-dec-2011

Naam	Omschrijving	Hoogte	Dag	Avond	Nacht	Etmaal
Tp01_A	Achtergeve	1,5	31,3	31,3	31,3	41,3
Tp01_B	Achtergeve	4,5	33,6	33,6	33,6	43,6
Tp02_A	Zijgevel 01	1,5	25,5	25,5	25,5	35,5
Tp02_B	Zijgevel 01	4,5	32,8	32,8	32,8	42,8
Tp03_A	Voorgevel (1,5	30,5	30,6	30,5	40,5
Tp03_B	Voorgevel (4,5	33,5	33,5	33,5	43,5
Tp04_A	Zijgevel 01	1,5	32,7	32,8	32,7	42,7
Tp04_B	Zijgevel 01	4,5	33,8	33,8	33,7	43,7
Tp05_A	Achtergeve	1,5	31,4	31,4	31,4	41,4
Tp05_B	Achtergeve	4,5	33,4	33,4	33,4	43,4
Tp06_A	Zijgevel 02	1,5	25,9	25,9	25,9	35,9
Tp06_B	Zijgevel 02	4,5	32,7	32,7	32,7	42,7
Tp07_A	Voorgevel (1,5	25,8	25,7	25,7	35,7
Tp07_B	Voorgevel (4,5	32,9	32,9	32,9	42,9
Tp08_A	Zijgevel 02	1,5	23	23	23	33
Tp08_B	Zijgevel 02	4,5	32,8	32,8	32,8	42,8
Tp09_A	Achtertuint	1,5	35,2	35,2	35,2	45,2

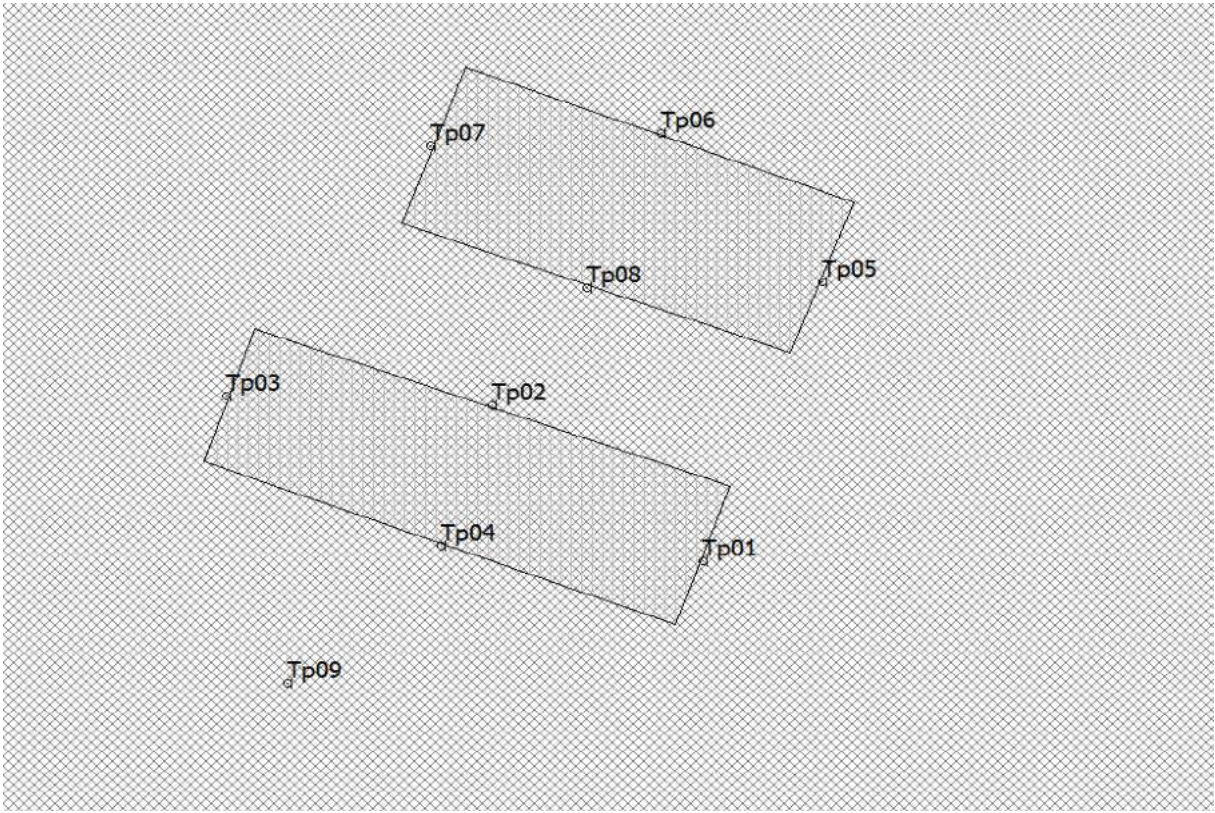

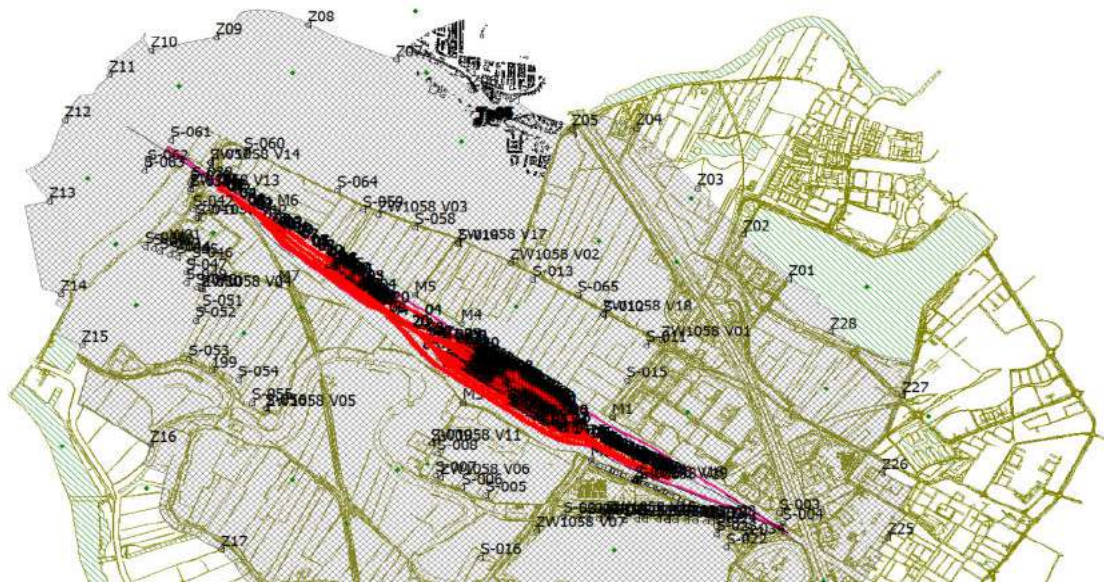

BIJLAGE V.REKENRESULTATEN – La_eq

La_eq

Rapport: Resultatentabel
Model: Waalweg 1 IL V01 - zonder scherm
LAEq totaalresultaten voor toetspunten
Groep: Langtijdgemiddeld
Groepsreductie: Nee

Naam										
Toetspunt	Omschrijving	X	Y	Hoogte	Dag	Avond	Nacht	Etmaal	Li	
Tp01_A	Achtergevel 01	100518,96	429073,99	1,50	38,6	22,9	26,4	38,6	73,3	
Tp01_B	Achtergevel 01	100518,96	429073,99	4,50	41,0	25,2	28,7	41,0	73,6	
Tp02_A	Zijgevel 01	100509,96	429081,36	1,50	30,0	16,0	22,3	32,3	60,5	
Tp02_B	Zijgevel 01	100509,96	429081,36	4,50	35,5	20,9	27,0	37,0	64,9	
Tp03_A	Voorgevel 01	100498,67	429081,79	1,50	19,3	4,9	11,0	21,0	51,6	
Tp03_B	Voorgevel 01	100498,67	429081,79	4,50	22,4	8,3	14,6	24,6	51,6	
Tp04_A	Zijgevel 01	100507,83	429074,67	1,50	21,9	8,1	14,7	24,7	51,9	
Tp04_B	Zijgevel 01	100507,83	429074,67	4,50	27,9	14,5	21,1	31,1	55,0	
Tp05_A	Achtergevel 02	100524,04	429087,18	1,50	42,2	26,1	28,6	42,2	76,0	
Tp05_B	Achtergevel 02	100524,04	429087,18	4,50	43,6	27,8	30,7	43,6	76,2	
Tp06_A	Zijgevel 02	100517,20	429094,21	1,50	39,4	23,1	25,8	39,4	73,2	
Tp06_B	Zijgevel 02	100517,20	429094,21	4,50	41,4	25,7	28,6	41,4	74,3	
Tp07_A	Voorgevel 02	100507,39	429093,59	1,50	25,5	10,0	14,4	25,5	60,1	
Tp07_B	Voorgevel 02	100507,39	429093,59	4,50	27,1	12,8	18,0	28,0	57,2	
Tp08_A	Zijgevel 02	100514,01	429086,90	1,50	31,8	16,0	21,6	31,8	64,5	
Tp08_B	Zijgevel 02	100514,01	429086,90	4,50	34,9	19,3	24,1	34,9	67,4	
Tp09_A	Achtereinde	100501,26	429068,19	1,50	25,8	11,0	17,5	27,5	55,5	

Alle getoonde dB-waarden zijn A-gewogen

La_eq Zonder scherm

Rapport: Resultatentabel
Model: Waalweg 1 IL V01 - zonder scherm
LAEq totaalresultaten voor toetspunten
Groep: Langtijdgemiddeld
Groepsreductie: Nee

Naam										
Toetspunt	Omschrijving	X	Y	Hoogte	Dag	Avond	Nacht	Etmaal	Li	
Tp01_A	Achtergevel 01	100518,96	429073,99	1,50	38,6	22,9	26,4	38,6	73,3	
Tp01_B	Achtergevel 01	100518,96	429073,99	4,50	41,0	25,2	28,7	41,0	73,6	
Tp02_A	Zijgevel 01	100509,96	429081,36	1,50	30,0	16,0	22,3	32,3	60,5	
Tp02_B	Zijgevel 01	100509,96	429081,36	4,50	35,5	20,9	27,0	37,0	64,9	
Tp03_A	Voorgevel 01	100498,67	429081,79	1,50	19,3	4,9	11,0	21,0	51,6	
Tp03_B	Voorgevel 01	100498,67	429081,79	4,50	22,4	8,3	14,6	24,6	51,6	
Tp04_A	Zijgevel 01	100507,83	429074,67	1,50	21,9	8,1	14,7	24,7	51,9	
Tp04_B	Zijgevel 01	100507,83	429074,67	4,50	27,9	14,5	21,1	31,1	55,0	
Tp05_A	Achtergevel 02	100524,04	429087,18	1,50	42,2	26,1	28,6	42,2	76,0	
Tp05_B	Achtergevel 02	100524,04	429087,18	4,50	43,6	27,8	30,7	43,6	76,2	
Tp06_A	Zijgevel 02	100517,20	429094,21	1,50	39,4	23,1	25,8	39,4	73,2	
Tp06_B	Zijgevel 02	100517,20	429094,21	4,50	41,4	25,7	28,6	41,4	74,3	
Tp07_A	Voorgevel 02	100507,39	429093,59	1,50	25,5	10,0	14,4	25,5	60,1	
Tp07_B	Voorgevel 02	100507,39	429093,59	4,50	27,1	12,8	18,0	28,0	57,2	
Tp08_A	Zijgevel 02	100514,01	429086,90	1,50	31,8	16,0	21,6	31,8	64,5	
Tp08_B	Zijgevel 02	100514,01	429086,90	4,50	34,9	19,3	24,1	34,9	67,4	
Tp09_A	Achtertuint	100501,26	429068,19	1,50	25,8	11,0	17,5	27,5	55,5	

Alle getoonde dB-waarden zijn A-gewogen

La_eq Met scherm

Rapport: Resultatentabel
Model: Waalweg 1 IL V01 - met scherm
LAEq totaalresultaten voor toetspunten
Groep: Langtijdgemiddeld
Groepsreductie: Nee

Naam										
Toetspunt	Omschrijving	X	Y	Hoogte	Dag	Avond	Nacht	Etmaal	Li	
Tp01_A	Achtergevel 01	100518,96	429073,99	1,50	36,2	20,1	25,4	36,2	70,3	
Tp01_B	Achtergevel 01	100518,96	429073,99	4,50	41,0	25,2	28,7	41,0	73,6	
Tp02_A	Zijgevel 01	100509,96	429081,36	1,50	29,3	15,1	21,4	31,4	60,3	
Tp02_B	Zijgevel 01	100509,96	429081,36	4,50	35,4	20,8	26,9	36,9	64,9	
Tp03_A	Voorgevel 01	100498,67	429081,79	1,50	19,3	4,9	11,0	21,0	51,6	
Tp03_B	Voorgevel 01	100498,67	429081,79	4,50	22,4	8,3	14,6	24,6	51,6	
Tp04_A	Zijgevel 01	100507,83	429074,67	1,50	21,8	8,1	14,7	24,7	51,9	
Tp04_B	Zijgevel 01	100507,83	429074,67	4,50	27,9	14,5	21,1	31,1	55,0	
Tp05_A	Achtergevel 02	100524,04	429087,18	1,50	37,5	20,5	25,3	37,5	70,3	
Tp05_B	Achtergevel 02	100524,04	429087,18	4,50	43,6	27,7	30,6	43,6	76,2	
Tp06_A	Zijgevel 02	100517,20	429094,21	1,50	35,1	18,8	23,9	35,1	67,7	
Tp06_B	Zijgevel 02	100517,20	429094,21	4,50	41,4	25,6	28,4	41,4	74,3	
Tp07_A	Voorgevel 02	100507,39	429093,59	1,50	25,5	10,0	14,4	25,5	60,1	
Tp07_B	Voorgevel 02	100507,39	429093,59	4,50	27,1	12,8	18,0	28,0	57,2	
Tp08_A	Zijgevel 02	100514,01	429086,90	1,50	30,8	14,9	21,0	31,0	63,4	
Tp08_B	Zijgevel 02	100514,01	429086,90	4,50	34,8	19,2	24,1	34,8	67,3	
Tp09_A	Achtereinde	100501,26	429068,19	1,50	25,8	11,0	17,5	27,5	55,5	

Alle getoonde dB-waarden zijn A-gewogen

La_eq

Maatgevend punt (zonder scherm)

Rapport: Resultatentabel
 Model: Waalweg 1 IL V01 - zonder scherm
 LAeq bij Bron/Groep voor toetspunt: Tp05_A - Achtergevel 02
 Groep: Langtijdgemiddeld
 Groepsreductie: Nee

Naam		X	Y	Hoogte	Dag	Avond	Nacht	Etmaal	Li
Tp05_A	Achtergevel 02	100524,04	429087,18	1,50	42,2	26,1	28,6	42,2	76,0
Bwr01	Bestelwagens rijden	100577,36	429150,03	0,75	31,8	24,3	--	31,8	66,8
Dak01	Uitstralend Dak 01	100570,97	429097,33	0,10	20,2	8,0	15,0	25,0	25,4
Dak02	Uitstralend Dak 02	100557,49	429091,88	0,10	21,2	9,0	16,0	26,0	26,9
Gv01	Uitstralende gevel 01	100546,51	429085,53	0,00	29,8	17,5	24,5	34,5	33,6
Gv02	Uitstralende gevel 02	100546,38	429085,96	0,00	30,2	18,0	25,0	35,0	34,0
Gv03	Uitstralende gevel 03	100562,88	429100,84	0,00	7,7	-4,5	2,5	12,5	12,7
Gv04	Uitstralende gevel 04	100571,04	429097,23	0,00	17,9	5,7	12,7	22,7	22,8
Gv05	Uitstralende gevel	100554,21	429104,43	0,00	10,2	-2,1	4,9	14,9	14,2
Hftr	Heftruck (elektrisch)	100536,79	429094,96	1,00	36,7	--	--	36,7	51,1
Lichtstr01	Lichtstraat 01	100558,06	429086,12	0,10	19,2	7,0	14,0	24,0	25,8
Pw01	Personenwagens rijden	100578,30	429150,08	0,75	19,5	--	--	19,5	64,0
Rd01	Open roldeur	100556,69	429103,41	0,00	31,6	--	--	31,6	36,0
Rd02	Dichte roldeur	100556,69	429103,41	0,00	--	-2,9	4,1	14,1	13,7
Vw01	Vrachtwagens rijden	100578,89	429149,34	1,50	38,2	--	--	38,2	75,2

Alle getoonde dB-waarden zijn A-gewogen

La_eq

Maatgevend punt, met scherm

Rapport: Resultatentabel
 Model: Waalweg 1 IL V01 - met scherm
 LAeq bij Bron/Groep voor toetspunt: Tp05_A - Achtergevel 02
 Groep: Langtijdgemiddeld
 Groepsreductie: Nee

Naam		X	Y	Hoogte	Dag	Avond	Nacht	Etmaal	Li
Tp05_A	Achtergevel 02	100524,04	429087,18	1,50	37,5	20,5	25,3	37,5	70,3
Gv01	Uitstralende gevel 01	100546,51	429085,53	0,00	25,3	13,1	20,1	30,1	29,2
Gv02	Uitstralende gevel 02	100546,38	429085,96	0,00	26,3	14,1	21,1	31,1	30,1
Gv03	Uitstralende gevel 03	100562,88	429100,84	0,00	7,7	-4,5	2,5	12,5	12,7
Gv04	Uitstralende gevel 04	100571,04	429097,23	0,00	18,7	6,5	13,5	23,5	23,5
Gv05	Uitstralende gevel	100554,21	429104,43	0,00	10,2	-2,1	4,9	14,9	14,2
Rd01	Open roldeur	100556,69	429103,41	0,00	31,5	--	--	31,5	35,9
Rd02	Dichte roldeur	100556,69	429103,41	0,00	--	-3,1	3,9	13,9	13,6
Dak01	Uitstralend Dak 01	100570,97	429097,33	0,10	19,1	6,9	13,9	23,9	24,2
Dak02	Uitstralend Dak 02	100557,49	429091,88	0,10	19,9	7,7	14,6	24,6	25,4
Lichtstr01	Lichtstraat 01	100558,06	429086,12	0,10	19,0	6,8	13,8	23,8	25,6
Bwr01	Bestelwagens rijden	100577,36	429150,03	0,75	24,2	16,6	--	24,2	59,5
Pw01	Personenwagens rijden	100578,30	429150,08	0,75	12,2	--	--	12,2	56,9
Hftr	Heftruck (elektrisch)	100536,79	429094,96	1,00	30,0	--	--	30,0	44,5
Vw01	Vrachtwagens rijden	100578,89	429149,34	1,50	32,6	--	--	32,6	69,7

Alle getoonde dB-waarden zijn A-gewogen

La_eq Maatgevend punt

Rapport: Resultatentabel
Model: Waalweg 1 IL V01 - zonder scherm
LAmix bij Bron/Groep voor toetspunt: Tp05_A - Achtergevel 02
Groep: Langtijdgemiddeld

Naam							
Bron/Groep	Omschrijving	X	Y	Hoogte	Dag	Avond	Nacht
Tp05_A	Achtergevel 02	100524,04	429087,18	1,50	66,3	58,2	34,0
Bwr01	Bestelwagens rijden	100577,36	429150,03	0,75	58,2	58,2	--
Dak01	Uitstralend Dak 01	100570,97	429097,33	0,10	24,0	24,0	24,0
Dak02	Uitstralend Dak 02	100557,49	429091,88	0,10	25,0	25,0	25,0
Gv01	Uitstralende gevel 01	100546,51	429085,53	0,00	33,6	33,6	33,6
Gv02	Uitstralende gevel 02	100546,38	429085,96	0,00	34,0	34,0	34,0
Gv03	Uitstralende gevel 03	100562,88	429100,84	0,00	11,5	11,5	11,5
Gv04	Uitstralende gevel 04	100571,04	429097,23	0,00	21,7	21,7	21,7
Gv05	Uitstralende gevel	100554,21	429104,43	0,00	14,0	14,0	14,0
Hftr	Heftruck (elektrisch)	100536,79	429094,96	1,00	50,5	--	--
Lichtstr01	Lichtstraat 01	100558,06	429086,12	0,10	23,0	23,0	23,0
Pw01	Personenwagens rijden	100578,30	429150,08	0,75	55,3	--	--
Rd01	Open roldeur	100556,69	429103,41	0,00	35,4	--	--
Rd02	Dichte roldeur	100556,69	429103,41	0,00	--	13,1	13,1
Vw01	Vrachtwagens rijden	100578,89	429149,34	1,50	66,3	--	--
LAmix	(hoofdgroep)	0,00	0,00	0,00	78,2	64,7	34,0

Alle getoonde dB-waarden zijn A-gewogen

BIJLAGE VI. REKENRESULTATEN – La_max

La_max

Rapport: Resultatentabel
Model: Waalweg 1 IL V01 - zonder scherm
LAmx totaalresultaten voor toetspunten
Groep: Maximaal

Naam								
Toetspunt	Omschrijving	X	Y	Hoogte	Dag	Avond	Nacht	
Tp01_A	Achtergevel 01	100518,96	429073,99	1,50	72,1	57,9	--	
Tp01_B	Achtergevel 01	100518,96	429073,99	4,50	73,1	59,4	--	
Tp02_A	Zijgevel 01	100509,96	429081,36	1,50	64,5	50,8	--	
Tp02_B	Zijgevel 01	100509,96	429081,36	4,50	68,0	54,5	--	
Tp03_A	Voorgevel 01	100498,67	429081,79	1,50	47,9	35,6	--	
Tp03_B	Voorgevel 01	100498,67	429081,79	4,50	50,4	38,5	--	
Tp04_A	Zijgevel 01	100507,83	429074,67	1,50	48,4	36,8	--	
Tp04_B	Zijgevel 01	100507,83	429074,67	4,50	54,0	43,6	--	
Tp05_A	Achtergevel 02	100524,04	429087,18	1,50	78,2	64,7	--	
Tp05_B	Achtergevel 02	100524,04	429087,18	4,50	78,3	64,7	--	
Tp06_A	Zijgevel 02	100517,20	429094,21	1,50	74,1	60,6	--	
Tp06_B	Zijgevel 02	100517,20	429094,21	4,50	74,4	60,9	--	
Tp07_A	Voorgevel 02	100507,39	429093,59	1,50	56,7	44,0	--	
Tp07_B	Voorgevel 02	100507,39	429093,59	4,50	58,4	46,1	--	
Tp08_A	Zijgevel 02	100514,01	429086,90	1,50	67,1	52,6	--	
Tp08_B	Zijgevel 02	100514,01	429086,90	4,50	68,6	55,2	--	
Tp09_A	Achtereinde	100501,26	429068,19	1,50	57,0	43,5	--	

Alle getoonde dB-waarden zijn A-gewogen

La_max Zonder scherm

Rapport: Resultatentabel
Model: Waalweg 1 IL V01 - zonder scherm
LAmx totaalresultaten voor toetspunten
Groep: Maximaal

Naam							
Toetspunt	Omschrijving	X	Y	Hoogte	Dag	Avond	Nacht
Tp01_A	Achtergevel 01	100518,96	429073,99	1,50	72,1	57,9	--
Tp01_B	Achtergevel 01	100518,96	429073,99	4,50	73,1	59,4	--
Tp02_A	Zijgevel 01	100509,96	429081,36	1,50	64,5	50,8	--
Tp02_B	Zijgevel 01	100509,96	429081,36	4,50	68,0	54,5	--
Tp03_A	Voorgevel 01	100498,67	429081,79	1,50	47,9	35,6	--
Tp03_B	Voorgevel 01	100498,67	429081,79	4,50	50,4	38,5	--
Tp04_A	Zijgevel 01	100507,83	429074,67	1,50	48,4	36,8	--
Tp04_B	Zijgevel 01	100507,83	429074,67	4,50	54,0	43,6	--
Tp05_A	Achtergevel 02	100524,04	429087,18	1,50	78,2	64,7	--
Tp05_B	Achtergevel 02	100524,04	429087,18	4,50	78,3	64,7	--
Tp06_A	Zijgevel 02	100517,20	429094,21	1,50	74,1	60,6	--
Tp06_B	Zijgevel 02	100517,20	429094,21	4,50	74,4	60,9	--
Tp07_A	Voorgevel 02	100507,39	429093,59	1,50	56,7	44,0	--
Tp07_B	Voorgevel 02	100507,39	429093,59	4,50	58,4	46,1	--
Tp08_A	Zijgevel 02	100514,01	429086,90	1,50	67,1	52,6	--
Tp08_B	Zijgevel 02	100514,01	429086,90	4,50	68,6	55,2	--
Tp09_A	Achtertuint	100501,26	429068,19	1,50	57,0	43,5	--

Alle getoonde dB-waarden zijn A-gewogen

La_max Met scherm

Rapport: Resultatentabel
Model: Waalweg 1 IL V01 - met scherm
LAmx totaalresultaten voor toetspunten
Groep: Maximaal

Naam							
Toetspunt	Omschrijving	X	Y	Hoogte	Dag	Avond	Nacht
Tp01_A	Achtergevel 01	100518,96	429073,99	1,50	65,8	51,7	--
Tp01_B	Achtergevel 01	100518,96	429073,99	4,50	73,1	59,4	--
Tp02_A	Zijgevel 01	100509,96	429081,36	1,50	61,7	48,0	--
Tp02_B	Zijgevel 01	100509,96	429081,36	4,50	68,0	54,3	--
Tp03_A	Voorgevel 01	100498,67	429081,79	1,50	47,9	35,6	--
Tp03_B	Voorgevel 01	100498,67	429081,79	4,50	50,4	38,5	--
Tp04_A	Zijgevel 01	100507,83	429074,67	1,50	47,6	36,7	--
Tp04_B	Zijgevel 01	100507,83	429074,67	4,50	54,0	43,6	--
Tp05_A	Achtergevel 02	100524,04	429087,18	1,50	68,9	55,9	--
Tp05_B	Achtergevel 02	100524,04	429087,18	4,50	78,0	64,1	--
Tp06_A	Zijgevel 02	100517,20	429094,21	1,50	66,6	53,4	--
Tp06_B	Zijgevel 02	100517,20	429094,21	4,50	74,4	60,6	--
Tp07_A	Voorgevel 02	100507,39	429093,59	1,50	56,7	44,0	--
Tp07_B	Voorgevel 02	100507,39	429093,59	4,50	58,4	46,1	--
Tp08_A	Zijgevel 02	100514,01	429086,90	1,50	60,4	47,1	--
Tp08_B	Zijgevel 02	100514,01	429086,90	4,50	68,0	54,6	--
Tp09_A	Achtertuint	100501,26	429068,19	1,50	57,0	43,4	--

Alle getoonde dB-waarden zijn A-gewogen

La_max

Zonder scherm (maatgevend toetspunt)

Rapport: Resultatentabel
Model: Waalweg 1 IL V01 - zonder scherm
LAmax bij Bron/Groep voor toetspunt: Tp05_A - Achtergevel 02
Groep: Maximaal

Naam		X	Y	Hoogte	Dag	Avond	Nacht
Bron/Groep	Omschrijving						
Tp05_A	Achtergevel 02	100524,04	429087,18	1,50	78,2	64,7	--
xBwo	Optrekken bestelbusjes	100579,41	429150,10	0,75	42,2	42,2	--
xLalo	Piekgeluiden laden en lossen	100548,25	429122,19	1,00	78,2	--	--
xPort	Portieren buitenterrein	100548,54	429121,43	0,75	--	64,7	--
xRd01	Piekgeluiden open roldeur	100558,92	429102,68	2,00	34,1	--	--
xVwo	Optrekken vrachtwagens	100578,36	429150,57	1,50	56,2	--	--
LAmax	(hoofdgroep)	0,00	0,00	0,00	78,2	64,7	34,0

Alle getoonde dB-waarden zijn A-gewogen

La_max Met scherm (maatgevend toetspunt)

Rapport: Resultatentabel
Model: Waalweg 1 IL V01 - met scherm
LAmax bij Bron/Groep voor toetspunt: Tp05_A - Achtergevel 02
Groep: Maximaal

Naam		X	Y	Hoogte	Dag	Avond	Nacht
Tp05_A	Achtergevel 02	100524,04	429087,18	1,50	68,9	55,9	--
xBwo	Optrekken bestelbusjes	100579,41	429150,10	0,75	37,8	37,8	--
xLalo	Piekgeluiden laden en lossen	100548,25	429122,19	1,00	68,9	--	--
xPort	Portieren buitenterrein	100548,54	429121,43	0,75	--	55,9	--
xRd01	Piekgeluiden open roldeur	100558,92	429102,68	2,00	34,1	--	--
xVwo	Optrekken vrachtwagens	100578,36	429150,57	1,50	52,0	--	--
LAmax	(hoofdgroep)	0,00	0,00	0,00	68,9	55,9	30,1

Alle getoonde dB-waarden zijn A-gewogen

La_max Maatgevend punt

Rapport: Resultatentabel
Model: Waalweg 1 IL V01 - zonder scherm
LAmix bij Bron/Groep voor toetspunt: Tp05_A - Achtergevel 02
Groep: Maximaal

Naam		X	Y	Hoogte	Dag	Avond	Nacht
Bron/Groep	Omschrijving						
Tp05_A	Achtergevel 02	100524,04	429087,18	1,50	78,2	64,7	--
xBwo	Optrekken bestelbusjes	100579,41	429150,10	0,75	42,2	42,2	--
xLalo	Piekgeluiden laden en lossen	100548,25	429122,19	1,00	78,2	--	--
xPort	Portieren buitenterrein	100548,54	429121,43	0,75	--	64,7	--
xRd01	Piekgeluiden open roldeur	100558,92	429102,68	2,00	34,1	--	--
xVwo	Optrekken vrachtwagens	100578,36	429150,57	1,50	56,2	--	--
LAmix	(hoofdgroep)	0,00	0,00	0,00	78,2	64,7	34,0

Alle getoonde dB-waarden zijn A-gewogen

La_max Testberekening

Rapport: Resultatentabel
Model: Waalweg 1 IL V01 - testberekening
LAmx totaalresultaten voor toetspunten
Groep: Maximaal

Naam				X	Y	Hoogte	Dag	Avond	Nacht
Tp_test01_	Bestaande woning	Rijksstraatweg	69	100569,21	429165,75	4,50	73,1	73,1	73,1
Tp_test01_	Bestaande woning	Rijksstraatweg	69	100569,21	429165,75	1,50	73,2	73,2	73,2
Tp_test02_	Bestaande woning	Rijksstraatweg	67	100588,56	429151,97	4,50	78,1	78,1	78,1
Tp_test02_	Bestaande woning	Rijksstraatweg	67	100588,56	429151,97	1,50	78,4	78,4	78,4
Tp_test03_	Bestaande woning	Rijksstraatweg	65	100590,25	429139,86	4,50	76,5	76,5	76,5
Tp_test03_	Bestaande woning	Rijksstraatweg	65	100590,25	429139,86	1,50	76,6	76,6	76,6

Alle getoonde dB-waarden zijn A-gewogen

La_max

Testberekening (maatgevend punt)

Rapport: Resultatentabel
Model: Waalweg 1 IL V01 - testberekening
LAmaz bij Bron/Groep voor toetspunt: Tp_test02_ - Bestaande woning Rijksstraatweg 67
Groep: Maximaal

Naam		X	Y	Hoogte	Dag	Avond	Nacht
Bron/Groep	Omschrijving						
Tp_test02_	Bestaande woning Rijksstraatweg 67	100588,56	429151,97	1,50	78,4	78,4	78,4
xBwo	Optrekken bestelbusjes	100579,41	429150,10	0,75	65,7	65,7	65,7
xVwo	Optrekken vrachtwagens	100578,36	429150,57	1,50	78,4	78,4	78,4
LAmaz	(hoofdgroep)	0,00	0,00	0,00	78,4	78,4	78,4

Alle getoonde dB-waarden zijn A-gewogen